

REPUBLIKA HRVATSKA  
OSNOVNA ŠKOLA VELIKA MLAKA  
Brune Bušića 7, Velika Mlaka  
Tel: +385 1 6235 606  
Fax: +385 1 6235 505  
Mail: [os.velika.mlaka1@zg.t-com.hr](mailto:os.velika.mlaka1@zg.t-com.hr)  
<http://os-velika-mlaka.skole.hr>  
Klasa: 003-05/21-01/04  
URBroj:238/31-22-21-01-1

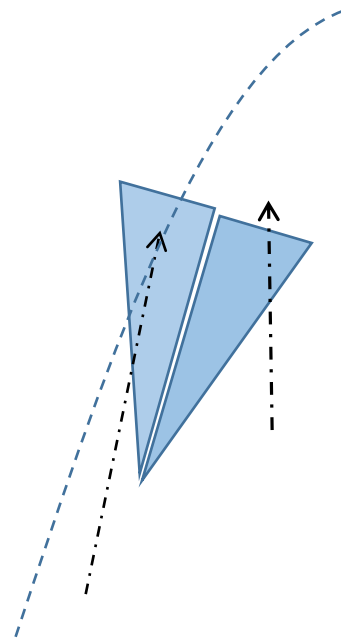

## ŠKOLSKI KURIKULUM

ZA ŠKOLSKU GODINU 2021./2022.

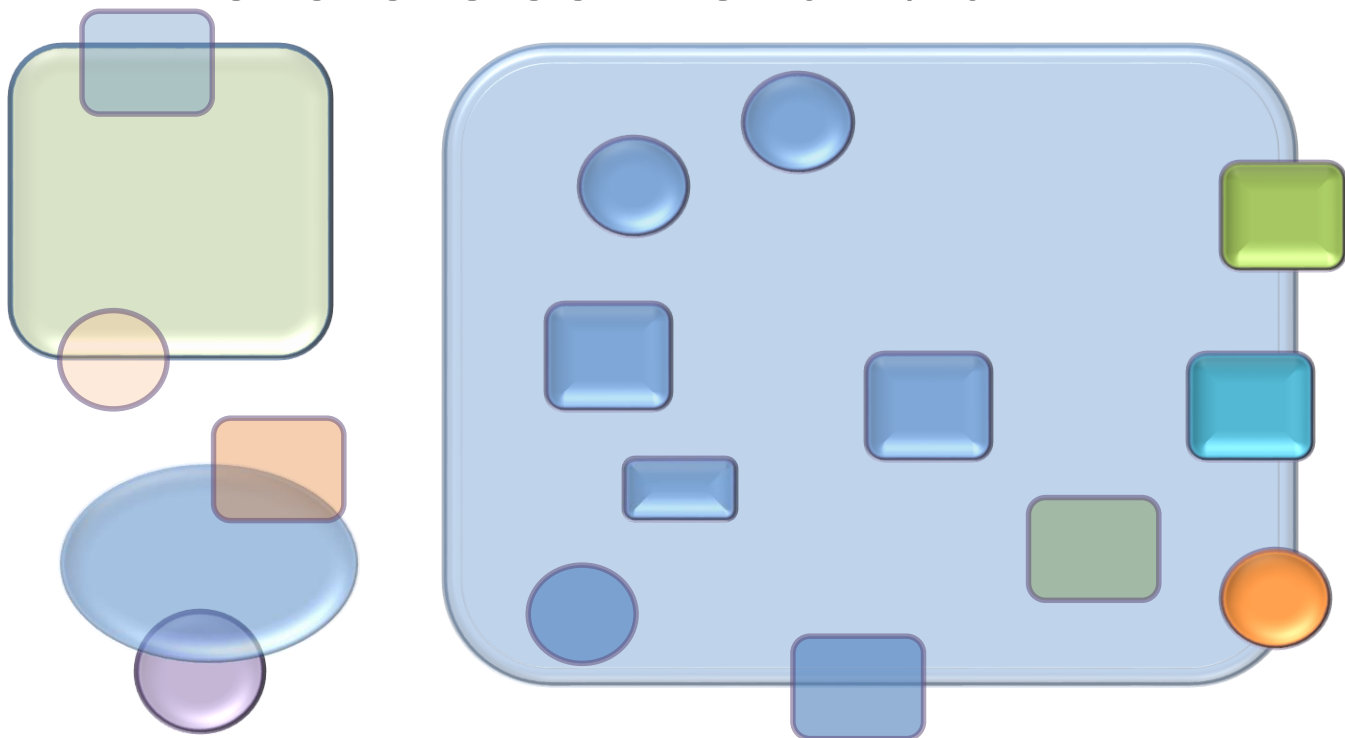

U Velikoj Mlaci, 7.10.2021.

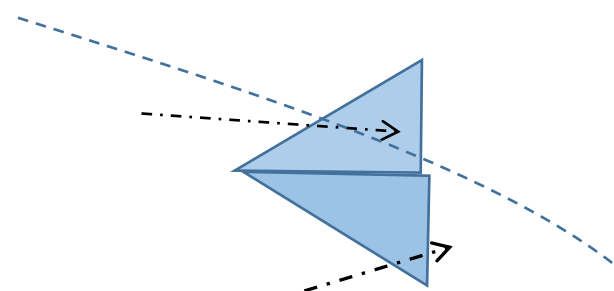

Na temelju članka 28. Zakona o odgoju i obrazovanju u osnovnoj školi, a na prijedlog ravnateljice, Školski odbor Osnovne škole Velika Mlaka, na sjednici održanoj 7.10.2021. donio je

## ŠKOLSKI KURIKULUM ZA ŠKOLSKU GODINU 2021./2022.

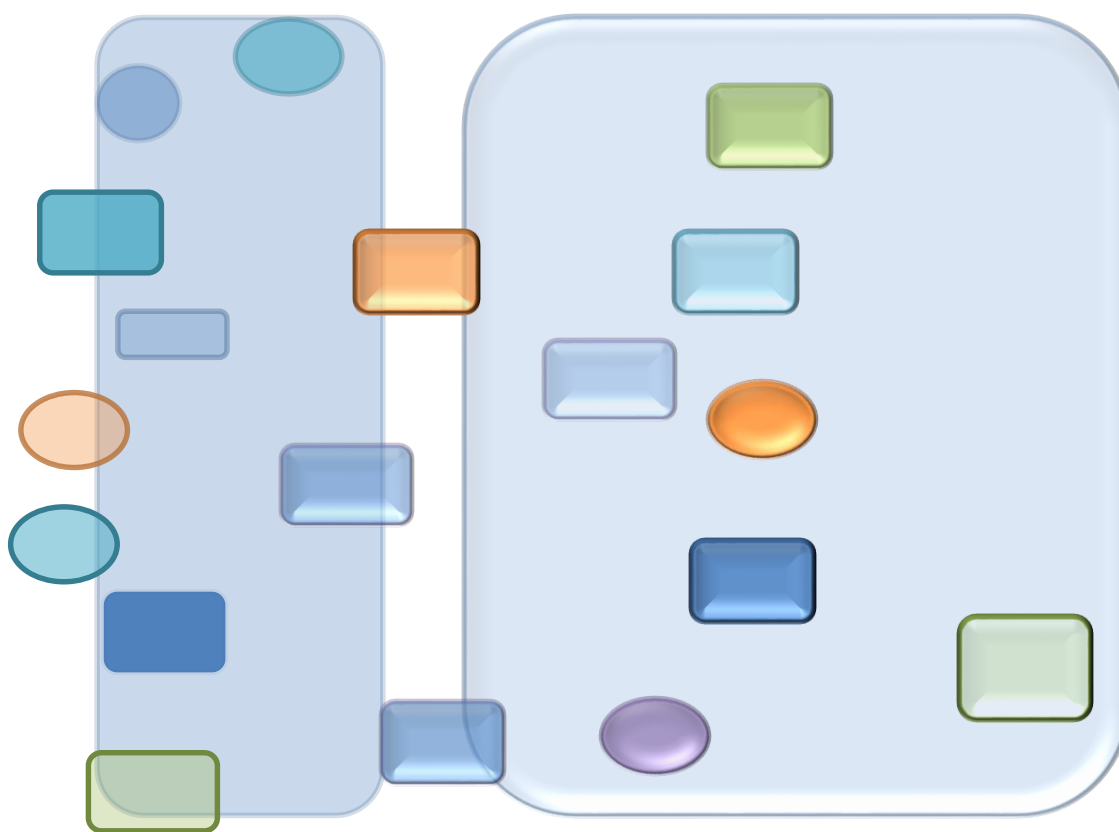

Učiteljsko vijeće raspravljalo je i suglasilo se s prijedlogom Školskog kurikulumu OŠ Velika Mlaka za školsku godinu 2021./2022. na sjednici održanoj 6.10.2021.

Prijedlog Školskog kurikulumu za OŠ Velika Mlaka za školsku godinu 2021./2022. razmotrilo je Vijeće roditelja na sjednici održanoj 6.10.2021. i o istome dalo pozitivno mišljenje.

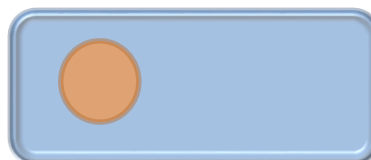

# SADRŽAJ

## 1. Vizija i misija škole

## 2. Vrijednosti/načela školskog kurikulumuma

## 3. Opis unutrašnjih i vanjskih uvjeta u kojima se realizira ŠK

3.2. Suradnja s roditeljima i obiteljima učenika

3.3. Suradnja s lokalnom zajednicom

## 4. Analiza potreba i interesa učenika

## 5. Područja razvoja učenika (kurikulumska područja):

5.1. Jezično-komunikacijsko područje

5.2. Matematičko područje

5.3. Prirodoslovno područje

5.4. Umjetničko područje

5.5. Društveno-humanističko područje

5.6. Tehničko i informatičko područje

5.7. Tjelesno i zdravstveno područje

Međupredmetne teme

5.8. Osobni i socijalni razvoj

5.9. Zdravlje

5.10. Poduzetništvo

5.11. Građanski odgoj i obrazovanje

5.12. Održivi razvoj

5.13. Uporaba informacijske i komunikacijske tehnologije (IKT)

5.14. Učiti kako učiti

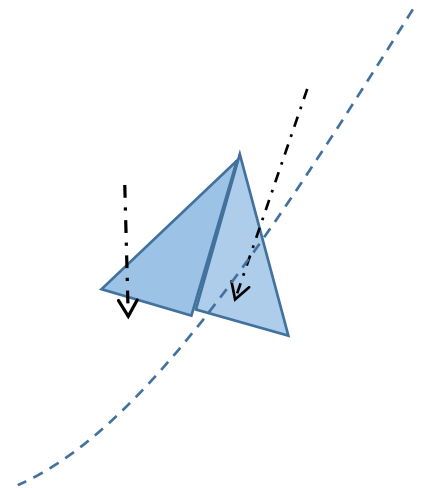

## 6. Način praćenja i vrednovanja realizacije cijelog kurikulumuma s jasno izraženim indikatorima uspješnosti

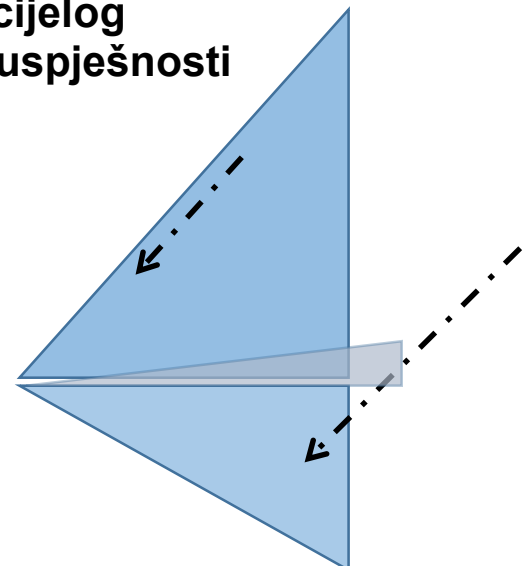

## 1. Vizija i misija škole

- **VIZIJA OŠ VELIKA MLAKA** je odgoj i obrazovanje sretnog i uspješnog učenika, koji se razvija uz poticaj nastavnika i podršku roditelja.
- U skladu s tim **MISIJA OŠ VELIKA MLAKA** je:
  - suradnjom nastavnika, roditelja i lokalne zajednice svakom djetetu omogućiti razvitak u sredini u kojoj će se osjećati prihvaćeno, voljeno, sigurno i zadovoljno, u sredini koja će djelovati poticajno na razvitak svih njegovih potencijala, u kojoj će se voditi briga o djetetovim specifičnostima kao pojedinca i gdje će se učenik osposobljavati za samostalan i odgovoran život.



## 2. Vrijednosti/načela školskog kurikulum

- Jednakost
- Različitost
- Obrazovanje dostupno svima
- Škola usmjerena na učenika
- Humanost
- Tolerancija i nenasilje
- Poštivanje kulturne baštine i identiteta

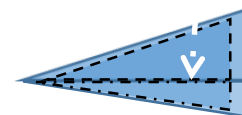
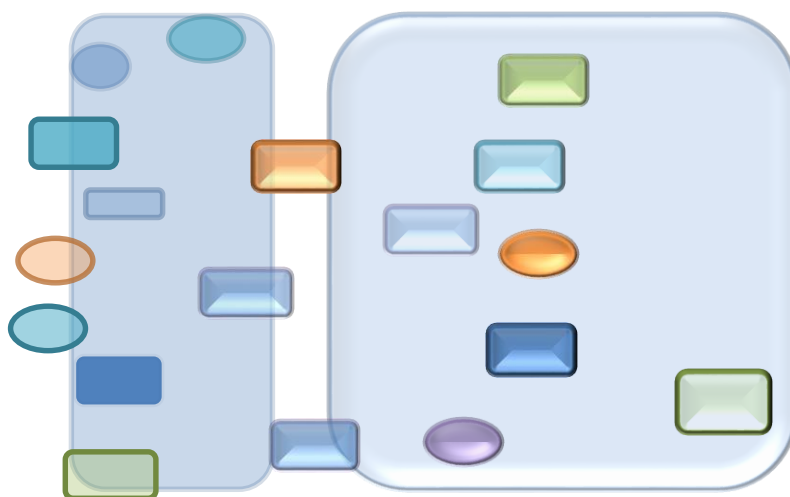

### 3. Opis unutrašnjih i vanjskih uvjeta u kojima se realizira ŠK

Školski kurikulum izrađen je na temelju Zakona o odgoju i obrazovanju u osnovnoj i srednjoj školi i usklađen s Nacionalnim okvirnim kurikulumom. Osnovna škola Velika Mlaka nalazi se u mjestu istog imena, smještenog između dva velika grada: Velike Gorice i Zagreba, stoga obuhvaća upisno područje dvije županije: grada Zagreba i Zagrebačke županije. Upravo zbog te teritorijalne specifičnosti lokalna sredina usmjerena je na školsku ustanovu zbog nedostatka prostora i sadržaja slobodnog vremena. Velika Mlaka je naselje s obilježjima i ruralnog ali i urbanog središta. U posljednjih nekoliko godina škola bilježi porast broja učenika. Ove školske godine nastavu je započelo pohađati 653 učenika raspoređenih u 31 razrednih odjela. Učenike poučava 21 učitelj razredne nastave i 34 predmetnih učitelja. Školsko ozračje je pozitivno, a suradnja s obiteljima i lokalnom zajednicom uzorna. Interijer škole je adekvatno opremljen i svake godine se kontinuirano obnavlja.

#### 3.1. Suradnja s roditeljima i obiteljima učenika

Tijekom školske godine 2021./2022. planirana je suradnja s roditeljima učenika kroz podršku roditeljima za uspješno roditeljstvo kroz informiranje roditelja, iniciranje suradnje i educiranje o metodama i tehnikama odgoja. Stručna služba škole zadužena je za osmišljavanje, organizaciju i realizaciju na roditeljskim sastancima kroz predavanja i radionice. Znanje i vještine usvojene tijekom aktivnosti planirano je usmjeriti na unaprjeđenje odnosa i suradnje učenika, roditelja i škole.

Roditelji su uključeni u rad škole i kroz Vijeće roditelja, a također su i ključni dionici svih projekata za prevenciju neprihvatljivog ponašanja.

#### 3.2. Suradnja s lokalnom zajednicom

Suradnja s lokalnom zajednicom odnosi se na aktivnosti slobodnog vremena koje učenici provode u dvorani škole nakon završetka nastave, u organizaciji roditelja i/ili lokalnih sportskih klubova, zatim predavanja DVD Velika Mlaka o načinima zaštite od požara, sudjelovanje lokalnog KUD-a u priredbama u školi kada se obilježavaju važni datumi. Također, suradnja s lokalnom zajednicom uključuje zajedničke projekte škole i Odjela za školstvo grada Velike Gorice na prevenciji neprihvatljivog ponašanja te je u ovom području planirana i suradnja s udrugama iz lokalnog okruženja, drugim školama na području grada Gorice te suradnja s policijom (PP Velika Gorica i PUZ).

Poseban i važan oblik suradnje s lokalnom zajednicom je **Projekt suradnje s mobilnim stručnim timom** u okviru kojeg je osigurana stručna podrška učenicima od strane logopeda mobilnog stručnog tima Centra za odgoj i obrazovanje u Velikoj Gorici. Cilj je omogućiti učenicima logopedsku dijagnostiku i tretman kroz individualni i/ili grupni rad logopeda s učenicima, u školi, svake srijede tijekom nastavne godine. Koordinator projekta na razini škole je socijalni pedagog.

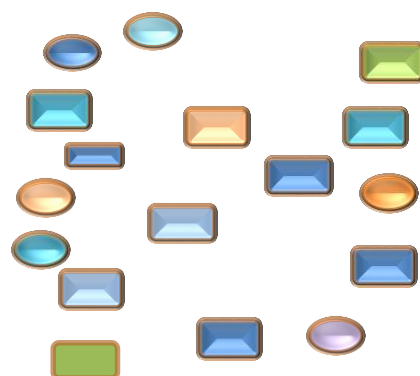
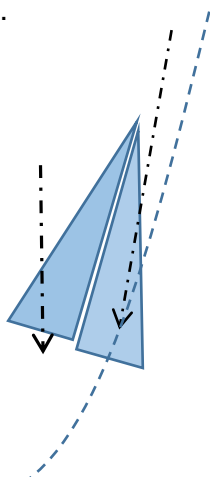

## 4. Analiza potreba

Analiza potreba učenika, roditelja, učitelja i lokalne zajednice učinjena je na temelju slijedećih izvora informacija i podataka:

- Korišteni kvantitativni podaci:
  - Ocjene učenika
  - Prolaznost učenika na polugodištu i kraju školske godine
  - Broj roditelja koji dolaze na informacije i roditeljske sastanke
  - Broj opravdanih i neopravdanih izostanaka
  - Broj pohvaljenih učenika
  - Broj učenika kojima su izrečene pedagoške mjere
  - Broj učenika koji sudjeluju na natjecanjima
  
- Korišteni kvalitativni podaci:
  - Izveštaji o suradnji s vanjskim partnerima/lokalnom zajednicom
  - Fotografije sa školskih događanja i video zapisi
  - Zapisnici sa sastanaka
  - Suradnja s roditeljima: individualni razgovori i roditeljski sastanci
  - Mrežna stranica škole
  - Samoprocjene
  - Sociometrija
  - Promatranje ponašanja

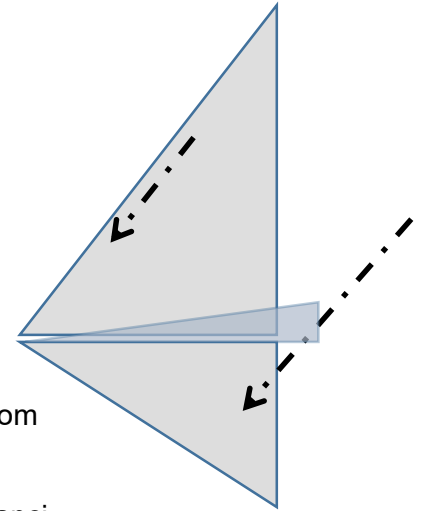

Prosječna ocjena na razini škole je izvrstan, a ocjene su raspoređene na način da viši prosjek ocjena učenici postižu u odgojnim predmetima. Prolaznost učenika je 100%. Velika većina roditelja redovito dolaze na informacije i roditeljske sastanke, kao i po pozivu razrednika i/ili stručne službe. Učenici su opravdano izostali 23793, a neopravdano 40 puta. 10% učenika je sudjelovao na natjecanjima, a neki od njih i s izvrsnim rezultatima na županijskoj i državnoj razini.

Analizom prikupljenih podataka dolazi se do zaključka da je dopunska nastava nužna, posebno iz predmeta hrvatski jezik i matematika, kao i dodatna nastava koja se pokazala neophodnom učenicima za pripremu za natjecanja. Također, dodatni rad s nadarenim učenicima nužno je započeti sustavno planirati i provoditi.

Učenici izražavaju potrebu za više aktivnosti koje bi uključivale sportske sadržaje i konkretan rad na nekom sadržaju s konkretnim ishodom (primjerice, proizvodnju, izradu, sadnju). Također, izražavaju potrebu za sadržajima u kojima će moći u konkretnim, svakodnevnim situacijama koristiti naučeno u školi, više terenske nastave te korištenje IT u duhu vremena u kojem živimo.

Kao problem i dalje se detektira nasilničko rješavanje sukoba između učenika s porastom nasilja na društvenim mrežama. Aktivnosti za prevenciju neprihvatljivih oblika ponašanja i dalje su važan dio školovanja učenika i područje kontinuirane suradnje s roditeljima.

Učenici i roditelji su zadovoljni s dosadašnjim aktivnostima u području korištenja resursa zajednice: društvenih i kulturnih.

Analizu stanja i potreba učenika i roditelja napravile su stručne suradnice (Adriana Vučetić i Mihaela Tomašić).

## 5. Područja razvoja učenika (kurikulumska područja)

### 5.1. Jezično-komunikacijsko područje

#### 5.1.1. Plan provedbe kurikuluskog cilja

Kurikulumsko područje	<b>Jezično – komunikacijsko područje – Dopunska nastava iz hrvatskog jezika</b>
Ciklus (razred)	Prvo (1.razred)
Cilj	<b>Uvježbati i utvrditi nastavne sadržaje, razvijati radne navike.</b>
Obrazloženje cilja (povezan s potrebama, interesima učenika i vrijednostima ŠK):	Individualizirani rad s učenicima koji teže shvaćaju i usvajaju nastavne sadržaje u redovnoj nastavi hrvatskoga jezika (učenici koji rade po prilagođenom programu ili individualiziranom pristupu) te učenicima koji zbog raznih okolnosti (izostanci, bolest, nerazumijevanje određenih sadržaja i dr.) nisu ovladali redovnim nastavnim radom. Raditi poboljšanju kvalitete rada i rezultata rada učenika, povećanju motiviranosti i samopouzdanja.
Očekivani ishodi/postignuća: (Učenik će moći:)	Usvajati znanja koja su učeniku potrebna za daljnji rad i praćenje nastavnih sadržaja u redovnoj nastavi. Organizacija dopunske nastave hrvatskoga jezika omogućit će pojedinim učenicima da nauče ono što nisu uspjeli usvojiti ili dovoljno razumjeti u redovnoj nastavi.
Način realizacije:	<p><i>Oblik:</i> dopunska nastava iz hrvatskog jezika</p> <p><i>Sudionici:</i> učenici i učiteljica 1.r.</p> <p>Svakome učeniku posebno objasniti nastavne sadržaje i njegove pojedine nerazumljive dijelove te mu sukladno tome davati određene zadatke i pitanja za vježbu. Omogućiti učeniku da ovlada teorijskim, ali i praktičnim dijelom sadržaja.</p> <p>U rad ponekad i prema potrebi uključiti i stručnu suradnicu škole-defektologinju.</p> <p>Dopunska nastava realizira se u pravilu jedan sat svaki drugi tjedan tijekom nastavne godine u unaprijed predviđenom terminu koji je istaknut u rasporedu sati. U iznimnim situacijama i prema potrebi sat dopunske organizirat će se i u nekom drugom terminu – ukoliko učenik ima potrebu dopunskim radom izvan nastave bolje razumjeti određeni sadržaj koji nije dovoljno dobro razumio u redovnoj nastavi. Dopunska nastava hrvatskoga jezika će se provoditi on-line ili u učionici ovisno o epidemiološkoj situaciji i preporukama.</p>
Potrebni resursi/moguće teškoće:	<p>Potrebni resursi: udžbenički komplet, zadatci za dopunsku nastavu</p> <p>Moguće teškoće: pedagoška zapuštenost, izostanci s nastave</p>

Način praćenja i provjere ishoda/postignuća:	Sustavno praćenje i provjeravanje usvojenosti sadržaja usmenim i pisanim provjeravanjem u redovnoj nastavi. Praćenje motivacije i aktivnosti učenika. Bilježenje opisne ocjene o napretku u dnevnik rada.
Odgovorne osobe	Razredna učitelj/ica: S.Sarić, Kristina Polić, Jasna Kirin, Martina Čale

### 5.1.2. Plan provedbe kurikuluskog cilja

Kurikulumsko područje	<b>Jezično – komunikacijsko područje - Dodatna nastava iz hrvatskog jezika</b>
Ciklus (razred)	1. (1. razred)
Cilj	<b>Omogućiti svakom učeniku koji pokazuje sklonost za hrvatski jezik da se u tom području razvije potpunije i to prema individualnim sklonostima i interesima.</b>
Obrazloženje cilja (povezan s potrebama, interesima učenika i vrijednostima ŠK):	<p>Učenike koji uspješno svladavaju program hrvatskoga jezika u redovnoj nastavi i koji pokazuju izričite sklonosti i interese za sadržaje hrvatskoga jezika, kao i darovite učenike, uključiti u poseban oblik nastave hrvatskoga jezika, s ciljem proširivanja znanja i vještina – razvoj jezične kompetencije.</p> <p>Dodatno motivirati učenike za hrvatski jezik i to raznovrsnijim oblikom nastave od redovne.</p>
Očekivani ishodi/postignuća: (Učenik će moći:)	Baviti se hrvatskim jezikom i izvan redovnih školskih programa. Razvijati mišljenje i govor -razvijati dječje stvaralaštvo i maštu -postići da učenik preispituje informacije, uspoređuje ih, uvažava tuđe mišljenje i razvija toleranciju poticati učenike na vježbanje i usavršavanje govornog nastupa, dramaturgiju igrokaza razvijati leksičko, fonetsko, gramatičko i književno znanje.
Način realizacije:	<p><i>Oblik: dodatna nastava iz hrvatskog jezika</i></p> <p><i>Sudionici:</i> učenici i učitelj/ica 1. razreda</p> <p><i>Načini učenja :</i> Nastava se realizira individualiziranim oblikom rada, radom u parovima ili skupinama uz korištenje suvremenih nastavnih metoda i oblika rada te istraživačkom metodom kao jednom od strategija poučavanja kojom se učenika stavlja u situaciju da samostalnim radom i samostalnim promišljanjem usvaja nova znanja. Realizira se prema posebnom odgojno-obrazovnom program za darovite učenike ili proširenom odgojno – obrazovnom programu za učenike koji pokazuju izniman interes za ovo područje.</p> <p>Trajanje izvedbe: Jedan sat tjedno tijekom nastavne godine, a može se i povećati ako se pojave interesi učenika za to. Tijekom nastavne godine planirano je ukupno 35 nastavnih sati. Dodatna nastava hrvatskoga</p>



	jezika će se provoditi on-line ili u učionici ovisno o epidemiološkoj situaciji i preporukama.
Potrebni resursi/moguće teškoće:	Potrebni resursi: udžbenički komplet i listići za dodatnu nastavu,web stranice namjenjene djeci.  Moguće teškoće: veći broj izostanaka
Način praćenja i provjere ishoda/postignuća:	Individualno opisno sustavno praćenje učenika, njegovih misaonih i praktičnih aktivnosti, zainteresiranosti, odnosa prema učenju i iskazivanju novih načina rješenja i ideja. Sustavno praćenje se opisnim ocjenama evidentira u dnevnik rada. Vrednovanje se provodi usmenim i pismenim ispitivanjem da se dobije uvid u različite razine znanja i razvoj sposobnosti učenika. Pisano ispitivanje formulirati tako da se može provjeriti razumijevanje sadržaja te primjenu stečenih znanja u novim problemskim situacijama. Posebno će se pratiti i provjeravati razvoj sposobnosti i kreativnosti učenika kao preduvjet za stvaralačku primjenu znanja i daljnji razvoj. Samoprocjenom će svaki učenik procijeniti vlastiti angažman i napredak.
Odgovorne osobe	Učiteljice razreda: S.Sarić, Kristina Polić, Jasna Kirin, Martina Čale

### 5.1.3.Plan provedbe kurikuluskog cilja

Kurikulumsko područje	<b>Jezično – komunikacijsko područje – Dopunska nastava hrvatskog jezika</b>
Ciklus (razred)	1. (2.razred)
Cilj	<b>Uvježbati i utvrditi nastavne sadržaje, razvijati radne navike.</b>
Obrazloženje cilja (povezan s potrebama, interesima učenika i vrijednostima ŠK):	Individualizirani rad s učenicima koji teže shvaćaju i usvajaju nastavne sadržaje u redovnoj nastavi hrvatskoga jezika (učenici koji rade po prilagođenom programu ili individualiziranom pristupu) te učenici koji zbog raznih okolnosti (izostanci, bolest, nerazumijevanje određenih sadržaja i dr.) nisu ovladali redovnim nastavnim radom. Raditi na poboljšanju kvalitete rada i rezultata rada učenika, povećanju motiviranosti i samopouzdanja.
Očekivani ishodi/postignuća: (Učenik će moći:)	Usvajati znanja koja su učeniku potrebna za daljnji rad i praćenje nastavnih sadržaja u redovnoj nastavi. Organizacija dopunske nastave hrvatskoga jezika omogućit će pojedinim učenicima da nauče ono što nisu uspjeli usvojiti ili dovoljno razumjeti u redovnoj nastavi.
Način realizacije:	<ul style="list-style-type: none"> <li>• <i>Oblik:</i> dopunska nastava iz hrvatskog jezika</li> <li>• <i>Sudionici:</i> učenici i učiteljica 2. razreda</li> </ul>

	<p>Svakome učeniku posebno objasniti nastavne sadržaje i njegove pojedine nerazumljive dijelove te mu sukladno tome davati određene zadatke i pitanja za vježbu. Omogućiti učeniku da ovlada teorijskim, ali i praktičnim dijelom sadržaja.</p> <p>U rad ponekad i prema potrebi uključiti i stručnu suradnicu škole-defektologinju.</p> <p>Dopunska nastava realizira se u pravilu jedan sat svaki drugi tjedan tijekom nastavne godine u unaprijed predviđenom terminu koji je istaknut u rasporedu sati. U iznimnim situacijama i prema potrebi sat dopunske organizirat će se i u nekom drugom terminu – ukoliko učenik ima potrebu dopunskim radom izvan nastave bolje razumjeti određeni sadržaj koji nije dovoljno dobro razumio u redovnoj nastavi. Dopunska nastava hrvatskoga jezika će se provoditi on-line ili u učionici ovisno o epidemiološkoj situaciji i preporukama.</p>
Potrebni resursi/moguće teškoće:	<ul style="list-style-type: none"> <li>• Potrebni resursi: udžbenički komplet, zadatci za dopunsku nastavu.</li> <li>• Moguće teškoće: pedagoška zapuštenost, izostanci s nastave</li> </ul>
Način praćenja i provjere ishoda/postignuća:	Sustavno praćenje i provjeravanje usvojenosti sadržaja usmenim i pisanim provjeravanjem u redovnoj nastavi. Praćenje motivacije i aktivnosti učenika. Bilježenje opisne ocjene o napretku u dnevnik rada.
Odgovorne osobe	Razredna učitelj/ica: Andrea Ceković, Doris Skelin, Diana Prevolnik, Katarina Ilenić Pervan

#### 5.1.4. Plan provedbe kurikulumske cilja

Kurikulumsko područje	<b>Jezično – komunikacijsko područje - Dodatna nastava hrvatskog jezika</b>
Ciklus (razred)	1. (2. razred)
Cilj	<b>Omogućiti svakom učeniku koji pokazuje sklonost za hrvatski jezik da se u tom području razvije potpuno i to prema individualnim sklonostima i interesima.</b>
Obrazloženje cilja (povezan s potrebama, interesima učenika i vrijednostima ŠK):	<p>Učenike koji uspješno svladavaju program hrvatskoga jezika u redovnoj nastavi i koji pokazuju izričite sklonosti i interese za sadržaje hrvatskoga jezika, kao i darovite učenike, uključiti u poseban oblik nastave hrvatskoga jezika, s ciljem proširivanja znanja i vještina – razvoj jezične kompetencije.</p> <p>Dodatno motivirati učenike za hrvatski jezik i to raznovrsnijim oblikom nastave od redovne.</p>
Očekivani ishodi/postignuća: (Učenik će moći:)	

	<p>Baviti se hrvatskim jezikom i izvan redovnih školskih programa. Razvijati mišljenje i govor - razvijati dječje stvaralaštvo i maštu - postići da učenik preispituje informacije, uspoređuje ih, uvažava tuđe mišljenje i razvija toleranciju - poticati učenike na vježbanje i usavršavanje govornog nastupa, dramatizaciju igrokaza -razvijati leksičko, fonetsko, gramatičko i književno znanje.</p>
Način realizacije:	<p><i>Oblik: dodatna nastava iz hrvatskog jezika</i></p> <p><i>Sudionici: učenici i učitelj/ica 2. razreda</i></p> <p><i>Načini učenja :</i> Nastava se realizira individualiziranim oblikom rada, radom u parovima ili skupinama uz korištenje suvremenih nastavnih metoda i oblika rada te istraživačkom metodom kao jednom od strategija poučavanja kojom se učenika stavlja u situaciju da samostalnim radom i samostalnim promišljanjem usvaja nova znanja. Realizira se prema posebnom odgojno-obrazovnom program za darovite učenike ili proširenom odgojno – obrazovnom programu za učenike koji pokazuju izniman interes za ovo područje.</p> <p>Trajanje izvedbe: Jedan sat tjedno tijekom nastavne godine, a može se i povećati ako se pojave interesi učenika za to. Tijekom nastavne godine planirano je ukupno 35 nastavnih sati. Dodatna nastava hrvatskoga jezika će se provoditi on-line ili u učionici ovisno o epidemiološkoj situaciji i preporukama.</p>
Potrebni resursi/moguće teškoće:	<p>Potrebni resursi: udžbenički komplet i listići za dodatnu nastavu, web stranice namijenjene djeci.</p> <p>Moguće teškoće: veći broj izostanaka.</p>
Način praćenja i provjere ishoda/postignuća:	<p>Individualno opisno sustavno praćenje učenika, njegovih misaonih i praktičnih aktivnosti, zainteresiranosti, odnosa prema učenju i iskazivanju novih načina rješenja i ideja. Sustavno praćenje se opisnim ocjenama evidentira u dnevnik rada. Vrednovanje se provodi usmenim i pismenim ispitivanjem da se dobije uvid u različite razine znanja i razvoj sposobnosti učenika. Pisano ispitivanje formulirati tako da se može provjeriti razumijevanje sadržaja te primjenu stečenih znanja u novim problemskim situacijama. Posebno će se pratiti i provjeravati razvoj sposobnosti i kreativnosti učenika kao preduvjet za stvaralačku primjenu znanja i daljnji razvoj. Samoprocjenom će svaki učenik procijeniti vlastiti angažman i napredak.</p>
Odgovorne osobe	<p>Učiteljice 2. razreda: Andrea Ceković, Doris Skelin, Diana Prevolnik, Katarina Ilenić Pervan</p>

### 5.1.5. Plan provedbe kurikulumske cilja

Kurikulumsko područje	<b>Jezično-komunikacijsko područje – dopunska nastava HJ</b>
Ciklus (razred)	1. ( 3. razred )

Cilj	Individualizirani rad s učenicima koji teže shvaćaju i usvajaju nastavno gradivo u redovnoj nastavi hrvatskoga jezika (učenici koji rade po prilagođenom programu ili individualiziranom pristupu) te učenicima koji zbog raznih okolnosti (izostanci, bolest, nerazumijevanje određenih sadržaja i dr.) nisu ovladali redovnim nastavnim radom.
Obrazloženje cilja (povezan s potrebama, interesima učenika i vrijednostima ŠK):	Uvježbati i utvrditi gradivo, razvijati radne navike. Raditi na poboljšanju kvalitete rada i rezultata rada učenika, povećanju motiviranosti i samopouzdanja.
Očekivani ishodi/postignuća: (Učenik će moći:)	Usvajati znanja koja su učeniku potrebna za daljnji rad i praćenje nastavnih sadržaja u redovnoj nastavi. Organizacija dopunske nastave hrvatskoga jezika omogućit će pojedinim učenicima da nauče ono što nisu uspjeli usvojiti ili dovoljno razumjeti u redovnoj nastavi.
Način realizacije:	Oblik: dopunska nastava iz hrv. jezika Sudionici: učenici i učitelj/ica 3. raz Svakome učeniku posebno objasniti gradivo i njegove pojedine nerazumljive dijelove te mu sukladno tome davati određene zadatke i pitanja za vježbu. Omogućiti učeniku da ovlada teorijskim, ali i praktičnim dijelom gradiva. U rad ponekad i prema potrebi uključiti i stručnu suradnicu škole-defektologinju. Dopunska nastava realizira se u pravilu jedan sat svaki drugi tjedan tijekom nastavne godine u unaprijed predviđenom terminu koji je istaknut u rasporedu sati. U iznimnim situacijama i prema potrebi sat dopunske organizirat će se i u nekom drugom terminu – ukoliko učenik ima potrebu dopunskim radom izvan nastave bolje razumjeti određeni sadržaj koji nije dovoljno dobro razumio u redovnoj nastavi.
Potrebni resursi/moguće teškoće:	<ul style="list-style-type: none"> <li>• Potrebni resursi: udžbenički komplet, zadaci za dopunsku nastavu</li> <li>• Moguće teškoće: pedagoška zapuštenost, izostanci s nastave</li> </ul>
Način praćenja i provjere ishoda/postignuća:	Sustavno praćenje i provjeravanje usvojenosti sadržaja usmenim i pismenim provjeravanjem u redovnoj nastavi. Praćenje motivacije i aktivnosti učenika. Bilježenje opisne ocjene o napretku u dnevnik rada.
Odgovorne osobe	Učitelj/ice 3. razreda: Marina Arbanas, Sanja Rožić Tomić, Blaženka Čunčić, Luka Karas, Ariana Krstanović

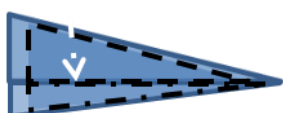

#### 5.1.6. Plan provedbe kurikulumske cilja

Kurikulumsko područje	<b>Jezično – komunikacijsko područje - Dodatna nastava HJ</b>
-----------------------	---

Ciklus (razred)	2. (4. razred)
Cilj	<b>Omogućiti svakom učeniku koji pokazuje sklonost za dodatne sadržaje hrvatskog jezika da se u tom području razvije potpunije i to prema individualnim sklonostima i interesima.</b>
Obrazloženje cilja (povezan s potrebama, interesima učenika i vrijednostima ŠK):	Učenike koji uspješno svladavaju program hrvatskoga jezika u redovnoj nastavi i koji pokazuju izričite sklonosti i interese za sadržaje hrvatskoga jezika, kao i darovite učenike, uključiti u poseban oblik nastave hrvatskoga jezika, s ciljem proširivanja znanja i vještina – razvoj jezične kompetencije. Dodatno motivirati učenike za hrvatski jezik i to raznovrsnijim oblikom nastave od redovne.
Očekivani ishodi/postignuća: (Učenik će moći:)	Baviti se hrvatskim jezikom i izvan redovnog školskog programa. Razvijati mišljenje i govor, razvijati dječje stvaralaštvo i maštu, postići da učenik preispituje informacije, uspoređuje ih, uvažava tuđe mišljenje i razvija toleranciju, poticati učenike na vježbanje i usavršavanje govornog nastupa, dramatizaciju igrokaza, razvijati leksičko, fonetsko, gramatičko i književno znanje.
Način realizacije:	<b>Oblik: dodatna nastava iz Hrvatskog jezika</b>  Sudionici: učenici i učiteljice 4. razreda  Uz korištenje suvremenih nastavnih metoda i oblika rada te istraživačkom metodom kao jednom od strategija poučavanja kojom se učenika stavlja u situaciju da samostalnim radom i samostalnim promišljanjem usvaja nova znanja. Realizira se prema posebnom odgojno-obrazovnom programu za darovite učenike ili proširenom odgojno – obrazovnom programu za učenike koji pokazuju izniman interes za ovo područje.  Trajanje izvedbe: jedan sat tjedno tijekom nastavne godine, a može se i povećati ako se pojave interesi učenika za to.
Potrebni resursi/moguće teškoće:	Potrebni resursi: udžbenički komplet i listići za dodatnu nastavu, web stranice namijenjene djeci  Moguće teškoće: preopterećenost učenika
Odgovorne osobe	Učiteljice 4. razreda: S. Šepović, D.Gazić, M. Janković, I. Žugaj

### 5.1.7. Plan provedbe kurikulumske cilja

Kurikulumsko područje	<b>Jezično – komunikacijsko područje – Dopunska nastava HJ</b>
Ciklus (razred)	2.(4.razred)
Cilj	<b>Uvježbati i utvrditi nastavne sadržaje, razvijati radne navike.</b>

<p>Obrazloženje cilja (povezan s potrebama, interesima učenika i vrijednostima ŠK):</p>	<p>Individualizirani rad s učenicima koji teže shvaćaju i usvajaju nastavne sadržaje u redovnoj nastavi Hrvatskoga jezika (učenici koji rade po prilagođenom programu ili individualiziranom pristupu) te učenicima koji zbog raznih okolnosti (izostanci, bolest, nerazumijevanje određenih sadržaja i dr. ) nisu ovladali redovnim nastavnim radom. Raditi na poboljšanju kvalitete rada i rezultata rada učenika, povećanju motiviranosti i samopouzdanja.</p>
<p>Očekivani ishodi/postignuća: (Učenik će moći:)</p>	<p>Učenici će usvojiti znanja jezičnog sadržaja. Sustavnim će ponavljanjem i uvježbavanjem razvijati trajne pravopisne i pravogovorne navike.</p>
<p>Način realizacije:</p>	<ul style="list-style-type: none"> <li>• <i>Oblik:</i> dopunska nastava iz Hrvatskog jezika</li> <li>• <i>Sudionici:</i> učenici i učiteljica 4.r.</li> </ul> <p>Svakome učeniku posebno objasniti nastavne sadržaje i njegove pojedine nerazumljive dijelove te mu sukladno tome davati određene zadatke i pitanja za vježbu. Omogućiti učeniku da ovlada teorijskim, ali i praktičnim dijelom sadržaja.</p> <p>U rad ponekad i prema potrebi uključiti i stručnu suradnicu škole-defektologinju.</p> <p>Dopunska nastava realizira se u pravilu jedan sat svaki drugi tjedan tijekom nastavne godine u unaprijed predviđenom terminu koji je istaknut u rasporedu sati. U iznimnim situacijama i prema potrebi sat dopunske organizirat će se i u nekom drugom terminu – ukoliko učenik ima potrebu dopunskim radom izvan nastave bolje razumjeti određeni sadržaj koji nije dovoljno dobro razumio u redovnoj nastavi.</p>
<p>Potrebni resursi/moguće teškoće:</p>	<ul style="list-style-type: none"> <li>• Potrebni resursi: udžbenički komplet, zadatci za dopunsku nastavu</li> <li>• Moguće teškoće: pedagoška zapuštenost, izostanci s nastave</li> </ul>
<p>Način praćenja i provjere ishoda/postignuća:</p>	<p>Sustavno praćenje i provjeravanje usvojenosti sadržaja usmenim i pisanim provjeravanjem u redovnoj nastavi. Praćenje motivacije i aktivnosti učenika. Bilježenje opisne ocjene o napretku u dnevnik rada.</p>
<p>Odgovorne osobe</p>	<p>Razredne učiteljice: S.Šepović, D.Gazić, M.Janković, I.Žugaj</p>

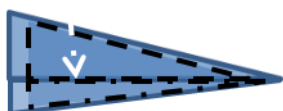

### 5.1.8. Plan provedbe kurikulumske cilja

<p>Kurikulsko područje</p>	<p><b>Jezično-komunikacijsko područje- dopunska nastava iz Hrvatskog jezika</b></p>
----------------------------	---

Ciklus (razred)	2. i 3. (5.-8.r.)
Cilj	<b>Pomoć učenicima u savladavanju nastavnog gradiva</b>
Obrazloženje cilja (povezan s potrebama, interesima učenika i vrijednostima ŠK):	Olakšati učenicima savladavanje nastavnog gradiva kako bi lakše pratili redovni nastavni proces, pomoć učenicima koji su zbog bolesti ili drugih obveza izostali duže s nastave, omogućiti učenicima više zadataka za vježbu te im raznim jezičnim igrama približiti određene jezične zakonitosti i pravila, raditi na podizanju pravopisne pismenosti učenika te lakšem i kvalitetnijem jezičnom izražavanju.
Očekivani ishodi/postignuća: (Učenik će moći:)	Učenik će moći: prepoznati na tekstu vrste riječi, padeže, glagolske oblike, odrediti službu riječi u rečenici, vrste zamjenica, vrste složenih rečenica, jednostavne glasovne promjene, pravilno pisati veliko i malo slovo te riječi sa č i ć, ije/je/e/i te vježbati jezično izražavanje.
Način realizacije:	<ul style="list-style-type: none"> <li>• oblik: dopunska nastava</li> <li>• sudionici: učenici i učitelji Hrvatskoga jezika</li> <li>• načini učenja (što rade učenici): rješavaju zadatke, rade na tekstu, sudjeluju u jezičnim igrama</li> <li>• metode poučavanja (što rade učitelji): objašnjavaju gramatičke zakonitosti i pravila, pripremaju materijale za vježbu i rad na tekstu, organiziraju rad u skupinama, ispravljaju radove učenika</li> </ul> <p>• trajanje izvedbe: <b>rujan 2021. – lipanj 2022.</b></p>
Potrebni resursi/moguće teškoće:	<ul style="list-style-type: none"> <li>• potrebni resursi: bilježnice, pisaći pribor, nastavni listići, čitanke, laptop, projektor, ploča, kreda, plakati, digitalne platforme, digitalni alati</li> <li>• ljudski resursi: učenici, učitelji Hrvatskoga jezika</li> <li>• moguće teškoće: neredoviti dolasci učenika na dopunsku nastavu, nedovoljna motiviranost učenika, tehnički problemi u digitalnim platformama i alatima</li> </ul>
Način praćenja i provjere ishoda/postignuća:	Ispravljanje zadataka i davanje povratne informacije učenicima, pisanje ispravka.
Odgovorne osobe	Marina Šilović, Tamara Špehar, Martina Martinković, Tomislav Begić - učitelji Hrvatskog jezika

### 5.1.9. Plan provedbe kurikulumske cilja

Kurikulsko područje	<b>Jezično-komunikacijsko područje-Dodatna nastava iz hrvatskog jezika</b>
Ciklus (razred)	3. (7. i 8.r.)
Cilj	Proširivanje i produbljivanje gradiva, razvijanje logičkog mišljenja i timskog rada.



<p>Obrazloženje cilja (povezan s potrebama, interesima učenika i vrijednostima ŠK):</p>	<p>Proširiti znanje učenika, osposobiti ih za samostalno rješavanje zadataka, unaprijediti jezično izražavanje, razvijati svijest o važnosti znanja o jeziku kao dijelu opće kulture, pripremiti učenike za školsko i županijsko natjecanje u poznavanju hrvatskog jezika.</p>
<p>Očekivani ishodi/postignuća: (Učenik će moći:)</p>	<p>Učenik će moći: samostalno rješavati zahtjevnije zadatke iz jezika, rješavati zadatke s prijašnjih natjecanja.</p>
<p>Način realizacije:</p>	<ul style="list-style-type: none"> <li>• oblik: dodatna nastava</li> <li>• sudionici: učenici i učitelji Hrvatskoga jezika</li> <li>• načini učenja (što rade učenici): rješavaju zadatke, rade na tekstu, sudjeluju u jezičnim igrama i rješavaju testove s prijašnjih natjecanja</li> <li>• metode poučavanja (što rade učitelji): objašnjavaju gramatičke zakonitosti i pravila, pripremaju materijale za vježbu i rad na tekstu, organiziraju rad u skupinama, kopiraju testove s natjecanja, ispravljaju radove učenika</li> <li>• trajanje izvedbe: <b>rujan 2021. – lipanj 2022.</b></li> </ul>
<p>Potrebni resursi/moguće teškoće:</p>	<ul style="list-style-type: none"> <li>• potrebni resursi: bilježnice, pisaći pribor, nastavni listići, čitanke, testovi, laptop, projektor, ploča, kreda, plakati, digitalne platforme, digitalni alati</li> <li>• ljudski resursi: učenici, učiteljice Hrvatskoga jezika</li> <li>• moguće teškoće: dulji izostanak učenika s nastave, preteški zadaci s natjecanja, tehnički problemi u digitalnim platformama i alatima</li> </ul>
<p>Način praćenja i provjere ishoda/postignuća:</p>	<p>Ispravljanje zadataka i davanje povratne informacije učenicima, pisanje ispravka.</p>
<p>Odgovorne osobe</p>	<p>Marina Šilović, Tamara Špehar, Martina Martinković, Tomislav Begić - učitelji Hrvatskog jezika.</p>

#### 5.1.10. Plan provedbe kurikuluskog cilja

<p>Kurikulumsko područje</p>	<p>Jezično-komunikacijsko područje- <b>Dopunska nastava iz engleskog jezika</b></p>
<p>Ciklus (razred)</p>	<p>1, 2. i 3. (3.-8.r.)</p>
<p>Cilj</p>	<p><b>Pomoći učenicima u savladavanju nastavnih sadržaja.</b></p>
<p>Obrazloženje cilja (povezan s potrebama, interesima učenika i vrijednostima ŠK):</p>	<p>Olakšati učenicima savladavanje nastavnih sadržaja kako bi lakše pratili redovni nastavni proces, pomoći učenicima koji su zbog bolesti ili drugih obveza izostali duže s nastave, omogućiti učenicima više zadataka za vježbu te im raznim jezičnim igrama približiti određene jezične zakonitosti i pravila, raditi na podizanju pravopisne pismenosti učenika te lakšem i kvalitetnijem jezičnom izražavanju</p>



Očekivani ishodi/postignuća: (Učenik će moći:)	Primijeniti jezične i gramatičke sadržaje u pisanom i usmenom izražavanju.
Način realizacije:	<ul style="list-style-type: none"> <li>• <i>Oblik</i>: dopunska nastava</li> <li>• <i>Sudionici</i>: učenici i učiteljice</li> <li>• <i>Načini učenja (što rade učenici)</i>: rješavaju zadatke, rade na tekstu, sudjeluju u jezičnim igrama</li> <li>• <i>Metode poučavanja (što rade učitelji)</i>: objašnjavaju gramatičke zakonitosti i pravila, pripremaju materijale za vježbu i rad na tekstu, organiziraju rad u skupinama, ispravljaju radove učenika</li> <li>• <i>Mjesto i vrijeme realizacije</i>: u školi – 1 sat tjedno dopunske nastave tijekom školske godine</li> <li>• <i>Trajanje izvedbe</i>: <b>rujan 2021. – lipanj 2022.</b></li> </ul>
Potrebni resursi/moguće teškoće:	<ul style="list-style-type: none"> <li>• Potrebni resursi: bilježnice, pisaći pribor, nastavni listići, laptop, projektor, ploča, kreda, plakati</li> <li>• Ljudski resursi: učenici, učiteljice</li> <li>• Moguće teškoće: neredoviti dolasci učenika na dopunsku nastavu, nedovoljna motiviranost učenika</li> </ul>
Način praćenja i provjere ishoda/postignuća:	Ispravljanje zadataka i davanje povratne informacije učenicima, pisanje ispravka.
Odgovorne osobe	Zrinka Galić, Ines Grgić, Ana Mikulić, Karmen Šikić Benjak, Tea Mihaljević, učiteljice engleskog jezika

### 5.1.11. Plan provedbe kurikulumske cilja

Kurikulumsko područje	Jezično-komunikacijsko područje- <b>Dodatna nastava iz engleskog jezika</b>
Ciklus (razred)	1, 2. i 3. (5.-8.r.)
Cilj	Proširivanje i produblivanje nastavnih sadržaja, razvijanje logičkog mišljenja i timskog rada.
Obrazloženje cilja (povezan s potrebama, interesima učenika i vrijednostima ŠK):	Proširiti znanje učenika, osposobiti ih za samostalno rješavanje zadataka, unaprijediti jezično izražavanje, razvijati svijest o važnosti znanja o jeziku kao dijelu opće kulture, pripremiti učenike za školsko i županijsko natjecanje u poznavanju engleskog jezika i jezične olimpijade (Hippo Language Olympiad).
Očekivani ishodi/postignuća: (Učenik će moći:)	Učenik će moći: samostalno rješavati zahtjevnije zadatke iz jezika, rješavati zadatke s prijašnjih natjecanja.
Način realizacije:	<ul style="list-style-type: none"> <li>• <i>Oblik</i>: dodatna nastava</li> <li>• <i>Sudionici</i>: učenici i učiteljice</li> </ul>

	<ul style="list-style-type: none"> <li>• <i>Načini učenja (što rade učenici):</i> rješavaju zadatke, rade na tekstu, sudjeluju u jezičnim igrama, projektima, jezičnim olimpijadama i rješavaju testove s prijašnjih natjecanja</li> <li>• <i>Metode poučavanja (što rade učitelji):</i> objašnjavaju gramatičke zakonitosti i pravila, pripremaju materijale za vježbu i rad na tekstu, organiziraju rad u skupinama, kopiraju testove s natjecanja, ispravljaju radove učenika</li> <li>• <i>Mjesto i vrijeme realizacije:</i> u školi – 1 sat tjedno dodatne nastave tijekom šk.god <i>Trajanje izvedbe: rujan 2021. – lipanj 2022.</i></li> </ul>
Potrebni resursi/moguće teškoće:	<ul style="list-style-type: none"> <li>• Potrebni resursi: bilježnice, pisaci pribor, nastavni listići, laptop, projektor, ploča, kreda, plakati</li> <li>• Ljudski resursi: učenici, učiteljice</li> <li>• Moguće teškoće: dulji izostanak učenika s nastave, vrlo zahtjevni zadaci s natjecanja</li> </ul>
Način praćenja i provjere ishoda/postignuća:	Ispravljanje zadataka i davanje povratne informacije učenicima.
Odgovorne osobe	Zrinka Galić, Ines Grgić, Tea Mihaljević, učiteljice engleskog jezika

#### 5.1.12. Plan provedbe kurikuluskog cilja

Kurikulumsko područje	<b>Jezično-komunikacijsko područje</b> <b>Izborna nastava - Njemački jezik</b>
<b>Ciklus (razred)</b>	<b>Prvi i drugi ciklus (4.- 8. razred)</b>
<b>Cilj</b>	Poučiti učenike jezično-komunikacijskim osnova standardnoga njemačkoga jezika, osvještavati kulturološke sličnosti i razlike između vlastite i kulture zemalja njemačkoga govornoga područja te pobuđivati interesa za usavršavanjem spomenutih znanja i po završetku osnovnoškolskog obrazovanja.
Obrazloženje cilja (povezan s potrebama, interesima učenika i vrijednostima ŠK):	Hrvatska ima dugu povijest uspješne gospodarske, kulturološke i prijateljske suradnje sa zemljama njemačkoga govornoga područja koje su vodeće gospodarske sile u Europi i svijetu, a taj je odnos očuvan do današnjih dana. Štoviše, članstvom u Europskoj uniji, u kojoj je k tomu njemački jedan od vodećih jezika, stanovnicima Hrvatske nudi se još više prilika za poslovnu i prijateljsku suradnju. Zahvaljujući geografskoj blizini Hrvatske zemljama njemačkog govornog područja, mnoga djeca imaju i priliku i potrebu koristiti njemački jezik za vrijeme zimskih i ljetnih praznika, a mnogi imaju i prijatelje i rodbinu u zemljama njemačkog govornog područja. K tomu, mnoga djeca prate i bogat satelitski televizijski program za što im je opet potrebno znanje njemačkoga jezika. Učenjem novoga jezika, učenici imaju priliku proširiti svoju jezičnu stvarnost, upoznati se s drugom kulturom i usporediti je sa svojom, raskrstiti s određenim tabuima i predrasudama i naučiti kako biti tolerantniji i altruističniji.
Očekivani ishodi/postignuća: (Učenik će moći:)	Učenik će moći usmeno i pismeno izraziti svoje mišljenje, iskustva i osjećaje vezane uz za njega aktualne teme na standardnom njemačkom jeziku koristeći jednostavne, jednostavne proširene i

	zavisne rečenice te će moći razumjeti i čitati jednostavne tekstove i sudjelovati u jednostavnoj komunikaciji na njemačkome jeziku.
Način realizacije:	<ul style="list-style-type: none"> <li>• <i>Oblik: izborna nastava</i></li> <li>• <i>Sudionici:</i> učenici i učitelji</li> <li>• <i>Načini učenja (što rade učenici):</i> razvijanje svih četiriju vještina: slušanje, govorenje, čitanje i pisanje - samostalno, u paru ili u grupi na primjeru jednostavnih književnih i neknjiževnih tekstova na njemačkome jeziku vezanih uz učeničku svakodnevicu.</li> <li>• <i>Metode poučavanja (što rade učitelji):</i> induktivne i deduktivne metode poučavanja s naglaskom na angažmanu učenika i razvoju njihove inteligencije i kreativnosti</li> <li>• <i>Trajanje izvedbe: rujanj 2021. – lipanj 2022.</i></li> </ul>
Potrebni resursi/moguće teškoće:	<ul style="list-style-type: none"> <li>• Potrebni resursi: učionica opremljena klasičnim i suvremenim pomagalicama u nastavi; financijska sredstva za posjet javnim institucijama od značaja za učenje (kazališta, kina, muzeji); ljudski resursi koji uključuju učenike, učitelje, razrednike, roditelje</li> <li>• Moguće teškoće: nedovoljan broj sati nastave, nedostatak financijskih sredstava, edukacija učitelja</li> </ul>
Način praćenja i provjere ishoda/postignuća:	Razni usmeni i pismeni, direktni i indirektni oblici provjere znanja nakon svake obrađene nastavne jedinice - klasični i u vidu projekata i drugih kreativnih tipova zadataka.
Odgovorne osobe	Nikolina Vuković, učiteljica njemačkog jezika

### 5.1.13. Plan provedbe kurikulumske cilja

Kurikulumsko područje	<b>Jezično-komunikacijsko područje: Dodatna nastava iz njemačkog jezika</b>
Ciklus (razred)	4.-8.razred
Cilj	Proširivanje i produbljivanje nastavnih sadržaja, razvijanje logičkog mišljenja i timskog rada.
Obrazloženje cilja (povezan s potrebama, interesima učenika i vrijednostima ŠK):	<ul style="list-style-type: none"> <li>-postići vještinu slušanja i čitanja s razumijevanjem</li> <li>-znati pravilno primjenjivati gramatičke sadržaje</li> <li>-ciljano razvijati vještinu pisanja, čitanja i govorenja</li> <li>-razviti sposobnost razumijevanja vokabulara iz konteksta / različitih situacija</li> <li>-pripremiti učenike za sudjelovanje na školskom i županijskom natjecanju;</li> <li>-osposobiti za praćenje i vrednovanje osobnih postignuća</li> </ul>
Očekivani ishodi/postignuća: (Učenik će moći:)	Učenik će moći: samostalno rješavati zahtjevnije zadatke iz jezika, rješavati zadatke s prijašnjih natjecanja.
Način realizacije:	<ul style="list-style-type: none"> <li>• <i>Oblik: dodatna nastava</i></li> <li>• <i>Sudionici:</i> učenici i učiteljice</li> <li>• <i>Načini učenja (što rade učenici):</i> rješavaju zadatke, rade prezentacije, rade na tekstu, sudjeluju u jezičnim igrama,</li> </ul>

	<p>projektima, jezičnim olimpijadama i rješavaju testove s prijašnjih natjecanja</p> <ul style="list-style-type: none"> <li>• <i>Metode poučavanja (što rade učitelji):</i> objašnjavaju gramatičke zakonitosti i pravila, pripremaju materijale za vježbu i rad na tekstu, organiziraju rad u skupinama, kopiraju testove s natjecanja, ispravljaju radove učenika</li> <li>• <i>Mjesto i vrijeme realizacije:</i> u školi – 1 sat tjedno dodatne nastave tijekom šk.god</li> </ul> <p><i>Trajanje izvedbe: rujan 2021. – lipanj 2022.</i></p>
Potrebni resursi/moguće teškoće:	<ul style="list-style-type: none"> <li>• Potrebni resursi: bilježnice, pisaci pribor, nastavni listići, laptop, projektor, ploča, kreda, plakati</li> <li>• Ljudski resursi: učenici, učiteljice</li> <li>• Moguće teškoće: dulji izostanak učenika s nastave, preteški zadaci s natjecanja</li> </ul>
Način praćenja i provjere ishoda/postignuća:	Davanjem povratnih informacija pri rješavanju zadataka, izradi projekata i prezentacija doprinosti proširivanju znanja iz njemačkog jezika .
Odgovorne osobe	Nikolina Vuković, učiteljica njemačkog jezika

#### 5.5.14. Plan provedbe kurikulumske cilja

Kurikulumsko područje	Jezično-komunikacijsko područje- <b>Dopunska nastava iz njemačkog jezika</b>
Ciklus (razred)	1, 2. i 3. (4.-8.r.)
Cilj	<b>Pomoći učenicima u savladavanju nastavnih sadržaja.</b>
Obrazloženje cilja (povezan s potrebama, interesima učenika i vrijednostima ŠK):	Olakšati učenicima savladavanje nastavnih sadržaja kako bi lakše pratili redovni nastavni proces, pomoć učenicima koji su zbog bolesti ili drugih obveza izostali duže s nastave, omogućiti učenicima više zadataka za vježbu te im raznim jezičnim igrama približiti određene jezične zakonitosti i pravila, raditi na podizanju pravopisne pismenosti učenika te lakšem i kvalitetnijem jezičnom izražavanju
Očekivani ishodi/postignuća: (Učenik će moći:)	Primijeniti jezične i gramatičke sadržaje u pisanom i usmenom izražavanju.
Način realizacije:	<ul style="list-style-type: none"> <li>• <i>Oblik:</i> dopunska nastava</li> <li>• <i>Sudionici:</i> učenici i učiteljice</li> <li>• <i>Načini učenja (što rade učenici):</i> rješavaju zadatke, rade na tekstu, sudjeluju u jezičnim igrama</li> <li>• <i>Metode poučavanja (što rade učitelji):</i> objašnjavaju gramatičke zakonitosti i pravila, pripremaju materijale za vježbu i rad na tekstu, organiziraju rad u skupinama, ispravljaju radove učenika</li> <li>• <i>Mjesto i vrijeme realizacije:</i> u školi – 1 sat tjedno dopunske nastave tijekom školske godine</li> <li>• <i>Trajanje izvedbe: rujan 2021. – lipanj 2022.</i></li> </ul>

Potrebni resursi/moguće teškoće:	<ul style="list-style-type: none"> <li>• Potrebni resursi: bilježnice, pisaći pribor, nastavni listići, laptop, projektor, ploča, kreda, plakati</li> <li>• Ljudski resursi: učenici, učiteljice</li> <li>• Moguće teškoće: neredoviti dolasci učenika na dopunsku nastavu, nedovoljna motiviranost učenika</li> </ul>
Način praćenja i provjere ishoda/postignuća:	Ispravljanje zadataka i davanje povratne informacije učenicima, pisanje ispravka.
Odgovorne osobe	Nikolina Vuković, učiteljica njemačkog jezika

### 5.1.15. Plan provedbe kurikulumske cilja

Kurikulumsko područje	<b>Jezično – komunikacijsko područje – Volimo knjige</b>
Ciklus (razred)	Knjižničarka, učenici trećih razreda i njihove obitelji
Cilj	- Kvalitetno provođenje slobodnog vremena s članovima obitelji uz knjigu.
Obrazloženje cilja (povezan s potrebama, interesima učenika i vrijednostima ŠK):	<ul style="list-style-type: none"> <li>- Potaknuti učenike da zajedničkim čitanjem u obitelji lakše usvoje tehniku čitanja.</li> <li>- Ukazati roditeljima na važnost čitanja (zajedničkog) u obitelji.</li> <li>- Stvaranje pozitivnog odnosa prema čitanju i knjizi</li> </ul>
Očekivani ishodi/postignuća: (Učenik će moći:)	<ul style="list-style-type: none"> <li>- Prepoznati knjige različite tematike</li> <li>- Razvijati sposobnosti izražavanja doživljaja, osjećaja, misli i stavova o pročitanoj djelu</li> <li>- Kvalitetnije provoditi slobodno vrijeme</li> </ul>
Način realizacije:	<ul style="list-style-type: none"> <li>- Knjižničarka odabire, nabavlja i priprema knjige za projekt te upoznaje učenike i roditelje s projektom,</li> <li>- Prisustvuje satu na kojem učenici iznose svoje dojmove o projektu</li> <li>- Učenici čitaju knjige u krugu obitelji</li> <li>- Učenici usmeno i pismeno iznose dojmove o pročitanim knjigama</li> <li>- Razgovor o pročitanim knjigama</li> </ul> <ul style="list-style-type: none"> <li>• Oblici rada: frontalni, grupni, pojedinačni rad</li> <li>• Metode rada: čitanje, pisanje, razgovor, usmeno izlaganje</li> </ul>
Potrebni resursi/moguće teškoće:	<ul style="list-style-type: none"> <li>- Ruksak i knjige za projekt</li> <li>- Promotivni materijali</li> <li>- Bilježnica dojmova</li> </ul>

Način praćenja i provjere ishoda/postignuća:	- Razgovor s učenicima na satu - Bilježnica dojmova
Odgovorne osobe	- Knjižničarka Nancy Vujanić, učenici trećih razreda i njihove učiteljice, roditelji učenika

### 5.1.15. Plan provedbe kurikulumskog cilja

Kurikulsko područje	<b>Jezično – komunikacijsko područje</b> <b>Knjigoljupci- izvannastavna aktivnost</b>
Ciklus (razred)	1. (2. c razred)
Cilj	Razvijati razumijevanje pročitano g te tumačenje i vrednovanje različitih književnih tekstova, kritičko promišljanje pročitano g u svrhu razvijanja znanja i stavova potrebnih za nastavak učenja i obrazovanja.
Obrazloženje cilja (povezan s potrebama, interesima učenika i vrijednostima ŠK):	Razvijati čitalačke navike, slušati čitatelja, pažljivo pratiti govornika i uvažavati ga, poticati pozitivan stav prema čitanju. Poticati pismeno i usmeno izražavanje, posebice izražajno čitanje te stvaralačko pisanje na određenu temu. Razvijati čitanje s razumijevanjem. Dramatizirati određene ulomke. Poticati i pobuđivati radoznalost, kreativnost, razvijati kritičko mišljenje.
Očekivani ishodi/postignuća: (Učenik će moći:)	Učenik će načiti razlikovati književna djela (pjesma, priča, bajka, basna, roman, strip), moći će usmeno i pismeno prepričati sadržaj pročitano g djela, izdvojiti glavne i sporedne likove, osobine likova, vrijeme i mjesto radnje, usporediti film i knjigu te odrediti sastavnice filmsko g djela.
Način realizacije:	<i>Oblik: izvannastavna aktivnost – Knjigoljupci</i> <i>Sudionici:</i> učenici i učiteljica 2. c razreda Načini učenja (što rade učenici): čitaju, prepričavaju, pišu, crtaju, dramatiziraju Metode poučavanja (što rade učitelji): objašnjava, demonstrira, daje upute, interpretativno čita. Svim učenicima objasniti tehniku rada s tekstem. Tijekom nastavne godine, u sklopu izvannastavne aktivnosti učenici će ići na kazališne predstave i u kino, ako će biti povoljna epidemiološka situacija. Izvannastavna aktivnost realizirat će se jedan sat svaki tjedan tijekom nastavne godine (35 sati) u unaprijed predviđenom terminu koji je istaknut u rasporedu sati (prijepodne – srijedom 10.55 – 11.35 i poslijepodne – petkom 13.00 – 13.45). Izvannastavna aktivnost će se provoditi on-line ili u učionici ovisno o epidemiološkoj situaciji i preporukama.

Potrebni resursi/moguće teškoće:	<ul style="list-style-type: none"> <li>• Potrebni resursi: lektirna djela, slikovnice, bajke, basne, olovka i bilježnica, filmovi</li> <li>• Moguće teškoće: nedostatak materijalnih sredstava</li> </ul>
Način praćenja i provjere ishoda/postignuća:	Praćenje motivacije i aktivnosti učenika. Bilježenje opisne ocjene o napretku u dnevnik rada.
Odgovorne osobe	Razredna učitelj/ica: Andrea Ceković

### 5.1.16. Plan provedbe kurikulumske cilja

Kurikulumsko područje	<b>Jezično- komunikacijsko- PROJEKT- Engleska igraonica (INA)</b>
Ciklus (razred)	3.b, učenici nižih razreda
Cilj	Očekivani rezultati (ciljevi) rada: Upoznati nekoliko tradicionalnih engleskih pjesmica za djecu, upoznati priče za djecu na engleskom. Riječi i rečenice izgovarati točno ih naglašavajući; izgovorati pojedine glasove u riječima većinom točno, pokretom slijediti pjesmicu, razumjeti osnovni sadržaj slikovnice ili priče. Prirodno usvajati jezične strukture. Razvijati interes za strani jezik.
Obrazloženje cilja (povezan s potrebama, interesima učenika i vrijednostima ŠK):	Kod učenika je uočen interes za učenje pjesmica na engleskom jeziku uz igru i pokrete
Očekivani ishodi/postignuća: (Učenik će moći)	Izgovarati različite engleske pjesmice za djecu
Način realizacije:	Oblik: izvannastavna aktivnost Sudionici: učenici i učiteljice nižih razreda, učiteljica engleskog jezika Načini učenja (što rade učenici): izgovaraju, pjevaju, pokazuju pokretima, plešu Metode poučavanja (što rade učitelji): pomaže, usmjerava, prati razvoj, priprema materijale, predlaže način prezentacije
Potrebni resursi/moguće teškoće:	Projektor, fotografije, filmovi, časopisi, pripovijetke, materijali za likovno izražavanje, izrada male pozornice i lutaka
Način praćenja i provjere ishoda/postignuća:	Priredba za roditelje.
Odgovorne osobe:	Učiteljice: Sanja Rožić Tomić



### 5.1.17. Plan provedbe kurikulumskog cilja

Kurikulumsko područje	<b>Jezično-komunikacijsko područje- Literarna skupina (INA)</b>
<b>Ciklus (razred)</b>	<b>Prvi ciklus (3.razred)</b>
<b>Cilj</b>	<b>Osposobiti učenike za jezičnu komunikaciju u svakodnevnom životu, razvijati ljubav prema knjizi</b>
Obrazloženje cilja (povezan s potrebama, interesima učenika i vrijednostima ŠK):	Osposobljavanje učenika za razvijanje i usvajanje jezično-komunikacijskih oblika . Poticati maštu, kreativno i logičko mišljenje.
Očekivani ishodi/postignuća: (Učenik će moći:)	Usmeno i pisano opisivanje, sastavljanje na zadanu temu. Uvježbavanje čitanja, a zatim i dramatizacija. Čitanje kraćih tekstova, slikovnica, knjiga, kraćih novinskih članaka.Slušanje priča na engleskom jeziku.
Način realizacije:	<ul style="list-style-type: none"> <li>• <i>Oblik</i>: literarna skupina ( izvannastavna aktivnost )</li> <li>• <i>Sudionici</i>: učenici i učiteljica trećeg razreda</li> <li>• <i>Načini učenja (što rade učenici)</i>: čitanje priča, pjesama, čitanje dječjih časopisa, slikovnica, samostalno istraživanje, analiza i dramatizacija tekstova, sastavljanje</li> <li>• <i>Metode poučavanja (što rade učitelji)</i>: objašnjavanje jezičnih zakonitosti, prikupljanje dodatnih materijala, organizacija grupnog rada, potiču na međusobnu suradnju učenika kao i suradnju roditelja i učenika, formiranje pozitivnih kvaliteta učenika (upornost i marljivost)</li> <li>• <i>Trajanje izvedbe</i>.tijekom školske godine</li> </ul>
Potrebni resursi/moguće teškoće:	<ul style="list-style-type: none"> <li>• Potrebni resursi: materijalni: učionica, računalo, knjižnica, časopisi, projektor, radni listići, rekviziti</li> <li>• Moguće teškoće: nedostatak sredstava za nabavu rekvizita i papira za kopiranje</li> </ul>
Način praćenja i provjere ishoda/postignuća:	Pregled učničkih uradaka, usporedba rezultata u grupnoj raspravi.
Odgovorne osobe	Učiteljica 3.razreda: Sanja Rožić Tomić

### 5.1.18. Plan provedbe kurikulumskog cilja

Kurikulumsko područje	<b>Jezično – komunikacijsko područje- Naša mala knjižnica</b>
Ciklus (razred)	1. (1 – 4 razred)



Cilj	Potaknuti učenike na čitanje u slobodno vrijeme. Predstaviti nove autore i njihove knjige. Razvijati kritičko čitanje i čitanje s razumijevanjem u svrhu razvijanja znanja i stavova potrebnih za nastavak učenja i obrazovanja.
Obrazloženje cilja (povezan s potrebama, interesima učenika i vrijednostima ŠK):	- Stvoriti pozitivan odnos prema čitanju i knjizi. Razvijati čitalačke navike, ubrzati proces čitanja, istraživati, interpretirati djelo, odgovarati na pitanja o pročitanom, otkrivati i kreativno stvarati, potaknuti timski rad (upućivati na suradnju, komunikaciju i uvažavanje mišljenja drugih), ali i individualni napor. Poticati maštu, radoznalost, kreativnost i kritičko mišljenje.
Očekivani ishodi/postignuća: (Učenik će moći:)	Kritički čitati i čitati s razumijevanjem, timski raditi, bolje komunicirati s književnim djelom i bolje izražavati doživljaje, osjećaje, misli i stavove o pročitanom djelu.  Kvalitetnije provoditi slobodno vrijeme
Način realizacije:	- Izvannastavna aktivnost  - Oblici rada: grupni, pojedinačni rad  - U suradnji s knjižničarkom naše škole nabaviti potrebne knjige i kreativne knjižice, motivirati učenike, pripremiti materijale i provoditi aktivnosti prema planu - Metode rada: čitati, pisati, razgovarati o djelu, istraživati i proučavati, koristiti dodatne izvore informacija, rješavati kreativne zadatke
Potrebni resursi/moguće teškoće:	- Sredstva za knjige i kreativne knjižice, promotivni materijal, pribor za likovno izražavanje, računalo
Način praćenja i provjere ishoda/postignuća:	- Razgovor s učenicima - Kreativne knjižice - Nagradni zadaci - Praćenje motivacije i aktivnosti učenika te bilježenje opisne ocjene o napretku u dnevnik rada
Odgovorne osobe	- učiteljica Sanja Sarić, knjižničarka Nancy Vujanić

#### 5.1.19. Plan provedbe kurikulumskog cilja

Kurikulumsko područje	<b>Jezično- komunikacijsko područje – Nacionalni kviz za poticanje čitanja</b>
Ciklus (razred)	Od 4. do 8. razreda
Cilj	Promocija čitanja, odgoj aktivnih čitatelja, motivacija za čitanje u slobodno vrijeme, istraživanje <i>online</i> izvore informacija

<p>Obrazloženje cilja (povezan s potrebama, interesima učenika i vrijednostima ŠK):</p>	<p>- Proširiti znanje učenika, čitanje s razumijevanjem, osposobiti ih za samostalno pretraživanje i vrednovanje informacija na mreži, rješavanje zadataka online,</p>
<p>Očekivani ishodi/postignuća: (Učenik će moći:)</p>	<p>- samostalno pronalaziti i vrednovati informacije na mrežnim izvorima</p>
<p>Način realizacije:</p>	<p>Oblik: slobodno vrijeme  Sudionici: učenici, razrednici, knjižničarka  Načini učenja (što rade učenici): čitaju, istražuju, rješavaju, zabavljaju se, usvajaju nove informacije  Metode poučavanja (što rade učitelji): informira, motivira, pomaže, usmjerava</p>
<p>Potrebni resursi/moguće teškoće:</p>	<p>- internet, računalo, tablet ili pametni telefon</p>
<p>Način praćenja i provjere ishoda/postignuća:</p>	<p>- rješen kviz</p>
<p>Odgovorne osobe:</p>	<p>- knjižničarka Nancy Vujanić</p>

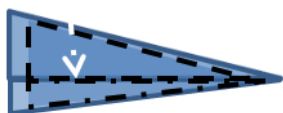
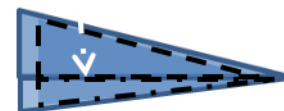

## **5.2. Matematičko područje**

### **5.2.1. Plan provedbe kurikulumske cilja**

<p>Kurikulumsko područje</p>	<p><b>Matematičko područje - Dopunska nastava iz matematike</b></p>
------------------------------	---

Ciklus (razred)	1. (1. razred)
Cilj:	<b>Uvježbati i utvrditi nastavne sadržaje, razvijati radne navike.</b>
Obrazloženje cilja (povezan s potrebama, interesima učenika i vrijednostima ŠK)	<p>Individualizirani rad s učenicima koji teže shvaćaju i usvajaju nastavne sadržaje u redovnoj nastavi matematike (učenici koji rade po prilagođenom programu ili individualiziranom pristupu) te učenicima koji zbog raznih okolnosti (izostanci, bolest, nerazumijevanje određenih sadržaja i dr) nisu ovladali redovnim nastavnim radom.</p> <p>Raditi na poboljšanju kvalitete rada i rezultata rada učenika, povećanju motiviranosti i samopouzdanja.</p>
Očekivani ishodi/postignuća: (Učenik će moći)	Usvajati znanja koja su učeniku potrebna za daljnji rad i praćenje nastavnih sadržaja u redovnoj nastavi. Organizacija dopunske nastave matematike omogućit će pojedinim učenicima da nauče ono što nisu uspjeli usvojiti ili dovoljno razumjeti u redovnoj nastavi.
Način realizacije:	<p>Oblik: dopunska nastava iz matematike</p> <p>Sudionici: učenici i učiteljica 1. razreda</p> <p>Svakome učeniku posebno objasniti nastavne sadržaje i njegove pojedine nerazumljive dijelove te mu sukladno tome davati određene zadatke i pitanja za vježbu. Omogućiti učeniku da ovlada teorijskim, ali i praktičnim dijelom sadržaja.</p> <p>U rad ponekad i prema potrebi uključiti i stručnu suradnicu škole-defektologinju.</p> <p>Dopunska nastava realizira se u pravilu jedan sat svaki drugi tjedan tijekom nastavne godine u unaprijed predviđenom terminu koji je istaknut u rasporedu sati. U iznimnim situacijama i prema potrebi sat dopunske organizirat će se i u nekom drugom terminu – ukoliko učenik ima potrebu dopunskim radom izvan nastave bolje razumjeti određeni sadržaj koji nije dovoljno dobro razumio u redovnoj nastavi.</p> <p>Dopunska nastava matematike će se provoditi on-line ili u učionici ovisno o epidemiološkoj situaciji i preporukama.</p>
Potrebni resursi/moguće teškoće:	<p>Potrebni resursi: udžbenički komplet, zadatci za dopunsku nastavu</p> <p>Moguće teškoće: pedagoška zapuštenost, izostanci s nastave</p>
Način praćenja i provjere ishoda/postignuća	Sustavno praćenje i provjeravanje usvojenosti sadržaja usmenim i pisanim provjeravanjem u redovnoj nastavi. Praćenje motivacije i aktivnosti učenika. Bilježenje opisne ocjene o napretku u dnevnik rada.

Odgovorne osobe	Razredna učitelj/ica: Sanja Sarić, Jasna Kirin, Kristina Polić, Martina Čale
-----------------	--

### 5.2.2. Plan provedbe kurikulumske cilja

<b>Kurikulumsko područje</b>	<b>Matematičko područje – Dodatna nastava iz matematike</b>
<b>Ciklus (razred)</b>	<b>1. ( 1. razred )</b>
<b>Cilj:</b>	<b>Omogućiti svakom učeniku koji pokazuje sklonost za matematiku da se u tom području razvije potpunije i to prema individualnim sklonostima i interesima.</b>
<p>Obrazloženje cilja (povezan s potrebama, interesima učenika i vrijednostima ŠK):</p>	<p>Učenike koji uspješno svladavaju program matematike u redovnoj nastavi i koji pokazuju izričite sklonosti i interese za matematiku, kao i darovite učenike, uključiti u poseban oblik nastave matematike, s ciljem proširivanja matematičkih znanja i vještina – razvoj matematičke kompetencije.</p> <p>Dodatno motivirati učenike za matematiku i to raznovrsnijim oblikom nastave od redovne.</p> <p>Razvijanje sposobnosti apstraktnog mišljenja i logičkog rasuđivanja, razvijanje matematičke intuicije, mašte i stvaralačkog mišljenja, izgradnja natjecateljskog duha i poticanje samostalnog istraživanja.</p>
Očekivani ishodi/postignuća: (Učenik će moći:)	Motivirati učenike da se bave matematikom i izvan redovnih školskih programa te popularizirati matematiku i omogućiti širenje osnovne matematičke kulture.
Način realizacije:	<p>Oblik: dodatna nastava iz matematike</p> <p>Sudionici : učenici i učitelj/ica 1. razreda</p> <p>Način učenja: <i>Nastava se realizira individualiziranim oblikom rada, radom u parovima ili skupinama uz korištenje suvremenih nastavnih metoda i oblika rada te istraživačkom metodom kao jednom od strategija poučavanja kojom se učenika stavlja u situaciju da samostalnim radom i samostalnim promišljanjem usvaja nova znanja. Realizira se prema posebnom odgojno-obrazovnom programu za darovite učenike ili proširenom odgojno – obrazovnom programu za učenike koji pokazuju izniman interes za ovo područje.</i></p> <p>Trajanje izvedbe: Jedan sat tjedno tijekom nastavne godine, a može se i povećati ako se pojave interesi učenika za to. Tijekom nastavne godine planirano je ukupno 35 nastavnih sati. . Dodatna nastava matematike će se provoditi on-line ili u učionici ovisno o epidemiološkoj situaciji i preporukama.</p>

Potrebni resursi/moguće teškoće:	Potrebni resursi: udžbenički komplet i listići za dodatnu nastavu Moguće teškoće: prezahtjevni zadaci, veći broj izostanaka
Način praćenja i provjere ishoda/postignuća :	Individualno opisno sustavno praćenje učenika, njegovih misaonih i praktičnih aktivnosti, zainteresiranosti, odnosa prema učenju i iskazivanju novih načina rješenja i ideja. Sustavno praćenje se opisnim ocjenama evidentira u dnevnik rada. Vrednovanje se provodi usmenim i pismenim ispitivanjem da se dobije uvid u različite razine znanja i razvoj sposobnosti učenika. Pisano ispitivanje formulirati tako da se može provjeriti razumijevanje sadržaja te primjenu stečenih znanja u novim problemskim situacijama. Posebno će se pratiti i provjeravati razvoj sposobnosti i kreativnosti učenika kao preduvjet za stvaralačku primjenu znanja i daljnji razvoj. Samoprocjenom će svaki učenik procijeniti vlastiti angažman i napredak.
Odgovorne osobe:	Učiteljice 1.razreda: S.Sarić, Kristina Polić, Jasna Kirin, Martina Čale

### 5.2.3. Plan provedbe kurikulumske cilja

Kurikulumsko područje	<b>Matematičko područje - Dopunska nastava iz matematike</b>
Ciklus (razred)	1. (2. razred)
Cilj	Uvježbati i utvrditi nastavne sadržaje, razvijati radne navike.
Obrazloženje cilja (povezan s potrebama, interesima učenika i vrijednostima ŠK):	Individualizirani rad s učenicima koji teže shvaćaju i usvajaju nastavne sadržaje u redovnoj nastavi matematike (učenici koji rade po prilagođenom programu ili individualiziranom pristupu) te učenicima koji zbog raznih okolnosti (izostanci, bolest, nerazumijevanje određenih sadržaja i dr) nisu ovladali redovnim nastavnim radom.  Raditi na poboljšanju kvalitete rada i rezultata rada učenika, povećanju motiviranosti i samopouzdanja.
Očekivani ishodi/postignuća: (Učenik će moći)	Usvajati znanja koja su učeniku potrebna za daljnji rad i praćenje nastavnih sadržaja u redovnoj nastavi. Organizacija dopunske nastave matematike omogućit će pojedinim učenicima da nauče ono što nisu uspjeli usvojiti ili dovoljno razumjeti u redovnoj nastavi.
Način realizacije:	Oblik: dopunska nastava iz matematike  Sudionici: učenici i učiteljica 2. razreda  Svakome učeniku posebno objasniti nastavne sadržaje i njegove pojedine nerazumljive dijelove te mu sukladno tome davati određene zadatke i pitanja za vježbu. Omogućiti učeniku da ovlada teorijskim, ali i praktičnim dijelom sadržaja.

	<p>U rad ponekad i prema potrebi uključiti i stručnu suradnicu škole-defektologinju.</p> <p>Dopunska nastava realizira se u pravilu jedan sat svaki drugi tjedan tijekom nastavne godine u unaprijed predviđenom terminu koji je istaknut u rasporedu sati. U iznimnim situacijama i prema potrebi sat dopunske organizirat će se i u nekom drugom terminu – ukoliko učenik ima potrebu dopunskim radom izvan nastave bolje razumjeti određeni sadržaj koji nije dovoljno dobro razumio u redovnoj nastavi.</p> <p>Dopunska nastava matematike će se provoditi on-line ili u učionici ovisno o epidemiološkoj situaciji i preporukama.</p>
Potrebni resursi/moguće teškoće:	<p>Potrebni resursi: udžbenički komplet, zadatci za dopunsku nastavu.</p> <p>Moguće teškoće: pedagoška zapuštenost, izostanci s nastave.</p>
Način praćenja i provjere ishoda/postignuća:	Sustavno praćenje i provjeravanje usvojenosti sadržaja usmenim i pisanim provjeravanjem u redovnoj nastavi. Praćenje motivacije i aktivnosti učenika. Bilježenje opisne ocjene o napretku u dnevnik rada.
Odgovorne osobe	Razredna učitelj/ica: Andrea Ceković, Doris Skelin, Diana Prevolnik, Katarina Ilenić Pervan

#### 5.2.4. Plan provedbe kurikulumske cilja

Kurikulumsko područje	Matematičko područje – Dodatna nastava iz matematike
<b>Ciklus (razred)</b>	1. ( 2. razred )
<b>Cilj</b>	Omogućiti svakom učeniku koji pokazuje sklonost za matematiku da se u tom području razvije potpunije i to prema individualnim sklonostima i interesima.
Obrazloženje cilja (povezan s potrebama, interesima učenika i vrijednostima ŠK):	Učenike koji uspješno svladavaju program matematike u redovnoj nastavi i koji pokazuju izričite sklonosti i interese za matematiku, kao i darovite učenike, uključiti u poseban oblik nastave matematike, s ciljem proširivanja matematičkih znanja i vještina – razvoj matematičke kompetencije. Dodatno motivirati učenike za matematiku i to raznovrsnijim oblikom nastave od redovne. Razvijanje sposobnosti apstraktnog mišljenja i logičkog rasuđivanja, razvijanje matematičke intuicije, mašte i stvaralačkog mišljenja, izgradnja natjecateljskog duha i poticanje samostalnog istraživanja.
Očekivani ishodi/postignuća: (Učenik će moći)	Motivirati učenike da se bave matematikom i izvan redovnih školskih programa te popularizirati matematiku i omogućiti širenje osnovne matematičke kulture.
Način realizacije:	<p>Oblik: dodatna nastava iz matematike</p> <p>Sudionici: učenici i učitelj/ica 2. razreda</p>

	<p>Način učenja: Nastava se realizira individualiziranim oblikom rada, radom u parovima ili skupinama uz korištenje suvremenih nastavnih metoda i oblika rada te istraživačkom metodom kao jednom od strategija poučavanja kojom se učenika stavlja u situaciju da samostalnim radom i samostalnim promišljanjem usvaja nova znanja. Realizira se prema posebnom odgojno-obrazovnom programu za darovite učenike ili proširenom odgojno – obrazovnom programu za učenike koji pokazuju izniman interes za ovo područje.</p> <p>Trajanje izvedbe: Jedan sat tjedno tijekom nastavne godine, a može se i povećati ako se pojave interesi učenika za to. Tijekom nastavne godine planirano je ukupno 35 nastavnih sati. Dodatna nastava matematike će se provoditi on-line ili u učionici ovisno o epidemiološkoj situaciji i preporukama.</p>
Potrebni resursi/moguće teškoće:	<ul style="list-style-type: none"> <li>• Potrebni resursi: udžbenički komplet i listići za dodatnu nastavu</li> <li>• Moguće teškoće: prezahtjevni zadaci, veći broj izostanaka</li> </ul>
Način praćenja i provjere ishoda/postignuća:	<p>Individualno opisno sustavno praćenje učenika, njegovih misaonih i praktičnih aktivnosti, zainteresiranosti, odnosa prema učenju i iskazivanju novih načina rješenja i ideja. Sustavno praćenje se opisnim ocjenama evidentira u dnevnik rada. Vrednovanje se provodi usmenim i pismenim ispitivanjem da se dobije uvid u različite razine znanja i razvoj sposobnosti učenika. Pisano ispitivanje formulirati tako da se može provjeriti razumijevanje sadržaja te primjenu stečenih znanja u novim problemskim situacijama. Posebno će se pratiti i provjeravati razvoj sposobnosti i kreativnosti učenika kao preduvjet za stvaralačku primjenu znanja i daljnji razvoj. Samoprocjenom će svaki učenik procijeniti vlastiti angažman i napredak.</p>
Odgovorne osobe	Učiteljice 2. razreda: Andrea Ceković, Doris Skelin, Diana Prevolnik, Katarina Ilenić Pervan

### 5.2.5. Plan provedbe kurikulumske cilja

Kurikulumsko područje	<b>Matematičko područje- Dopunska nastava MAT</b>
Ciklus (razred)	1. ( 3. razred )
Cilj	Individualizirani rad s učenicima koji teže shvaćaju i usvajaju nastavno gradivo u redovnoj nastavi matematike (učenici koji rade po prilagođenom programu ili individualiziranom pristupu) te učenicima koji zbog raznih okolnosti (izostanci, bolest, nerazumijevanje određenih sadržaja i dr ) nisu ovladali redovnim nastavnim radom.

Obrazloženje cilja (povezan s potrebama, interesima učenika i vrijednostima ŠK):	Uvježbati i utvrditi gradivo, razvijati radne navike. Raditi na poboljšanju kvalitete rada i rezultata rada učenika, povećanju motiviranosti i samopouzdanja.
Očekivani ishodi/postignuća: (Učenik će moći:)	Usvajati znanja koja su učeniku potrebna za daljnji rad i praćenje nastavnih sadržaja u redovnoj nastavi. Organizacija dopunske nastave hrvatskog omogućit će pojedinim učenicima da nauče ono što nisu uspjeli usvojiti ili dovoljno razumjeti u redovnoj nastavi.
Način realizacije:	<p>Oblik: dopunska nastava iz matematike  Sudionici: učenici i učitelj/ica 3. razreda  Svakome učeniku posebno objasniti gradivo i njegove pojedine nerazumljive dijelove te mu sukladno tome davati određene zadatke i pitanja za vježbu. Omogućiti učeniku da ovlada teorijskim, ali i praktičnim dijelom gradiva.  U rad ponekad i prema potrebi uključiti i stručnu suradnicu škole-defektologinju.  Dopunska nastava realizira se u pravilu jedan sat svaki drugi tjedan tijekom nastavne godine u unaprijed predviđenom terminu koji je istaknut u rasporedu sati. U iznimnim situacijama i prema potrebi sat dopunske organizirat će se i u nekom drugom terminu – ukoliko učenik ima potrebu dopunskim radom izvan nastave bolje razumjeti određeni sadržaj koji nije dovoljno dobro razumio u redovnoj nastavi.</p>
Potrebni resursi/moguće teškoće:	<ul style="list-style-type: none"> <li>• Potrebni resursi: udžbenički komplet, zadaci za dopunsku nastavu, projektor</li> <li>• Moguće teškoće: pedagoška zapuštenost, izostanci s nastave</li> </ul>
Način praćenja i provjere ishoda/postignuća:	Sustavno praćenje i provjeravanje usvojenosti sadržaja usmenim i pismenim provjeravanjem u redovnoj nastavi. Praćenje motivacije i aktivnosti učenika. Bilježenje opisne ocjene o napretku u dnevnik rada.
Odgovorne osobe	Učitelj/ice i učitelj 3. razreda: Marina Arbanas, Sanja Rožić Tomić, Blaženka Čunčić, Luka Karas, Ariana Krstanović

### 5.2.6. Plan provedbe kurikulumske cilja

Kurikulumsko područje	<b>Matematičko područje - dodatna nastava MAT</b>
Ciklus (razred)	1. (3. razred)
Cilj	Omogućiti svakom učeniku koji pokazuje sklonost za matematiku da se u tom području razvije potpunije i to prema individualnim sklonostima i interesima.



<p>Obrazloženje cilja (povezan s potrebama, interesima učenika i vrijednostima ŠK):</p>	<p>Produbljivanje znanja učenika na području matematike,svladavanje matematičkog jezika, razvijanje interesa za različite načine rješavanja matematičkih problema. Razvijati sposobnost za samostalni rad, točnost u računanju, urednost, preciznost, upornost te razvijati matematičko mišljenje i logičko zaključivanje. Osposobiti i zainteresirati učenike za matematička natjecanja (Večer matematike, Klok an bez granica - održavanje ovisi o epidemiološkoj situaciji)</p>
<p>Očekivani ishodi/postignuća: (Učenik će moći:)</p>	<p>Baviti se matematikom i izvan redovnih školskih programa te popularizirati matematiku i omogućiti širenje osnovne matematičke kulture.</p>
<p>Način realizacije:</p>	<p><b>Oblik: dodatna nastava iz matematike</b> Sudionici: učenici i učitelj/ica 3. razreda Nastava se realizira individualiziranim oblikom rada, radom u parovima ili skupinama uz korištenje suvremenih nastavnih metoda i oblika rada te istraživačkom metodom kao jednom od strategija poučavanja kojom se učenika stavlja u situaciju da samostalnim radom i samostalnim promišljanjem usvaja nova znanja. Realizira se prema posebnom odgojno-obrazovnom program za darovite učenike ili proširenom odgojno – obrazovnom programu za učenike koji pokazuju izniman interes za ovo područje. Trajanje izvedbe: Jedan sat tjedno tijekom nastavne godine, a može se i povećati ako se pojave interesi učenika za to. Tijekom nastavne godine planirano je ukupno 35 nastavnih sati.</p>
<p>Potrebni resursi/moguće teškoće:</p>	<p>Potrebni resursi: udžbenički komplet, listići za dodatnu nastavu, web stranice namjenjene djeci, internet platforma škole</p>
<p>Način praćenja i provjere ishoda/postignuća:</p>	<p>Individualno opisno sustavno praćenje učenika, njegovih misaonih i praktičnih aktivnosti, zainteresiranosti, odnosa prema učenju i iskazivanju novih načina rješenja i ideja. Sustavno praćenje se opisnim ocjenama evidentira u dnevnik rada. Vrednovanje se provodi usmenim i pismenim ispitivanjem da se dobije uvid u različite razine znanja i razvoj sposobnosti učenika. Pisano ispitivanje formulirati tako da se može provjeriti razumijevanje sadržaja te primjenu stečenih znanja u novim problemskim situacijama. Posebno će se pratiti i provjeravati razvoj sposobnosti i kreativnosti učenika kao preduvjet za stvaralačku primjenu znanja i daljnji razvoj. Samoprocjenom će svaki učenik procijeniti vlastiti angažman i napredak.</p>
<p>Odgovorne osobe</p>	<p>Učitelj/ice 3. razreda: Marina Arbanas, Sanja Rožić Tomić, Blaženka Čunčić, Luka Karas, Ariana Krstanović</p>

### 5.2.7. Plan provedbe kurikulumske cilja

Kurikulumsko područje	<b>Matematičko - Dopunska nastava MAT</b>
Ciklus (razred)	2. (4.razred)
Cilj	<b>Uvježbati i utvrditi nastavne sadržaje, razvijati radne navike.</b>
Obrazloženje cilja (povezan s potrebama, interesima učenika i vrijednostima ŠK):	<p>Individualizirani rad s učenicima koji teže shvaćaju i usvajaju nastavne sadržaje u redovnoj nastavi Matematike (učenici koji rade po prilagođenom programu ili individualiziranom pristupu) te učenicima koji zbog raznih okolnosti (izostanci, bolest, nerazumijevanje određenih sadržaja i dr. ) nisu ovladali redovnim nastavnim radom.</p> <p>Raditi na poboljšanju kvalitete rada i rezultata rada učenika, povećanju motiviranosti i samopouzdanja.</p>
Očekivani ishodi/postignuća: (Učenik će moći:)	Usvajati znanja koja su učeniku potrebna za daljnji rad i praćenje nastavnih sadržaja u redovnoj nastavi. Usvajati i izražavati se matematičkim jezikom. Primjenjivati različite strategije u rješavanju jednostavnijih problemskih situacija.
Način realizacije:	<p>Oblik: dopunska nastava iz Matematike</p> <p>Sudionici: učenici i učiteljica 4. razreda</p> <p>Svakome učeniku posebno objasniti nastavne sadržaje i njegove pojedine nerazumljive dijelove te mu sukladno tome davati određene zadatke i pitanja za vježbu. Omogućiti učeniku da ovlada teorijskim, ali i praktičnim dijelom sadržaja.</p> <p>U rad ponekad i prema potrebi uključiti i stručnu suradnicu škole-defektologinju.</p> <p>Dopunska nastava realizira se u pravilu jedan sat svaki drugi tjedan tijekom nastavne godine u unaprijed predviđenom terminu koji je istaknut u rasporedu sati. U iznimnim situacijama i prema potrebi sat dopunske organizirat će se i u nekom drugom terminu – ukoliko učenik ima potrebu dopunskim radom izvan nastave bolje razumjeti određeni sadržaj koji nije dovoljno dobro razumio u redovnoj nastavi</p>
Potrebni resursi/moguće teškoće:	<p>Potrebni resursi: udžbenički komplet, zadatci za dopunsku nastavu</p> <p>Moguće teškoće: pedagoška zapuštenost, preopterećenost učenika, izostanci s nastave</p>
Način praćenja i provjere ishoda/postignuća:	Sustavno praćenje i provjeravanje usvojenosti sadržaja usmenim i pisanim provjeravanjem u redovnoj nastavi. Praćenje motivacije i aktivnosti učenika. Bilježenje opisne ocjene o napretku u dnevnik rada.
Odgovorne osobe	Razredna učiteljice: S.Šepović, D.Gazić, M.Janković, I.Žugaj

### 5.2.8. Plan provedbe kurikulumskog cilja

Kurikulumsko područje	<b>Matematičko područje – Dodatna nastava MAT</b>
Ciklus (razred)	2. (4. razred)
Cilj	<b>Omogućiti svakom učeniku koji pokazuje sklonost za matematiku da se u tom području razvije potpunije i to prema individualnim sklonostima i interesima.</b>
Obrazloženje cilja (povezan s potrebama, interesima učenika i vrijednostima ŠK):	<p>Učenike koji uspješno svladavaju program matematike u redovnoj nastavi i koji pokazuju izričite sklonosti i interese za matematiku, kao i darovite učenike, uključiti u poseban oblik nastave matematike, s ciljem proširivanja matematičkih znanja i vještina – razvoj matematičke kompetencije.</p> <p>Dodatno motivirati učenike za matematiku i to raznovrsnijim oblikom nastave od redovne.</p>
Očekivani ishodi/postignuća: (Učenik će moći:)	Proširivati stečeno matematičko znanje na sadržaje koji nisu planirani redovnim programom. Pripremiti se za natjecanja iz matematike (Klokan bez granica, školsko natjecanje). Razviti interes za matematiku i rješavanje logičkih zadataka te matematičkih zadataka više razine.
Način realizacije:	<p><i>Oblik: dodatna nastava iz Matematike</i></p> <p><i>Sudionici:</i> učenici i učiteljice 4. razreda</p> <p><i>Načini učenja:</i> Nastava se realizira individualiziranim oblikom rada, radom u parovima ili skupinama uz korištenje suvremenih nastavnih metoda i oblika rada te istraživačkom metodom kao jednom od strategija poučavanja kojom se učenika stavlja u situaciju da samostalnim radom i samostalnim promišljanjem usvaja nova znanja. Realizira se prema posebnom odgojno-obrazovnom program za darovite učenike ili proširenom odgojno – obrazovnom programu za učenike koji pokazuju izniman interes za ovo područje.</p> <p>Trajanje izvedbe: Jedan sat tjedno tijekom nastavne godine, a može se i povećati ako se pojave interesi učenika za to. Tijekom nastavne godine planirano je ukupno 35 nastavnih sati.</p>
Potrebni resursi/moguće teškoće:	<p>Potrebni resursi: udžbenički komplet i listići za dodatnu nastavu, web stranice namjenjene djeci</p> <p>Moguće teškoće: preopterećenost učenika</p>
Način praćenja i provjere ishoda/postignuća:	Individualno opisno sustavno praćenje učenika, njegovih misaonih i praktičnih aktivnosti, zainteresiranosti, odnosa prema učenju i iskazivanju novih načina rješenja i ideja. Sustavno praćenje se opisnim ocjenama evidentira u dnevnik rada. Vrednovanje se provodi usmenim i pismenim ispitivanjem da se dobije uvid u različite razine znanja i razvoj sposobnosti učenika. Pisano ispitivanje formulirati tako da se može provjeriti razumijevanje sadržaja te primjenu stečenih znanja u novim problemskim situacijama. Posebno će se pratiti i provjeravati razvoj

	sposobnosti i kreativnosti učenika kao preduvjet za stvaralačku primjenu znanja i daljnji razvoj. Samoprocjenom će svaki učenik procijeniti vlastiti angažman i napredak.
Odgovorne osobe	Učiteljice 4. razreda: S. Šepović, D.Gazić, M. Janković, I.Žugaj

### 5.2.9. Plan provedbe kurikulumske cilja

Kurikulumsko područje	<b>Matematičko – dopunska nastava MAT</b>
Ciklus (razred)	2. i 3. ( od 5. do 8. razreda)
Cilj	Učenicima slabog predznanja i s teškoćama u učenju pomoći u svladavanju redovnog nastavnog plana i programa.
Obrazloženje cilja (povezan s potrebama, interesima učenika i vrijednostima ŠK):	Pomoć učenicima u izvršavanju zadaća vezanih uz nastavne sadržaje koje nisu usvojili tijekom redovne nastave. Razvijanje smisla i potrebe za samostalnim rješavanjem zadataka uz poticanje razvoja odgovornosti za rad, razvijanje logičkog razmišljanja, točnosti, urednosti i sustavnosti. Nalaženje optimalnih načina učenja kroz različite načine/ pristupe.
Očekivani ishodi/postignuća: (Učenik će moći:)	Pomoć učenicima u svladavanju matematičkih sadržaja , sustavnim vježbanjem ukloniti nedostatke, osposobiti ih za samostalno rješavanje primjerenih zadataka. Poticati učenike na bolje usvajanje gradiva, razvijati pamćenje, poticati interes za upornost, samostalnost i točnost u radu. Poticati i razvijati matematičko mišljenje. Motivirati učenike za uočavanje matematike i njezine važnosti u svakodnevnom životu.
Način realizacije:	Kroz veći izbor različitih zadataka individualizirati rad učenika radi postizanja većeg zanimanja za matematiku i boljih rezultata. Individualni, frontalni, skupni rad te rad u paru. Metoda razgovora, demonstracije, slikoviti prikaz, prezentacija. Tijekom godine- 1 sat tjedno i po potrebi.
Potrebni resursi/moguće teškoće:	Potrebni resursi: učionica, nastavni listići, bilježnica, računalo, projektor.  Moguće teškoće: nedostatak vremena.
Način praćenja i provjere ishoda/postignuća:	Rezultati koje učenici ostvare na dopunskoj nastavi iz matematike se ne ocjenjuju.  Napredak učenika bit će praćen i vrednovan opisno i brojčano u svrhu napredovanja i poboljšanja zaključne ocjene .
Odgovorne osobe	Karolina Boras, Nikolina Kolić, Jelena Pirner, Ilinka Hudina

### 5.2.10. Plan provedbe kurikulumskog cilja

Kurikulumsko područje	<b>Matematičko – dodatna nastava</b>
Ciklus (razred)	2. i 3. ( od 5. do 8. razreda)
Cilj	<b>Osposobiti učenike za primjenu matematičkih znanja u zajednici</b>
Obrazloženje cilja (povezan s potrebama, interesima učenika i vrijednostima ŠK):	Poticati učenike s pojačanim interesom i postojećom vještinom za proširenim matematičkim znanjem, razvoj logičkog mišljenja. Individualni rad s učenicima koji pokazuju napredno znanje i žele bolje naučiti/spoznati matematiku te steći trajnije i primjenjivije znanje.
Očekivani ishodi/postignuća: (Učenik će moći:)	Razvijati interes prema nastavnom predmetu matematika. Stjecanje novih znanja i vještina. Omogućiti učenicima usvajanje dodatnih sadržaja. Posvetiti se učenicima s pojačanim interesom za matematiku. Pripremiti učenike za natjecanje iz matematike. Motivirati učenike za dodatni angažman. Uključiti uspješnije učenike da svojim angažmanom pomognu onima kojima je pomoć potrebna.
Način realizacije:	Oblik: redovna, izvanučionička nastava, rad kod kuće Sudionici: učenici i učitelji Načini učenja (što rade učenici): sudjeluju u grupnoj raspravi, samostalno istražuju materijale na internetu, sastavljaju svoje zadatke, prezentiraju i primjenjuju stečeno znanje na satu i kod kuće i u zajednici Metode poučavanja (što rade učitelji): Objašnjavanju osnove matematičkih pravila, pripremaju materijale i organiziraju nastavu, organiziraju grupne rasprave, posjete institucijama, muzejima, daju povratne informacije o uspješnosti. Trajanje izvedbe : tijekom cijele godine
Potrebni resursi/moguće teškoće:	Potrebni resursi: računalo, projektor, učionica, financijska sredstva za ulaznice za muzej i prijevoz, ljudski resursi koji uključuju učenike, učitelje, razrednike, roditelje. Moguće teškoće: vremenski rok, edukacija nastavnika, nedostatak financija. Teškoće se namjeravaju prevladati detaljnim planiranjem.
Način praćenja i provjere ishoda/postignuća:	Inicijalni ispit na početku, završni ispit na kraju ( usporedba rezultata), učenici će pripremati svoje zbirke zadataka koje daju na pregled.
Odgovorne osobe	Karolina Boras, Nikolina Kolić, Jelena Pirner, Ilinka Hudina

### 5.2.11. Plan provedbe kurikulumskog cilja

Kurikulumsko područje	Matematičko područje - natjecanje
-----------------------	-----------------------------------

Ciklus (razred)	4. – 8. razred
Cilj	Cilj natjecanja je popularizirati matematiku i omogućiti širenje osnovne matematičke kulture te omogućiti učenicima da na temelju usvojenih znanja i sposobnosti rješavaju netipične i zahtjevnije zadatke
Obrazloženje cilja (povezan s potrebama, interesima učenika i vrijednostima ŠK):	Poticati učenike s pojačanim interesom i postojećom vještinom za proširenim matematičkim znanjem te rješavajući zadatke razvijati logičko mišljenje i natjecateljski duh.
Očekivani ishodi/postignuća: (Učenik će moći:)	Pokazati dodatno znanje iz matematike.
Način realizacije:	Oblik: Natjecanje Sudionici: učenici i učitelji Načini učenja: Individualno rješavaju zadatke <i>Metode poučavanja (što rade učitelji):</i> - predstaviti natjecanje i uvjete natjecanja učenicima - kontaktirati organizatora natjecanja - osigurati uvjete za uspješan rad svakog učenika <i>Trajanje izvedbe:</i> tijekom drugog polugodišta
Potrebni resursi/moguće teškoće:	Potrebni resursi: natjecanje se provodi u školi. Učenici su razvrstani u skupine prema uzrastu. Skupine iz različitih kategorija raspoređeni su po učionicama.  Moguće teškoće: /
Način praćenja i provjere ishoda/postignuća:	Učitelji matematike ispravljaju učeničke radove i najuspješnije šalju organizatoru natjecanja koji školi daju povratnu informaciju o daljnjem tijeku natjecanja.
Odgovorne osobe	Nikolina Kolić, Jelena Pirner, Karolina Boras, Ilinka Hudina, učitelji četvrtih razreda

### 5.2.12. Plan provedbe kurikulumske cilja

<b>Kurikulumsko područje</b>	<b>Matematičko – Večer matematike</b>
<b>Ciklus (razred)</b>	<b>1., 2., 3. (1. – 8. razreda)</b>
Cilj	Cilj je popularizirati matematiku i omogućiti širenje osnovne matematičke kulture te omogućiti učenicima da na temelju usvojenih znanja i sposobnosti rješavaju netipične zadatke te poticati i izgrađivati pozitivne stavove učenika prema matematici.

<p>Obrazloženje cilja (povezan s potrebama, interesima učenika i vrijednostima ŠK):</p>	<p>Svaki se učenik ima pravo sudjelovati na večeri matematike. Namjena je „bez selekcije, eliminacije i finala“ rješavati matematičke zadatke razvijajući logičko razmišljanje.</p>
<p>Očekivani ishodi/postignuća: (Učenik će moći:)</p>	<p>Pokazati dodatno znanje iz matematike.</p>
<p>Način realizacije:</p>	<p><i>Oblik:</i> natjecanje</p> <p><i>Sudionici:</i> učenici, roditelji i učitelji</p> <p><i>Načini učenja (što rade učenici):</i> individualno ili uz pomoć roditelja rješavaju zadatke.</p> <p><i>Metode poučavanja (što rade učitelji):</i></p> <ul style="list-style-type: none"> <li>– predstaviti radne centre radionica dati uputstva za sudjelovanje</li> <li>– pripremiti pano, organizirati nastavu na dan natjecanja, formirati skupine i rasporediti ih po učionicama</li> <li>– kontaktirati Hrvatsko matematičko društvo</li> <li>– osigurati uvjete za uspješan rad svakog učenika</li> <li>– pružati savjetodavnu pomoć učenicima</li> </ul> <p><i>Trajanje izvedbe:</i> prosinac 2021. godine</p>
<p>Potrebni resursi/moguće teškoće:</p>	<p>Potrebni resursi: radionice se provode u školi. Učenici su razvrstani u skupine prema uzrastu. Samostalno odlučuju kojim redoslijedom i tempom rješavaju određene zadatke na određenom radnom centru</p> <p>Moguće teškoće: loša epidemiološka situacija</p>
<p>Način praćenja i provjere ishoda/postignuća:</p>	<p>Listić praćenja i evaluacije nakon svakog riješenog zadatka.</p>
<p>Odgovorne osobe</p>	<p>Učitelji i učenici od prvog do četvrtog razreda (za OŠ Velika Mlaka Diana Prevolnik, za PŠ Mičevac Andrea Ceković) te učitelji matematike i učenici od petog do osmog razreda.</p>

### 5.2.13. Plan provedbe kurikulumske cilja

<p><b>Kurikulumsko područje</b></p>	<p><b>Matematičko, „Klokan bez granica“, međunarodno matematičko natjecanje</b></p>
<p><b>Ciklus (razred)</b></p>	<p><b>1., 2., 3.,4. (2. – 8. razreda)</b></p>
<p>Cilj</p>	<p>Cilj natjecanja je popularizirati matematiku i omogućiti širenje osnovne matematičke kulture te omogućiti učenicima da na temelju usvojenih znanja i sposobnosti rješavaju netipične zadatke.</p>



Obrazloženje cilja (povezan s potrebama, interesima učenika i vrijednostima ŠK):	Svaki se učenik ima pravo prijaviti na natjecanje. Namjena je „bez selekcije, eliminacije i finala“ rješavati matematičke zadatke razvijajući logičko razmišljanje.
Očekivani ishodi/postignuća: (Učenik će moći:)	Pokazati dodatno znanje iz matematike
Način realizacije:	<ul style="list-style-type: none"> <li>• <i>Oblik:</i> natjecanje</li> <li>• <i>Sudionici:</i> učenici i učitelji</li> <li>• <i>Načini učenja (što rade učenici):</i> individualno rješavaju zadatke, samostalno istražuju materijale na internetu.</li> <li>• <i>Metode poučavanja (što rade učitelji):</i> <ul style="list-style-type: none"> <li>- predstaviti natjecanje i uvjete natjecanja učenicima</li> <li>- pripremiti pano, prikupiti novac, organizirati nastavu na dan natjecanja, formirati skupine i rasporediti ih po učionicama</li> <li>- kontaktirati Hrvatsko matematičko društvo</li> <li>- brinuti se o ispravnoj provedbi natjecanja</li> <li>- osigurati uvjete za uspješan rad svakog učenika</li> <li>- pružati savjetodavnu pomoć učenicima</li> </ul> </li> <li>• <i>Trajanje izvedbe:</i> ožujak 2022. godine</li> </ul>
Potrebni resursi/moguće teškoće:	<ul style="list-style-type: none"> <li>• Potrebni resursi: natjecanje se provodi u školi. Učenici su razvrstani u skupine prema uzrastu. Učenici iz različitih skupina raspoređeni su po učionicama. Svaki učenik uz prijavu plaća 15,00 kn za troškove prevođenja i fotokopiranja zadataka te za nagradni fond.</li> <li>• Moguće teškoće: /</li> </ul>
Način praćenja i provjere ishoda/postignuća:	Listići s rješenjima učenika razvrstavaju se i šalju na ispravljanje u HMD. Najuspješniji učenici dodatno se nagrađuju.
Odgovorne osobe	Koordinator natjecanja učiteljica Diana Prevolnik, učitelji RN, učitelji matematike te učenici od drugog do osmog razreda.

#### 5.2.14. Plan provedbe kurikulumske cilja

Kurikulumsko područje	<b>Matematičko područje- daroviti učenici u STEM području</b>
Ciklus (razred)	1.,2.,3. ( od 1. do 8. razreda)
Cilj	Prepoznati i razvijati darovitost učenike za pojedina područja primjenom praktičnog rada kroz istraživanje i timski rad.
Obrazloženje cilja (povezan s potrebama, interesima učenika i vrijednostima ŠK):	Prema istraživanjima u svakom razredu prepoznaju se daroviti učenici za različita područja. Cilj ovog projekta je što ranije prepoznati darovite učenike, a zatim ih voditi i poticati u razvijanju kompetencija. Navedeno planiramo provesti kroz praktičnu nastavu ( istraživanje različitih prirodnih zakonitosti kroz pokuse), te povezati nekoliko nastavnih predmeta, kojima će temelj biti razvoj kompetencija za STEM područje.



Očekivani ishodi/postignuća: (Učenik će moći:)	<ul style="list-style-type: none"> <li>• oranzirati se u skupine</li> <li>• pripremiti opremu i mjesto za znanstveni pokus</li> <li>• donijeti zaključke na osnovu istraživanja</li> <li>• kritički analizirati rezultate pokusa i prema njima znanstveno postupati</li> </ul>
Način realizacije:	Realizacija putem projektnog tjedana ( projektni dani) tijekom školske godine.
Potrebni resursi/moguće teškoće:	Nedostatak vremena, eventualni problemi održavanja nastave u online okruženju. Nabava potrebne opreme.
Način praćenja i provjere ishoda/postignuća:	Inicijalna provjera na početku, provjera nakon provedenog projekta i analiza provedenih praktičnih radova.
Odgovorne osobe	Učitelji RN i PN uključenih u projekt.

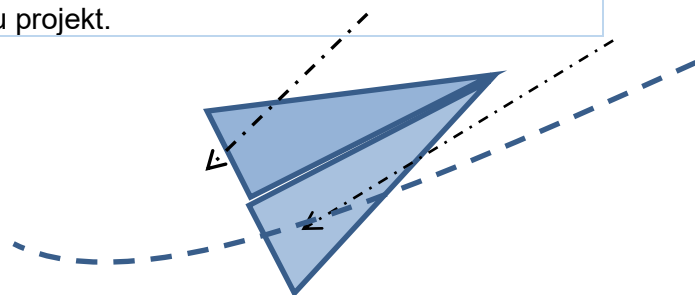

### 5.2.15. Plan provedbe kurikulumske cilja

Kurikulumsko područje	<b>Matematičko područje- izvanučionička nastava-Park znanosti u Oroslavlju</b>
Ciklus (razred)	od 5. do 8. razreda
Cilj	Upoznati učenike sa matematičkim zakonitostima koje nas okružuju.
Obrazloženje cilja (povezan s potrebama, interesima učenika i vrijednostima ŠK):	Primjenjivati stečene kompetencije u svakidašnjim životnim situacijama, razvijati interes za spoznavanje sadržaja iz područja matematike, fizike i ostalih prirodnih znanosti, pozitivno se odnositi prema učenju izvan učionice.
Očekivani ishodi/postignuća: (Učenik će moći:)	Promatrati prirodu, opisivati svoja zapažanja, logički zaključivati, povezivati prije stečene spoznaje s novim spoznajama.
Način realizacije:	<p>Oblik: izvanučionička nastava</p> <p>Sudionici: učenici 5. do 8. razreda i njihovi učitelji matematike</p> <p>Načini učenja (što rade učenici): promatraju, uočavaju, istražuju, zaključuju, igraju se.</p> <p>Metode poučavanja (što rade učitelji): poučavaju, ukazuju i usmjeravaju</p> <p>Trajanje izvedbe: jesen 2021.godine</p>
Potrebni resursi/moguće teškoće:	<p>Potrebni resursi: školski autobus, ulaznice za Park znanosti Oroslavlje</p> <p>Moguće teškoće: loši vremenski uvjeti, zdravstveno stanje djece</p>

Način praćenja i provjere ishoda/postignuća:	Izvješća kroz prezentaciju, učenički likovni i literarni radovi.
Odgovorne osobe	Ilinka Hudina, Karolina Boras, Nikolina Kolić, Jelena Pirner

### 5.2.16. Plan provedbe kurikulumske cilja

Kurikulumsko područje	<b>Matematičko područje- PRVENSTVO OSNOVNIH I SREDNJIH ŠKOLA U SUDOKU</b>
Ciklus (razred)	1.,2.,3. ( od 1. do 8. razreda)
Cilj	Prepoznati i razvijati darovitost učenike za pojedina područja primjenom praktičnog rada kroz istraživanje i timski rad.
Obrazloženje cilja (povezan s potrebama, interesima učenika i vrijednostima ŠK):	Prema istraživanjima u svakom razredu prepoznaju se daroviti učenici za različita područja. Cilj ovog projekta je što ranije prepoznati darovite učenike za sudoku, a zatim ih voditi i poticati u razvijanju logike i rješavanju matematičkih zagonetki.
Očekivani ishodi/postignuća: (Učenik će moći:)	<ul style="list-style-type: none"> <li>• organizirati se u skupine</li> <li>• razviti logičko zaključivanje</li> <li>• kritički analizirati rezultate</li> </ul>
Način realizacije:	<ul style="list-style-type: none"> <li>• <i>Oblik:</i> natjecanje</li> <li>• <i>Sudionici:</i> učenici i učitelji</li> <li>• <i>Načini učenja (što rade učenici):</i> individualno rješavaju zadatke, samostalno istražuju materijale na internetu.</li> <li>• <i>Metode poučavanja (što rade učitelji):</i> <ul style="list-style-type: none"> <li>- predstaviti natjecanje i uvjete natjecanja učenicima</li> <li>- osigurati uvjete za uspješan rad svakog učenika</li> <li>- pružati savjetodavnu pomoć učenicima</li> </ul> </li> <li>• <i>Trajanje izvedbe:</i> listopad 2021. godine</li> </ul>
Potrebni resursi/moguće teškoće:	Nedostatak vremena, eventualni problemi održavanja nastave u online okruženju. Nabava potrebne opreme.
Način praćenja i provjere ishoda/postignuća:	Inicijalna provjera na početku, provjera nakon provedenog projekta i analiza provedenih praktičnih radova.
Odgovorne osobe	Učitelji RN i PN uključenih u projekt.

## **5.3. Prirodoslovno područje**

### **5.3.1. Plan provedbe kurikulumskog cilja**

Kurikulumsko područje	<b>Prirodoslovno područje- dodatna nastava iz geografije</b>
Ciklus (razred)	<b>2. i 3. (5.-8. razredi)</b>
Cilj	<b>Otkrivanje iznadprosječne i darovite djece i poticanje razvoja njihove darovitosti iz geografije.</b>
Obrazloženje cilja (povezan s potrebama, interesima učenika i vrijednostima ŠK):	Proširiti znanje učenika; osposobiti ih za samostalno rješavanje zadataka; unaprijediti jezično i pismeno izražavanje, razvijati svijest o značaju znanja iz geografije u svakodnevnim životu, pripremiti učenike za školsko i županijsko natjecanje u geografiji
Očekivani ishodi/postignuća: (Učenik će moći:)	Učenik će moći samostalno rješavati zahtjevnije zadatke iz geografije, uspješno rješavati zadatke s prijašnjih natjecanja, aktivno sudjelovati na školskom i županijskom natjecanju
Način realizacije:	<ul style="list-style-type: none"><li>• Oblik: dodatna nastava</li><li>• Sudionici: učenici i učitelj</li><li>• Načini učenja (što rade učenici): odgovaraju na tražene zadaće, postavljaju pitanja, vježbaju i istražuju moguća rješenja, rješavaju testove s prijašnjih natjecanja</li><li>• Metode poučavanja (što radi učitelj): objašnjava zakonitosti i pravila, priprema materijale za vježbu i rad na tekstu, organizira rad u skupinama, priprema testove s natjecanja, ispravlja radove učenika, ukazuje na postignuća učenika ili moguće nedostatke u radu</li><li>• Trajanje izvedbe: 70 sati tijekom školske godine</li></ul>
Potrebni resursi/moguće teškoće:	Potrebni resursi: udžbenici, radne bilježnice, nastavni listići, testovi s prijašnjih natjecanja, geografske karte, globus, računalo, projektor, pisaci pribor, ploča, plakati Moguće teškoće: neredovitost pohađanja nastave; preteški zadaci s natjecanja
Način praćenja i provjere ishoda/postignuća:	<ul style="list-style-type: none"><li>• Brojnost učenika na dodatnoj nastavi</li><li>• Ostvarenost planiranog</li><li>• Uspješnost na natjecanjima</li><li>• Zadovoljstvo učenika i učitelja ostvarenim rezultatima</li><li>• Nagrađivanje najuspješnijih učenika</li></ul>
Odgovorne osobe	Učitelj geografije Tihomir Topolnjak

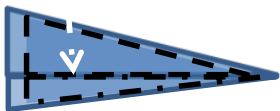

### 5.3.2. Plan provedbe kurikulumskog cilja

Kurikulumsko područje	<b>Prirodoslovno područje (priroda, biologija)</b>
Ciklus (razred)	3. (8.Razred)
Cilj	Osposobiti učenike za primjenu usvojenih bioloških znanja u zajednici Poticati interes za prirodno znanstveni pogled na svijet.
Obrazloženje cilja (povezan s potrebama, interesima učenika i vrijednostima ŠK):	Razvijati osobnu odgovornost prema prirodi i poticati zanimanje za istraživanje prirode, uvažavati različitost i vrijednost svakog živog bića.
Očekivani ishodi/postignuća: (Učenik će moći:)	Primjenjivati stečeno znanje u svakodnevnom životu, npr. važnost osobne higijene, prevencija bolesti i ovisnosti. Naučiti reagirati u slučaju različitih povreda, usvojiti osnovna načela pružanja prve pomoći i primijeniti ta znanja. Brzo reagirati u slučaju povrede (primjena stečenih znanja iz prve pomoći)
Način realizacije:	<ul style="list-style-type: none"> <li>• <i>Oblik: redovna nastava</i></li> <li>• <i>Sudionici:</i> učenici i učitelj</li> <li>• <i>Načini učenja (što rade učenici):</i> samostalno istraživanje, izrada prezentacija, grupni rad.</li> <li>• <i>Metode poučavanja (što rade učitelji):</i> organizacija nastave, grupnog rada, pripremanje materijala, grupne rasprave, posjet medicinskim ustanovama.</li> <li>• <i>Trajanje izvedbe:</i> 2 mjeseca.</li> </ul>
Potrebni resursi/moguće teškoće:	<ul style="list-style-type: none"> <li>• Potrebni resursi: učionica, računalo, projektor, mikroskop, financijska sredstva za ulaznice, ljudski resursi.</li> <li>• Moguće teškoće: vremenski rok, nedostatak financija.</li> </ul>
Način praćenja i provjere ishoda/postignuća:	Učenici rješavaju svoje radne bilježnice koje daju na pregled i predaju mentalne mape.
Odgovorne osobe	Učitelj prirode i biologije Emil Brajer i učenici 8 razreda.

### 5.3.3. Plan provedbe kurikulumskega cilja

Kurikulumsko područje	<b>Prirodoslovno područje- SCIENTARIO</b>
Ciklus (razred)	1. (7-8. razreda)
Cilj	Razvijanje interesa za prirodu i ekologiju
Obrazloženje cilja (povezan s potrebama, interesima učenika i vrijednostima ŠK):	<ul style="list-style-type: none"> <li>• upoznavanje životinjskih vrsta i razvijanje znanja o životu i zanimljivostima o životinjama koje žive u Jadranskom moru</li> <li>• upoznavanje s nacionalnom prirodnom baštinom</li> <li>• razvijanje svijesti o važnosti očuvanja okoliša, o problemima zagađivanja Jadranskoga mora i prirode općenito, ugrožavanja krhkoga jadranskog ekosustava, o potrebi očuvanja Jadranske biološke raznolikosti, o postojanju zakonom zaštićenih vrsta</li> </ul>
Očekivani ishodi/postignuća: (Učenik će moći:)	<ul style="list-style-type: none"> <li>• Objasniti važnost očuvanja okoliša (Jadranskog mora)</li> <li>• Nabrojati određene životinjske vrste koje žive u Jadranskom moru</li> </ul>
Način realizacije:	<p>Izložbeni postav gostuje u prostoru škole, a učenici nakon predavanja razgledavaju vitrine s izloženim eksponatima.</p> <ul style="list-style-type: none"> <li>• lipanj 2021. (Svjetski dan mora – 8. lipnja)</li> </ul>
Potrebni resursi/moguće teškoće:	<ul style="list-style-type: none"> <li>• ulaznica za izložbu i predavanje – 10 kuna</li> <li>• Moguće teškoće: organizacijske teškoće, epidemiološka situacija</li> </ul>
Način praćenja i provjere ishoda/postignuća:	<ul style="list-style-type: none"> <li>• vrednovanje na temelju prezentacija, izrada plakata i izlaganja učenika</li> </ul>
Odgovorne osobe	SCIENTARIO; Emil Brajer, učitelj biologije

### 5.3.4. Plan provedbe kurikulumskega cilja

Kurikulumsko područje	<b>Prirodoslovno područje- dodatna nastava iz kemije</b>
Ciklus (razred)	<b>3. (7. i 8. razredi)</b>
Cilj	<b>Otkrivanje iznadprosječne i darovite djece i poticanje razvoja njihove darovitosti iz kemije.</b>
Obrazloženje cilja (povezan s potrebama, interesima učenika i vrijednostima ŠK):	Omogućiti darovitim učenicima razvoj i ostvarenje njihovih potencijala. Stjecanje dodatnih kemijskih sadržaja. Pripremiti učenike za natjecanje. Razvijati sposobnost promatranja i logičkog zaključivanja, razvijati vještine rukovanja kemijskim posuđem i priborom.
Očekivani ishodi/postignuća: (Učenik će moći:)	Učenik će moći samostalno rješavati zahtjevnije zadatke iz kemije, uspješno rješavati zadatke s prijašnjih natjecanja, aktivno sudjelovati na školskom i županijskom natjecanju
Način realizacije:	<ul style="list-style-type: none"> <li>• Oblik: dodatna nastava (model a i model c)</li> </ul>

	<ul style="list-style-type: none"> <li>• Sudionici: učenici i učitelj</li> <li>• Načini učenja (što rade učenici): odgovaraju na tražene zadaće, postavljaju pitanja, vježbaju i istražuju moguća rješenja, rješavaju testove s prijašnjih natjecanja</li> <li>• Metode poučavanja (što radi učitelj): objašnjava zakonitosti i pravila, priprema materijale za vježbu i rad na tekstu, organizira rad u skupinama, priprema testove s natjecanja, ispravlja radove učenika, ukazuje na postignuća učenika ili moguće nedostatke u radu</li> <li>• Trajanje izvedbe: 17 sati tijekom školske godine</li> </ul>
Potrebni resursi/moguće teškoće:	<p>Potrebni resursi: udžbenici, radne bilježnice, nastavni listići, testovi s prijašnjih natjecanja, kemijski probor, kemijsko posuđe, kemikalije, laptop, projektor, pisaći pribor, ploča, plakati</p> <p>Moguće teškoće: neredovitost pohađanja nastave; preteški zadaci s natjecanja, epidemiološka situacija</p>
Način praćenja i provjere ishoda/postignuća:	<ul style="list-style-type: none"> <li>• Brojnost učenika na dodatnoj nastavi</li> <li>• Ostvarenost planiranog</li> <li>• Uspješnost na natjecanjima</li> <li>• Zadovoljstvo učenika i učitelja ostvarenim rezultatima</li> <li>• Nagrađivanje najuspješnijih učenika</li> </ul>
Odgovorne osobe	Učitelj kemije Petar Brnjilović

### 5.3.5. Plan provedbe kurikulumskog cilja

<b>Kurikulumsko područje</b>	Prirodoslovno područje – dopunska nastava iz kemije
Ciklus (razred)	3. (7. i 8. razredi)
Cilj	Učenicima slabog predznanja i s teškoćama u učenju pomoći u svladavanju redovnog nastavnog plana i programa.
Obrazloženje cilja (povezan s potrebama, interesima učenika i vrijednostima ŠK):	Usvajanje osnovnih znanja iz kemije. Prilagođavanje nastavnih sadržaja kemije učenicima koji imaju poteškoća u svladavanju programa. Stjecanje i razvijanje sposobnosti i vještina iz određenih nastavnih područja. Razvijanje samopouzdanja kod učenika.
Očekivani ishodi/postignuća: (Učenik će moći)	Poticati učenike na bolje usvajanje gradiva, razvijati pamćenje, poticati interes za upornost, samostalnost i točnost u radu. Poticati i razvijati kritičko mišljenje. Motivirati učenike za uočavanje matematike i njezine važnosti u svakodnevnom životu.
Način realizacije:	<ul style="list-style-type: none"> <li>• Oblik: dopunska nastava</li> <li>• Sudionici: učenici i učitelj</li> <li>• Načini učenja (što rade učenici): odgovaraju na tražene zadaće, postavljaju pitanja, vježbaju i istražuju moguća rješenja,</li> <li>• Metode poučavanja (što radi učitelj): objašnjava zakonitosti i pravila, priprema materijale za vježbu i rad na tekstu,</li> </ul>

	<p>organizira rad u skupinama, priprema pitanja i zadatke, ispravlja radove učenika, ukazuje na postignuća učenika ili moguće nedostatke u radu</p> <ul style="list-style-type: none"> <li>• Trajanje izvedbe: 17 sati tijekom školske godine</li> </ul>
Potrebni resursi/moguće teškoće:	<p>Potrebni resursi: udžbenici, radne bilježnice, nastavni listići, kemijski pribor i posuđe, kemikalije, laptop, projektor, pisaći pribor, ploča, plakati. Moguće teškoće: neredovitost pohađanja nastave; preteški zadaci s natjecanja</p>
Način praćenja i provjere ishoda/postignuća:	<ul style="list-style-type: none"> <li>• Brojnost učenika na dodatnoj nastavi</li> <li>• Ostvarenost planiranog</li> <li>• Uspješnost na provjeri znanja</li> <li>• Zadovoljstvo učenika i učitelja ostvarenim rezultatima</li> <li>• Nagrađivanje najuspješnijih učenika</li> </ul>
Odgovorne osobe	Učitelj kemije Petar Brnjilović

### 5.3.6. Plan provedbe kurikulumske cilja

Kurikulumsko područje	<p><b>Prirodoslovno područje</b></p> <p><b>Izvanučionička nastava - Promet</b></p>
Ciklus (razred)	1. (2. razred)
Cilj	<b>Upoznati promet u zavičaju.</b>
Obrazloženje cilja (povezan s potrebama, interesima učenika i vrijednostima ŠK):	<p>Na temelju dosadašnjeg sudjelovanja u prometu i dječjih iskustava proširiti znanje o prometu u zavičaju. Upoznati učenike s prometom uzavičaju radi sigurnog sudjelovanja u prometu.</p>
Očekivani ishodi/postignuća: (Učenik će moći:)	<p>Prepoznati prometne znakove u blizini škole, odrediti značenje prometnih znakova važnih za pješake. Prepoznati autobusni (vožnja autobusom) i željeznički kolodvor (vožnja vlakom), posjetiti Zračnu luku Franje Tuđmana, posjetiti riječnu luku u Sisku (vožnja brodom).</p> <p>Izgrađivati prometnu kulturu učenika i odgovorno ponašanje u prometu.</p>
Način realizacije:	<p><i>Oblik: redovna i izvanučionička nastava</i></p> <p><i>Sudionici: učiteljice i učenici drugih razreda i turistička agencija</i></p> <p><i>Načini učenja (što rade učenici): istražuju materijale na internetu, sudjeluju u grupnoj raspravi i uspoređuju sa</i></p>

	<p>prikupljenim materijalima. Primjenjuju stečeno znanje u nastavi i u zajednici.</p> <p><i>Metode poučavanja (što rade učitelji):</i> Organiziraju nastavu, kontaktiraju s agencijom, pripremaju materijale, paze na disciplinu u provođenju nastave.</p> <p><i>Trajanje izvedbe:</i> drugo polugodište šk.god. 2021./22.</p>
Potrebni resursi/moguće teškoće:	<p>Potrebni resursi: financijska sredstva za prijevoz, turističko vodstvo, ljudski resursi koji uključuju učenike, učitelje i turističku agenciju</p> <p>Moguće teškoće: loši vremenski uvjeti, zdravstveno stanje djece, loša epidemiološka situacija</p>
Način praćenja i provjere ishoda/postignuća:	Izvešća kroz prezentaciju, učenički likovni i literarni radovi. Objava fotografija na web stranicama škole, provjera kroz grupne rasprave.
Odgovorne osobe	Učiteljice: A. Ceković, D. Prevolnik, D. Skelin, K. Ilenić Pervan

### 5.3.7. Plan provedbe kurikulumske cilja

Kurikulumsko područje	<b>Prirodoslovno područje - Promet</b>
Ciklus (razred)	1. ciklus ( 3. razred)
Cilj	Upoznati promet u zavičaju.
<p>Obrazloženje cilja (povezan s potrebama, interesima učenika i vrijednostima ŠK):</p>	<p>Na temelju dosadašnjeg sudjelovanja u prometu i dječjih iskustava proširiti znanje o prometu u zavičaju. Upoznati učenike s prometom u zavičaju radi sigurnog sudjelovanja u prometu.</p>
Očekivani ishodi/postignuća:	Prepoznati prometne znakove u blizini škole, odrediti značenje prometnih znakova važnih za pješake. Prepoznati različite vrste prometa.



	Izgrađivati prometnu kulturu učenika i odgovorno ponašanje u prometu.
Način realizacije:	<input type="checkbox"/> <i>Oblik: redovna i izvanučionička nastava</i> <input type="checkbox"/> <i>Sudionici:</i> učitelj/ice i učenici trećih razreda i turistička agencija <input type="checkbox"/> <i>Načini učenja (što rade učenici):</i> istražuju materijale na internetu, sudjeluju u grupnoj raspravi i uspoređuju sa prikupljenim materijalima. Primjenjuju stečeno znanje u nastavi i u zajednici. <input type="checkbox"/> <i>Metode poučavanja (što rade učitelji):</i> Organiziraju nastavu, kontaktiraju s agencijom, pripremaju materijale, paze na disciplinu u provođenju nastave. <input type="checkbox"/> <i>Trajanje izvedbe:</i> tijekom nastave godine 2021./22..
Potrebni resursi/moguće teškoće:	<p>Potrebni resursi: učionica, financijska sredstva za prijevoz turističko vodstvo, ljudski resursi koji uključuju učenike, učitelje i turističku agenciju, računalo, projektor i oko 90 kuna po učeniku</p> <input type="checkbox"/> <i>Moguće teškoće:</i> vremenske prilike, nedostatak financija i dr. <input type="checkbox"/> <i>Nastojat ćemo ih izbjeći daljnjim planiranjem.</i>
Način praćenja i provjere ishoda/postignuća:	<p>Objava fotografija na web stranicama škole, učnički crteži, provjera kroz grupne rasprave.</p>
Odgovorne osobe	Učitelj/ice 3. razreda: Marina Arbanas, Sanja Rožić Tomić, Blaženka Čunčić, Luka Karas, Ariana Krstanović.

### 5.3.8. Plan provedbe kurikulumske cilja

<b>Kurikulumsko područje</b>	<b>Prirodoslovno - Ključić Brdo</b>
<b>Ciklus (razred)</b>	Prvi ( 1. razred)
<b>Cilj</b>	<b>Sadržaje prirode i društva uočavati, prepoznavati i imenovati u stvarnim situacijama.</b>
<b>Obrazloženje cilja (povezan s potrebama,</b>	Učenike upoznati sa drugačijim krajolikom i načinom života i rada u takvom zavičaju.

<b>interesima učenika i vrijednostima ŠK):</b>	Primjena stečenih znanja u svakodnevnom životu.
<b>Očekivani ishodi/postignuća: (Učenik će moći:)</b>	<p>-prepoznati brežuljkasti krajolik svoje domovine</p> <p>-opisati krajolik i njegove specifičnosti (vrt, voćnjak, izvor, biljke, životinje...)</p> <p>-imenovati domaće i divlje životinje, upoznati korist koju ljudi imaju od domaćih životinja</p> <p>-naučiti kako brinuti o domaćim životinjama i kako se ponašati prema divljim životinjama</p> <p>-razvijati ekološku svijest</p> <p>-upoznati i primijeniti pravila kulturnog ponašanja tijekom vožnje autobusom, tijekom objeda i igre</p> <p>-razvijati prijateljske odnose s vršnjacima</p>
<b>Način realizacije:</b>	<p><b>Posjet izletištu Ključić Brdo</b></p> <p>Oblik: terenska</p> <p>nastava- međupredmetna povezanost</p> <p>Sudionici: učiteljice i učenici 1.razreda</p> <p>Način učenja (što rade učenici):vođenim aktivnostima usvajati znanja i vještine značajne za svakodnevni život</p> <p>Metode poučavanja: objašnjavanje prirodnih zakonitosti, organizacija grupnog rada, poticanje na međusobnu suradnju i uvažavanje, formiranje pozitivnih kvaliteta učenika</p> <p>Trajanje izvedbe: od 9- 15 sati ugovorenog dana</p>
<b>Potrebni resursi/moguće teškoće:</b>	<p>Materijalni: autobus, cijena autobusa i objeda</p> <p>Ljudski: učiteljice, animatori</p> <p>Moguće teškoće: kišovito vrijeme</p>
<b>Način praćenja i provjere ishoda/postignuća:</b>	Pojedinačni i grupni razgovori
<b>Odgovorne osobe</b>	Učiteljice drugih razreda: S.Sarić, Lucija Arbanas, Kristina Polić, Ivana Buconjić, Jasna Kirin, Martina Čale

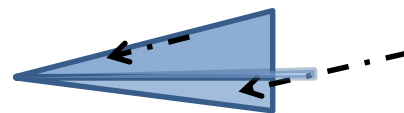
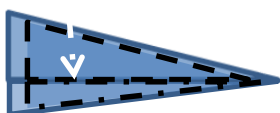

## 5.4. Umjetničko područje

### 5.4.1. Plan provedbe kurikulskog cilja

Kurikulumsko područje	<b>Umjetničko područje- Mali modelari (INA)</b>
Ciklus (razred)	Prvi (1. b razred)
Cilj	<b>Usvajanje temeljnog vizualnog jezika poticanjem učenikova likovnog govora likovno tehničkim sredstvima (glinamol) te razvoj kreativnih sposobnosti učenika</b>
Obrazloženje cilja (povezan s potrebama, interesima učenika i vrijednostima ŠK):	<ul style="list-style-type: none"><li>➤ razvijati sklonost i interes za likovno stvaralaštvo</li><li>➤ poticati maštu i kreativnost</li><li>➤ vježbati razvoj fine motorike</li><li>➤ dodirom osvijestiti udubljenja i niska uzvišenja na površini</li><li>➤ uočavati, istraživati i izražavati odnos punog i praznog prostora</li><li>➤ poticati i razvijati svijest o svojim interesima i potencijalima</li></ul>
Očekivani ishodi/postignuća (Učenik će moći:)	Učenici razvijaju svoje potencijale i iskazuju interes za modeliranje
Način realizacije:	praktičnim aktivnostima, radionicama u grupi ili paru.
Potrebni resursi/moguće teškoće:	glinamol, valjak, tempere
Način praćenja i provjere ishoda/postignuća:	fotografiranje aktivnosti, zajednička analiza rada svakog sudionika grupe. Na kraju godine metodom ankete i razgovora uočiti zadovoljstvo o radu grupe.
Odgovorne osobe	Kristina Polić (Kristina Ružek, učiteljica na zamjeni od 1.9.2021)

#### 5.4.2. Plan provedbe kurikulskog cilja

Kurikulumsko područje	<b>Umjetničko područje - Povjesničari umjetnosti (INA)</b>
Ciklus (razred)	1 (1.d razred)
Cilj	<ul style="list-style-type: none"><li>-poticati psihomotorički razvitak učenika, maštu, intelektualni razvitak, estetičku osjetljivost i emotivnost</li><li>-razvijati vizualnu percepciju učenika i spoznajne vrijednosti te proširiti kompetenciju vizualnog mišljenja</li><li>- rješavanjem likovnih problema kod učenika razvijati sposobnost praktičnog oblikovanja i donošenja estetskih prosudba i odluka te oblikovati likovni govor</li><li>-pratiti razvojne faze učenikova likovnog izražavanja i stvaranja</li><li>-učenik prepoznaje umjetnost kao način komunikacije i odgovara na različite poticaje likovnim izražavanjem</li><li>-razviti osjećaj ljubavi prema prošlosti I vrijednim umjetničkim djelima</li><li>-spoznati zanimljivosti iz života umjetnika I način na koji su stvarali</li></ul>
Obrazloženje cilja (povezan s potrebama, interesima učenika i vrijednostima ŠK):	<ul style="list-style-type: none"><li>-potaknuti samostalno i kreativno likovno izražavanje kod učenika</li><li>-osposobiti učenike za primjenu stečenih likovnih vještina I znanja razvijati smisao za lijepo I spoznaju vrijednosti</li></ul>
Očekivani ishodi/postignuća: (Učenik će moći:)	<ul style="list-style-type: none"><li>-održati razrednu izložbu</li><li>-sudjelovati na likovnim natjecajima</li><li>-ispričati zanimljivosti iz života autora djela</li><li>-reproducirati djela</li></ul>
Način realizacije:	<p>Oblik :izvannastavna aktivnost</p> <ul style="list-style-type: none"><li>-likovna radionica (reprodukcija poznatih likovnih radova) u učionici</li><li>-uz korištenje suvremenih metoda rada učenici će naučiti zanimljivosti iz života umjetnika te reproducirati jedno o najpoznatijih djela</li></ul> <p>Trajanje izvedbe: jedan školski sat tjedno tokom cijele godine.Planirano je 35 sati.</p>

Potrebni resursi/moguće teškoće:	LJUDSKI: učiteljica 1.d razreda I učenici MATERIJALNI: boje, tempere, flomasteri, pastele, vodene boje, olovka, glinamol...
Način praćenja i provjere ishoda/postignuća:	Izložba radova u razredu i holu škole te objava radova na webu i Instagramu škole. Praćenje aktivnosti učenika, zainteresiranosti za rad te sposobnosti za likovno izražavanje i stvaranje u vidu pismenih zabilješki za svakog pojedinog učenika uključenog u likovnu radionicu.
Odgovorne osobe	Učiteljica 1.d razreda Martina Čale

### 5.4.3. Plan provedbe kurikulskog cilja

Kurikulsko područje	Umjetničko područje
Ciklus (razred)	2. razred (2.b)
Cilj	Približiti učenicima filmsku umjetnost te unaprjeđivati njihovu medijsku pismenost. Upoznati ih s osnovnim pojmovima iz svijeta filma. Osposobiti učenike za svjesno, sigurno i kritičko uočavanje poruka filma, televizije, fotografija, interneta, stripa. Razvijanje navike gledanja filmova na hrvatskom i stranim jezicima, razvijanje opće i medijske kulture kod djece.
Obrazloženje cilja (povezan s potrebama, interesima učenika i vrijednostima ŠK):	Korištenjem različitih medija i medijske tehnologije utjecati na razvoj medijske pismenosti i kulture te poticati aktiviranje stvaralačke mašte učenika. Učenici će stjecati znanja o filmskom jeziku i filmskim izražajnim sredstvima kroz projekcije različitih filmova primjerenih dobi. Razvijati estetsku i etičku osjetljivost te sposobnost prepoznavanja kvalitetnih medijskih sadržaja. Stvaranje pozitivnih stavova jednih prema drugima kroz zabavnu zajedničku aktivnost.
Očekivani ishodi/postignuća: (Učenik će moći:)	Zainteresirati učenike za sedmu umjetnost. Razvijati razumijevanje filma kao umjetnosti. Tijekom gledanja filmova, u filmu uočiti boju, zvuk, kutove snimanja, vrste animacija... Spoznati njegov jezik u kontekstu današnje kulture. Razlikovati filmske rodove, prepoznati osnova obilježja i vrste filma. Stupnjevatii etape stvaranja filma (sinopsis, scenarij, knjiga snimanja/ snimanje, montaža). Učenici će steći naviku gledanja filmova primjerenih njihovoj dobi, osvijestiti važnost upoznavanja stranih kultura te usvajati navike pristojnog ponašanja u kino dvorani i slobodno iznositi dojmove o gledanom filmu.
Način realizacije:	Aktivnost će se realizirati u razredu (radionice) ili u kinodvorani (posjet mjesnom kinu). Tijekom nastavne godine, u sklopu izvannastavne aktivnosti učenici će ići na projekciju filma koji organizira 7 kontinent te će ići u kino, ako će biti povoljna epidemiološka situacija. Projekcije filmova i radionice će se održavati svaka dva tjedna u blok satu.

Potrebni resursi/moguće teškoće:	Potrebni resursi: CD player, projektor i projekcijsko platno, mobilni uređaji/tableti
Način praćenja i provjere ishoda/postignuća:	Kroz zajedničke projekcije i razgovor o filmovima. Ocjenjivanje odgovornosti i kooperativnosti.
Odgovorne osobe	Diana Prevolnik, učiteljica 2.b razreda

#### 5.4.4. Plan provedbe kurikulumskog cilja

Kurikulsko područje	<b>Umjetničko područje (Plesna skupina-INA)</b>
Ciklus (razred)	2. razred
Cilj	Razvijati plesnu kreativnost i sposobnost plesnog izražavanja, razvijati pozitivan stav prema plesnom stvaralaštvu i izražavanju. Razvijati samopoštovanje, samopouzdanje i svijest o vlastitim sposobnostima, razvijati emocionalnu inteligenciju. Osposobljavanje učenika timski rad, zadovoljavanje potrebe za kretanjem.
Obrazloženje cilja (povezan s potrebama, interesima učenika i vrijednostima ŠK):	Plesanjem upoznati nove pokrete, naučiti teorijske informacije o ovim kineziološkim aktivnostima te postići višu razinu motoričkih postignuća.
Očekivani ishodi/postignuća: (Učenik će moći:)	Motivirati učenike da se bave plesom i izvan redovnih školskih programa te popularizirati moderne plesove poput akrobatskog rock'n'roll-a.
Način realizacije:	Aktivnost će se realizirati u razredu i na priredbama u školi (ukoliko će biti moguće). Probe će se održavati svaka dva tjedna u blok satu.
Potrebni resursi/moguće teškoće:	Potrebni resursi: CD player, sportska odjeća i obuća
Način praćenja i provjere ishoda/postignuća:	Ocjenjivanje odgovornosti i kooperativnosti. Sustavno praćenje učenikovih postignuća i uspjeha u postizanju napretka (npr. usavršavanje određenih pokreta).
Odgovorne osobe	Doris Skelin, učiteljica 2.a razreda

#### 5.4.5. Plan provedbe kurikulumskog cilja

Kurikulumsko područje	Umjetničko područje - izvanučionička nastava
Ciklus (razred)	1.(3.razred)
Cilj	<b>Upoznati se s kazališnim i kino predstavama</b>
Obrazloženje cilja (povezan s potrebama, interesima učenika i vrijednostima ŠK):	Kod učenika je uočen interes za upoznavanje i doživljaj kazališne i kino predstave, posjeti muzejima te interes za usvajanjem kulturnog ponašanja u javnim kulturnim ustanovama.
Očekivani ishodi/postignuća: (Učenik će moći:)	<ul style="list-style-type: none"> <li>• Ponoviti tko su glumci, tko glumi koju ulogu u kino i kazališnoj predstavi.</li> <li>• Uočiti glavne i sporedne likove, redosljed događaja, vrijeme radnje i mjesto radnje.</li> <li>• Primati primjerene dječje filmove i razlikovati animirani film od igranog filma.</li> <li>• Upoznati osnovne informacije o načinu nastajanja predstave i ljudima koji rade u kazalištu.</li> <li>• Naučiti da su kazalište i kino kulturne ustanove.</li> <li>• Osmisliti strip i reklamu za dječji film i kazališnu predstavu.</li> <li>• Stjecati interes za predstave te razviti filmsku i kazališnu kulturu.</li> </ul>
Način realizacije:	<ul style="list-style-type: none"> <li>• Oblik: Vožnja školskim autobusom u kazalište i kino u Zagreb i Veliku Goricu</li> <li>• Sudionici:učenici i učitelj/ice trećih razreda</li> <li>• Načini učenja (što rade učenici): promatrajući predstave zapažati,analizirati zajedničkom raspravom pouku predstave. Istraživačkim radom i igrom upoznati način pripreme glumaca za glumu u predstavi i filmu.</li> <li>• Metode poučavanja (što rade učitelji): Potiču učenike na stvaralački rad,utječu na razvoj mašte te likovnog i usmenog izražavanja.</li> <li>• Trajanje izvedbe:tijekom šk.god. 2021./2022.god.prema ponudi predstava kina, kazališta, muzeja.</li> </ul>
Potrebni resursi/moguće teškoće:	<p>Potrebni resursi: Troškovi prijevoza za učenike, ulaznica 30,00 kn (po predstavi)</p> <p>Moguće teškoće: vremenski uvjeti, financijske poteškoće roditelja, epidemiološka situacija</p>
Način praćenja i provjere ishoda/postignuća:	Prezentacija viđenog i doživljenog (kratki video zapis i fotografije), izrada plakata te prezentacija roditeljima i na stranicama web-a škole. Praćenje učenika u zalaganju, zajednička analiza i kritički osvrt učenika i učiteljice te samoprocjena.
Odgovorne osobe	Učitelj/ice 3. razreda: Marina Arbanas, Sanja Rožić Tomić, Blaženka Čunčić, Luka Karas, Ariana Krstanović.

#### 5.4.6.Plan provedbe kurikulskog cilja

Kurikulsko područje	<b>Umjetničko područje- Zbor (INA)</b>
Ciklus (razred)	2. d
Cilj	Razvijati glazbenu kreativnost i sposobnost glazbenog izražavanja, razvijati pozitivan stav prema umjetničkom stvaralaštvu i izražavanju. Razvijati samopoštovanje, samopouzdanje i svijest o vlastitim sposobnostima, razvijati emocionalnu inteligenciju.
Obrazloženje cilja (povezan s potrebama, interesima učenika i vrijednostima ŠK):	Pjevanjem upoznati nove pjesme i upoznati načine glazbenog izražavanja, savladati poteškoće u razvoju osobnih glasovnih mogućnosti i zajedničkim radom kroz pjesmu otkriti radost zajedničkog muziciranja kao i način prezentacije svojih rezultata na nastupima.
Očekivani ishodi/postignuća: (Učenik će moći:)	Motivirati učenike da se bavi pjevanjem i izvan redovnih školskih programa te popularizirati pjevanje.
Način realizacije:	Aktivnost će se realizirati na probama i nastupima na priredbama u školi i izvan škole. Probe će se održavati jednom tjedno u trajanju od 45 minuta.
Potrebni resursi/moguće teškoće:	Potrebni resursi: dječji CD-i, fotokopiranje materijala
Način praćenja i provjere ishoda/postignuća:	Ocjenjivanje odgovornosti i kooperativnosti. Sustavno praćenje učenikovih postignuća i uspjeha u postizanju napretka ( npr. povećanje glasovnog opsega ).
Odgovorne osobe	Katarina Ilenić Pervan, učiteljica 2.d

#### 5.4.7. Plan provedbe kurikulumskog cilja

Kurikulumsko područje	Umjetničko–Mali stvaraoci (INA)
Ciklus (razred)	Prvi ( 3.c razred)
Cilj	Primjerenim metodičkim postupcima omogućiti učenicima razvoj sklonosti, interesa i sposobnosti za izradu različitih proizvoda te stjecanje, produblivanje i primjenu znanja važnih za cjelokupan proizvodni proces.



	Proširiti znanje iz likovne kulture, upoznati učenike s različitim likovnim tehnikama, razvijati interes za različita likovna područja.
Obrazloženje cilja (povezan s potrebama, interesima učenika i vrijednostima ŠK):	Približiti i objasniti učenicima dodatne sadržaje iz likovne kulture. Upoznati učenike s elementima likovnog jezika, razvijati dječju likovnu kreativnost, moć zapažanja, maštovitost te spretnost u izradi. Stvaralačkim radom utjecati na samostalnost i pozitivan odnos prema sebi i drugima. Istraživanje dječjeg likovnog stvaralaštva.
Očekivani ishodi/postignuća: (Učenik će moći:)	Učenik će samostalno upotrebljavati likovne materijale i postupke kako bi izradio svoj likovni rad, istraživati i eksperimentirati s postupcima i njihovim mogućnostima. Pri rukovanju likovnim materijalima razvijat će vizualno-motoričku koordinaciju, preciznost, raspon mogućnosti kontrole materijala ( spajanje, oblikovanje i sl.) te upornost i detaljnost izvedbe. Razvijati će maštovitost i finu motoriku.
Način realizacije:	Oblik: rad u grupama, u paru, individualni rad <ul style="list-style-type: none"> <li>• Sudionici: učenici i učiteljica <ul style="list-style-type: none"> <li>• Načini učenja (što rade učenici): na konkretnom likovnom radu, u konkretnom likovnom postupku osvješčuju i uvježbavaju likovni jezik</li> <li>• Metode poučavanja (što rade učitelji): objašnjava zadatak, potiče učenike na samostalnu likovnu aktivnost, motivira za rad</li> <li>• Trajanje izvedbe: tijekom cijele školske godine, 1 sat tjedno</li> </ul> </li> </ul>
Potrebni resursi/moguće teškoće:	Likovni pribor prema potrebi, različiti predmeti
Način praćenja i provjere ishoda/postignuća:	Pregled učeničkih uradaka, usporedba rezultata u grupnoj raspravi.
Odgovorne osobe	Učiteljica 3.c Blaženka Čunčić

#### 5.4.8. Plan provedbe kurikulumske cilja

Kurikulumsko područje	<b>Umjetničko područje- Spretno ruke (INA)</b>
Ciklus (razred)	1. ( 3. e razred )
Cilj	-stjecanje dodatnih znanja iz likovne kulture kroz različite aktivnosti - razvijati svijest o upotrebi reciklažnog materijala u likovne/umjetničke svrhe -razvijati sposobnost za samostalni i timski rad -razvijati osjećaj za lijepo, ljubav prema slikarstvu, modeliranju ... -razvijati osjećaj ljubavi prema prošlosti i vrijednim umjetničkim djelima

	-razvijati potrebu posjeta galerijama,muzejima....
<p>Obrazloženje cilja (povezan s potrebama, interesima učenika i vrijednostima ŠK):</p>	<p>-poticati učenike na smisao za korištenje reciklažnog materijala u umjetničke / likovne svrhe</p> <p>-poticati učenike na rad različitim likovnim tehnikama,razvijati smisao za lijepo</p> <p>- osposobiti učenike za primjenu i korištenje likovnih vještina i likovnih tehnika u svakodnevnom životu,</p>
Očekivani ishodi/postignuća: (Učenik će moći:)	Radovima izrađenima u toku školske godine pripremiti izložbu likovnih djela.
Način realizacije:	<p>Oblik: izvannastavna aktivnost</p> <p>Sudionici : učenici i učitelj/ica 3.e razreda</p> <p>Način učenja: nastava se realizira u učionici.</p> <p>Uz korištenje suvremenih metoda rada učenik se stavlja u situaciju da samostalnim radom i promišljanjem usvaja nova znanja.</p> <p>-izrada radova nastalih od materijala za reciklažu ( stari papir,kartonska i plastična ambalaža, tkanina...)</p> <p>- priprema izložbe, prigodne prodajne izložbe</p> <p>Trajanje izvedbe: Jedan sat tjedno tijekom nastavne godine. Tijekom nastavne godine planirano je ukupno 35 nastavnih sati .</p>
Potrebni resursi/moguće teškoće:	<p>LJUDSKI:učiteljica 3.e razreda i učenici</p> <p>MATERIJALNI:</p> <p>vodene boje,tempere,glinamol,tuš,olovka,škare,ljepilo,stari papir,stara odjeć,kartonska ambalaža, plastična ambalaža, glinamol....</p>
Način praćenja i provjere ishoda/postignuća	Izložba radova nastalih tijekom nastave , objava fotografija na web stranicama škole
Odgovorna osoba	Učitelj/ica 3. e razreda Ariana Krstanović

#### 5.4.9.Plan provedbe kurikulumskog cilja

<b>Kurikulumsko područje</b>	<b>Umjetničko područje: Likovna kultura (INA)</b>
<b>Ciklus (razred)</b>	<b>Prvi (4. razred)</b>

<b>Cilj</b>	<b>Proširiti znanje iz likovne kulture, usavršiti rad s različitim likovnim tehnikama, razvijati interes za različita likovna područja, upoznati likovnu baštinu domovine.</b>
Obrazloženje cilja (povezan s potrebama, interesima učenika i vrijednostima ŠK):	Približiti i objasniti učenicima dodatne sadržaje iz likovne kulture. Upoznati učenike s elementima likovnog jezika, razvijati dječju likovnu kreativnost, moć zapažanja, maštovitost te spretnost u izradi. Stvaralačkim radom utjecati na samostalnost i pozitivan odnos prema sebi i drugima.  Istraživanje dječjeg likovnog stvaralaštva.
Očekivani ishodi/postignuća: (Učenik će moći:)	Učenik će samostalno upotrebljavati likovne materijale i postupke kako bi izradio svoj likovni rad, istraživati i eksperimentirati s postupcima i njihovim mogućnostima. Pri rukovanju likovnim materijalima razvijat će vizualnomotoričku koordinaciju, preciznost, raspon mogućnosti kontrole materijala ( spajanje, oblikovanje i sl.) te upornost i detaljnost izvedbe.  Razvijati će maštovitost i finu motoriku.
Način realizacije:	Oblik: individualni rad I rad u skupini  Sudionici: učenici i učiteljica  Načini učenja (što rade učenici): na konkretnom likovnom radu, u konkretnom likovnom postupku osvješčuju i uvježbavaju likovni jezik  Metode poučavanja (što rade učitelji): objašnjava zadatak, potiče učenike na samostalnu likovnu aktivnost, motivira za rad  • Trajanje izvedbe: tijekom cijele školske godine, 1 sat tjedno (35 sati u šk.god.)
Potrebni resursi/moguće teškoće:	Likovni pribor prema potrebi; papir,vodne boje, tempere, platno,iglica, glinamol,tuš ...
Način praćenja i provjere ishoda/postignuća :	Samovrednovanje, skupno vrednovanje, razgovor,  Sudjelovanje na likovnim natjecajima za djecu tijekom školske godine, te objava na web stranicama škole.
Odgovorna osoba	Učiteljica Danica Gazić,mag.prim.educ.

#### 5.4.10. Plan provedbe kurikulumskog cilja

Kurikulumsko područje	<b>Društveno- humanističko područje- izložba jaslica</b>
Ciklus (razred)	3. (1.– 8. razred)

Cilj	Izložbom potaknuti učenike na razvijanje kreativnosti i produblјivanje osobnog, skupnog i obiteljskog istinskog doživljaja božićnog otajstva u suvremenim i tradicionalnim okolnostima
Obrazloženje cilja (povezan s potrebama, interesima učenika i vrijednostima ŠK):	Učenicima će biti omogućeno da izražavaju svoje ideje i umjetničke doživljaje jaslica. Izložba kroz svoje kategorije (pojedinačne, grupne i obiteljske) razvija suradnju unutar škole i jača suradnju škole, obitelji i lokalne zajednice.
Očekivani ishodi/postignuća: (Učenik će moći:)	Učenici će razvijati osobne sposobnosti i kreativnost. Učenici će razvijati međusobnu komunikaciju i rad u skupini. Učenici će prepoznati vrijednost jaslica s umjetničkog, kulturološkog i vjerničkog gledišta. Učenici će probuditi osobni vjernički doživljaj istinskog Božića kroz čitanje Biblije i ostalih izvora.
Način realizacije:	Izrada jaslica, postavljanje izložbe, vrijeme razgledavanje i ocjenjivanja, te dodjela nagrada.
Potrebni resursi/moguće teškoće:	Trošak: Izrada pohvalnica za sve sudionike. Posebne nagrade za najuspješnije- knjige ili školski pribor. Moguće teškoće: Nedovoljan broj prijava, epidemiološka situacija u zemlji.
Način praćenja i provjere ishoda/postignuća :	Stručno povjerenstvo ocjenjuje svaku izvedu prema unaprijed izrađenom kriteriju i programu.
Odgovorne osobe	Katarina Klarić, vjeroučiteljica

#### 5.4.11. Plan provedbe kurikulumske cilja

Kurikulumsko područje	<b>Umjetničko područje – Moja prva knjiga</b>
Ciklus (razred)	Svi zainteresirani učenici škole (1.-8. razred)
Cilj	- Napraviti vlastitu slikovnicu i stvoriti novi naraštaj mladih čitatelja i književnih stvaratelja
Obrazloženje cilja (povezan s potrebama, interesima učenika i vrijednostima ŠK):	- Poticati maštu i kreativnost kod učenika, razvijati likovno-literarne vještine te osviještavati djecu i mlade o njihovim pravima, odgovornosti za okoliš i potrebi brige za zajednicu
Očekivani ishodi/postignuća: (Učenik će moći:)	- Napraviti svoju vlastitu slikovnicu
Način realizacije:	- Izvannastavna aktivnost

	<ul style="list-style-type: none"> <li>- Oblici rada: grupni, pojedinačni rad</li> <li>- Pripremiti i koordinirati projekt, motivirati učenike za sudjelovanje u natječaju, uvodno predavanje s uputama, pripremiti materijale za izradu slikovnica, redovno sastajanje (tjedno) tijekom trajanja projekta</li> <li>- Metode rada: pisanje i ilustriranje vlastite priče</li> </ul>
Potrebni resursi/moguće teškoće:	– papiri A3 za slikovnice, printanje u boji, uvezivanje
Način praćenja i provjere ishoda/postignuća:	<ul style="list-style-type: none"> <li>- Stručno povjerenstvo vrednuje slikovnice prema unaprijed određenim kriterijima</li> <li>- Predstavljanje naših mladih pisaca tijekom Mjeseca hrvatske knjige</li> <li>- Digitaliziranje slikovnica i objavljivanje na mrežnim stranicama</li> </ul>
Odgovorne osobe	- knjižničarka Nancy Vujanić, učenici

#### 5.4.12. Plan provedbe kurikuluskog cilja

Kurikulusko područje	Umjetničko područje- likovna kultura (izvanučionična nastava)
<b>Ciklus (razred)</b>	5.-8.razred
<b>Cilj</b>	Upoznavanje učenika s likovnim djelima i kulturnom baštinom Posjet aktualnim izložbama i stalnim postavama muzeja i galerija.
Obrazloženje cilja (povezan s potrebama, interesima učenika i vrijednostima ŠK)	
Očekivani ishodi/postignuća: (Učenik će moći:)	Kultura ponašanja u izložbenim prostorima. Razumijevanje vrijednosti . Čitanje likovnog djela –analiza. Učenik će znati gdje se nalazi galerija ili muzej.
Način realizacije:	<ul style="list-style-type: none"> <li>• <i>Oblik: Izvanučionička nastava</i></li> <li>• <i>Sudionici:</i> Učenici, stručni suradnici, predmetni učitelji, knjižničarka, stručni voditelji</li> <li>• <i>Načini učenja (što rade učenici):</i> Učenici traže galeriju na karti grada. Bilježe zapažanja o viđenom.</li> <li>• <i>Metode poučavanja (što rade učitelji):</i> Motiviraju učenike – upoznaju s likovnim djelima, osvrta na povijesne građevine, poticaj na istraživanje o pojedinom autoru ili razdoblju.</li> <li>• <i>Trajanje izvedbe: Priprema materijala (1-5 dana), odlazak na izložbu(3-4 sata), objavljivanje zapažanja učenika i popratne fotografije na stranicama škole(2 dana)</i></li> </ul>
Potrebni resursi/moguće teškoće:	<ul style="list-style-type: none"> <li>• Potrebni resursi: Autobus, kompjutor, fotoaparati</li> </ul>

	<ul style="list-style-type: none"> <li>• <b>Moguće teškoće:</b> Nepovoljna epidemiološka situacija, Cijena ulaznica (25-35kn-za grupni posjet, ulaznice za zainteresirane učitelje), termini za autobus, preklapanje sa terminima izborne nastave (jedna smjena nije u mogućnosti posjeta pojedinoj izložbi).</li> </ul>
Način praćenja i provjere ishoda/postignuća:	Bilješke o likovnim djelima, različita zapažanja, plakat, uređenje panoa i prezentacija na stranicama škole
Odgovorne osobe	Predmetni učitelj likovne kulture Danijel Šokec

### 5.5.13. Plan provedbe kurikulumskog cilja

Kurikulumsko područje	<b>Umjetničko područje- Zbor</b>
Ciklus (razred)	5.-8. razred
Cilj	<ul style="list-style-type: none"> <li>• izražajno i pravilno pjevanje</li> <li>• upoznavanje glazbene literature</li> <li>• poticanje kreativnost, kritičnost i individualnosti učenika</li> <li>• gajiti pozitivan stav prema sebi i grupi, poštivanje ljudskih vrijednosti i morala, ljubav prema glazbi i zajedničkom muziciranju</li> </ul>
Obrazloženje cilja (povezan s potrebama, interesima učenika i vrijednostima ŠK):	<ul style="list-style-type: none"> <li>• naučiti učenike osnovama vokalne tehnike, tehnike disanja, impostacije glasa i pravilnog intoniranja</li> <li>• naučiti učenike pravilnom primjenjivanju vježbi upjevanja</li> <li>• razvijati vokalne i interpretativne sposobnosti učenika te opseg glasa</li> <li>• naučiti osnove glazbene teorije (solmizaciju, glazbenu abecedu, način izvođenja glazbenog djela, tempo, dinamiku, vrste muških i ženskih pjevačkih glasova)</li> <li>• animirati učenike koji već sviraju neki instrument kako bi se uključili u zorno pjevanje i zajedničko muziciranje te primjene vlastitu interpretaciju odabrane skladbe</li> <li>• poticanje razvoja individualnosti, osobnog glazbenog stava i izričaja kao i pozitivnog stava prema različitostima</li> <li>• zainteresirati učenike za glazbeno stvaralaštvo, stvaranje vlastitih skladbi na zadane i/ili vlastite tekstove</li> </ul>
Očekivani ishodi/postignuća: (Učenik će moći:)	<p>OŠ GK A.1.1. Učenik poznaje određeni broj skladbi.</p> <p>OŠ GK A.1.2. Učenik temeljem slušanja razlikuje pojedine glazbeno-izražajne sastavnice.</p> <p>OŠ GK A.5.4. Učenik temeljem slušanja glazbe razlikuje vokalnu, instrumentalnu i vokalno-instrumentalnu glazbu te različite izvođačke sastave.</p> <p>OŠ GK B.1.2. Učenik pjeva/izvodi pjesme i brojalice.</p> <p>OŠ GK B.1.4. Učenik stvara/improvizira melodijske i ritamske cjeline te svira uz pjesme/brojalice koje izvodi.</p> <p>OŠ GK B.5.2. Učenik pjevanjem izvodi autorske i tradicijske pjesme iz Hrvatske i svijeta.</p>

	<p>OŠ GK B.5.3. Učenik sviranjem i/ili pokretom izvodi umjetničku, tradicijsku, popularnu ili vlastitu glazbu. Sudjeluje u različitim glazbenim igrama i aktivnostima glazbenog stvaralaštva.</p> <p>OŠ GK B.6.3. Učenik sviranjem i/ili pokretom izvodi umjetničku, tradicijsku, popularnu ili vlastitu glazbu. Sudjeluje u aktivnostima glazbenog stvaralaštva.</p> <p>OŠ GK B.7.1. Učenik sudjeluje u zajedničkoj izvedbi glazbe.</p> <p>OŠ GK B.7.2. Učenik pjevanjem izvodi autorske i tradicijske pjesme iz Hrvatske i svijeta.</p> <p>OŠ GK B.7.3. Učenik sviranjem i/ili pokretom izvodi umjetničku, tradicijsku, popularnu ili vlastitu glazbu. Sudjeluje u aktivnostima glazbenog stvaralaštva.</p> <p>OŠ GK B.8.2. Učenik pjevanjem izvodi autorske i tradicijske pjesme iz Hrvatske i svijeta.</p> <p>OŠ GK C.1.1. Učenik na osnovu slušanja glazbe i aktivnog muziciranja prepoznaje različite uloge glazbe.</p> <p>OŠ GK C.6.2. Učenik temeljem slušanja, pjevanja i plesa/pokreta upoznaje obilježja hrvatske tradicijske glazbe šireg zavičajnog područja i glazbe najmanje jedne manjinske kulture.</p> <p>OŠ GK C.7.1. Učenik opaža međusobne utjecaje različitih vrsta glazbi.</p>
Način realizacije:	<ul style="list-style-type: none"> <li>• probe i nastupi tijekom nastavne godine</li> <li>• redovite probe dva puta tjedno</li> </ul>
Potrebni resursi/moguće teškoće:	<ul style="list-style-type: none"> <li>• pianino, udaraljke, zvučnici, mikrofoni</li> <li>• troškovi kopiranja notnih zapisa</li> </ul>
Način praćenja i provjere ishoda/postignuća:	<ul style="list-style-type: none"> <li>• uspješnost glazbenog izričaja</li> <li>• motivacija učenicima za veću predanost</li> <li>• redovitost dolaska na probe</li> </ul>
Odgovorne osobe	Učiteljica Iva Denona i učenici uključeni u izvannastavnu aktivnost

#### 5.4.14. Plan provedbe kurikulumske cilja

Kurikulumsko područje	<b>Umjetničko područje- Keramičarska skupina (INA)</b>
Ciklus (razred)	5.- 8.
Ciljevi	<p>razvijanje vještina potrebnih za likovno oblikovanje i likovno – tehničko izražavanje, poticanje</p> <p>likovne kreativnosti učenika,razvijanje razumijevanja likovne umjetnosti i vizualnog</p> <p>mišljenja,poticanje rada u grupi, rad sa materijalom za oblikovanje</p> <p>Ishodi učenja:</p> <p>daljnje poticanje razvoja darovitih učenika</p> <p>samostalna izrada upotrebnog predmeta na lončarskom kolu</p>

	pečenje radova u keramičarskoj peći
Obrazloženje cilja (povezan s potrebama, interesima učenika i vrijednostima ŠK):	Izrada likovnih radova pomoću različitih tehnika, izrada ukrasa, maski i drugih ukrasnih predmeta, poticanje poduzetničkog duha
Očekivani ishodi/postignuća: (Učenik će moći:)	plastičko oblikovanje u glini i kaširanom papiru, rad na lončarskom kolu
Način realizacije:	Model C- online nastava (ukupno 35 sati)
Potrebni resursi/moguće teškoće:	Krpe za valjanje gline 100 kn; Glina 600kn; Alati za rad špahtlice 200kn Boje za keramiku 400kn; Potrebno oko 400 kn za kupovinu hammer papira: Moguće teškoće. Epidemiološka situacija
Način praćenja i provjere ishoda/postignuća:	Slanje likovnih radova u dječje časopise i raspisane natječaje, uređivanje prostora škole, zadovoljstvo učenika i, zadovoljstvo učenika i učitelja.  Sudjelovanje na smotrama i sajmovima
Odgovorne osobe	učitelj: Danijel Šokec i učenici

### 5.5.15. Plan provedbe kurikulumske cilja

Kurikulumsko područje	<b>Umjetničko područje- Foto skupina (INA)</b>
Ciklus (razred)	5.- 8.
Ciljevi	razvijanje vještina potrebnih za rukovanje foto-aparatom i praktična primjena uz usvajanje znanja  razvijanje vještina potrebnih za likovno oblikovanje i likovno – tehničko izražavanje, poticanje  likovne kreativnosti učenika, razvijanje razumijevanja likovne umjetnosti i vizualnog  mišljenja, poticanje rada u grupi
Obrazloženje cilja (povezan s potrebama, interesima učenika i vrijednostima ŠK):	Izrada foto uradaka na primjeru pejzaža, figure, urbane arhitekture, macro i micro fotografije, dokumentarne fotografije  arhiviranje i dokumentiranje uradaka  poticanje poduzetničkog duha u sklopu učeničke zadruge
Očekivani ishodi/postignuća: (Učenik će moći:)	praktična primjena rada sa fotoaparatom  daljnje poticanje razvoja darovitih učenika



	rad u foto laboratoriju
Način realizacije:	<p>1 sat tjedno, ukupno 35 sati</p> <p>praktično fotografiranje u prostorima škole i školskom dvorištu i bližoj okolini škole</p> <p>rad u foto laboratoriju</p> <p>posjet izložbama fotografije</p> <p>fotografiranje školskih priredbi , sportskih te drugih natjecanja</p> <p>organiziranje izložbe fotografija u školi</p> <p>Ovisno o epidemiološkoj situaciji.</p>
Potrebni resursi/moguće teškoće:	<p>Fotoaparat i čitač kartica</p> <p>Kemikalije i alati rad u foto laboratoriju 400kn, foto papir 300kn, puhalice prašine, krpice i vlažne maramice za održavanje aparata i objektiva. Potrebno oko 200 kn za kupovinu hammer papira za organiziranje foto izložbe u školi</p>
Način praćenja i provjere ishoda/postignuća:	<p>Slanje likovnih radova u dječje časopise i raspisane natječaje, uređivanje prostora škole; zadovoljstvo učenika i učitelja, sudjelovanje na smotrama i sajmovima</p>
Odgovorne osobe	učitelj: Danijel Šokec

#### 5.4.16. Plan provedbe kurikulumskog cilja

Kurikulsko područje	<b>Umjetničko područje (posjet kino projekcijama, kazališnim predstavama i muzejima)</b>
Ciklus (razred)	2. i 3. (od 5. do 8. razr.)
Cilj	Upoznati kino, kazalište (gledalište, pozornicu i glumce), muzej i osnove nastanka televizijskih i radijskih emisija, razvijati kulturu ponašanja u javnim ustanovama, poticati interes za posjete kino projekcijama i kazališnim predstavama te muzejima, poticati svijest o javnoj komunikaciji u radijskim i televizijskim emisijama te razvijati opću kulturu.
Obrazloženje cilja (povezan s potrebama, interesima učenika i vrijednostima ŠKa):	Učenicima će se omogućiti zajedničko druženje izvan škole. Poticat će se kritičko mišljenje o porukama predstavljenim u filmovima i kazališnim predstavama te radijskim i televizijskim emisijama. Učenike će se senzibilizirati za umjetnost.
Očekivani ishodi/postignuća: (Učenik će moći:)	Učenike će se osposobljavati za razumijevanje jezičnoga, plesnoga, glazbenoga, monološkoga i dijaloškoga izričaja. Učenici će upoznati glumce i razlikovati glumce od dramskih likova. Uočiti će glavne i sporedne likove, dramsku radnju i ostala obilježja dramskoga teksta. Upoznat će osnove nastajanja kazališnih predstava i ljude koji rade u kazalištu. Ponoviti će obilježja filmskih rodova te upotrebi filmskih izražajnih sredstava. Upoznat će osnove nastanka radijskih i televizijskih emisija i osvijestiti važnost govornih vrednota i primjerenih gesta i mimika u javnoj komunikaciji. Pisati će kratki osvrt o posjetu kino projekciji, kazališnoj predstavi, muzeju i HRT-u te iznijeti osobno viđenje.
Način realizacije:	oblik: izvanučionična nastava sudionici: razrednici, predmetni učitelji i učenici od 5. do 8. razreda načini učenja: promatranje, zapažanje, analiziranje, rasprava, istraživački rad, igra, usmena prezentacija načini poučavanja: poticanje na stvaralački rad, razvoj mašte i likovnoga te usmenoga izražavanja trajanje: tijekom školske godine
Potrebni resursi/moguće teškoće:	resursi: troškovi prijevoza i ulaznica teškoće: epidemiološki uvjeti, vremenski uvjeti, financijske poteškoće roditelja i ponuda kino projekcija i kazališnih predstava
Način praćenja i provjere ishoda/postignuća:	učnički osvrti
Odgovorne osobe	Martina Martinković, učenici od 5. do 8. razreda

#### 5.4.17. Plan provedbe kurikulumskog cilja

Kurikulumsko područje	<b>Umjetničko područje – Mali kreativci</b>
Ciklus (razred)	1.2.3. (4. – 8. razred)
Cilj	<b>Razvijanje vještine kreativnog izražavanja, poticanje zanimanja za ručni rad i kulturnu baštinu.</b>
Obrazloženje cilja (povezan s potrebama, interesima učenika i vrijednostima ŠK):	poticati i usmjeravati učenike na istraživački rad razvijati sposobnost za samostalni i timski rad razvijati zanimanje za tradiciju i kulturno nasljeđe
Očekivani ishodi/postignuća: (Učenik će moći:)	razvijati vještinu kreativnog izražavanja razvijati finu motoriku razvijati ustrajnost, strpljivost, urednost i preciznost razvijati samopouzdanje uspjehom u radu primijeniti stečeno znanje u svakodnevnom životu prepoznati dobrobit kreativnog izražavanja prepoznati vrijednost kulturne baštine prenositi ljubav prema kulturnom nasljeđu vršnjacima
Način realizacije:	Oblik: izvannastavna aktivnost Sudionici: učenici 4.-8. razreda i učiteljica Način učenja (što rade učenici): učenici izrađuju predmete različitim kreativnim tehnikama vezano uz prigodne blagdane (Božić, Uskrs...) Metode poučavanja (što radi učitelj): poučava učenike tradicionalnim i suvremenim kreativnim tehnikama izrade različitih predmeta i osnovama ručnog rada (vezenja); potiče učenike na kreativno izražavanje, daje smjernice za izradbu predmeta, organizira rad, podupire učenike. Trajanje izvedbe: tijekom cijele školske godine (2 sata tjedno)
Potrebni resursi/moguće teškoće:	Potrebni resursi: papir, škare, ljepilo, tkanina, konac, igle, stiropor. Moguće teškoće: nedostatak sredstava za izradbu
Način praćenja i provjere ishoda/postignuća:	Praćenje vještine izradbe, izložba radova (sajam).
Odgovorne osobe	Učiteljica Nikolina Vuković

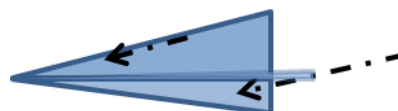
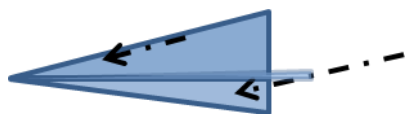

## **5.5. Društveno-humanističko područje**

### **5.5.1. Plan provedbe kurikulumske cilja**

Kurikulumsko područje	<b>Društveno – humanističko područje</b> <b>Izvanučionička nastava - Ključić Brdo</b>
Ciklus (razred)	1 (2. razred)
Cilj	<b>Naučene nastavne sadržaje primijeniti u svakodnevnom životu, učiti otkrivanjem u neposrednoj životnoj stvarnosti.</b>
Obrazloženje cilja (povezan s potrebama, interesima učenika i vrijednostima ŠK):	Primjenjivati stečene kompetencije u svakidašnjim životnim situacijama, razvijati samopouzdanje pri samostalnom kretanju, promicati ljubav i ponos prema zavičaju i domovini, razvijati interes za spoznavanje zavičaja, pozitivno se odnositi prema učenju izvan učionice.
Očekivani ishodi/postignuća: (Učenik će moći:)	Promatrati prirodu, opisivati svoja zapažanja, logički zaključivati, povezivati prije stečene spoznaje s novim spoznajama.
Način realizacije:	Oblik: izvanučionička nastava Sudionici: učenici drugih razreda i njihove učiteljice Načini učenja (što rade učenici): promatraju, uočavaju, istražuju, zaključuju, igraju se Metode poučavanja (što rade učitelji): poučavaju, ukazuju i usmjeravaju Trajanje izvedbe: jesen 2021./ proljeće 2022. godine
Potrebni resursi/moguće teškoće:	Potrebni resursi: školski autobus, ulaznice za odabrane sadržaje Moguće teškoće: loši vremenski uvjeti, zdravstveno stanje djece
Način praćenja i provjere ishoda/postignuća:	Izvešća kroz prezentaciju, učenički likovni i literarni radovi.
Odgovorne osobe	Učitelj/ice: Andrea Ceković, Katarina Ilenić Pervan, Diana Prevolnik, Doris Skelin

### **5.5.2. Plan provedbe kurikulumske cilja**

Kurikulumsko područje	<b>Društveno – humanističko područje</b> <b>Izvanučionička nastava – Posjet Parku Maksimir</b>
Ciklus (razred)	1. (2. razred)
Cilj	<b>Naučene nastavne sadržaje primijeniti u svakodnevnom životu, učiti otkrivanjem u neposrednoj životnoj stvarnosti.</b>

<p>Obrazloženje cilja (povezan s potrebama, interesima učenika i vrijednostima ŠK):</p>	<p>Posjetom Parku Maksimir upoznati učenike s biljnim i životinjskim vrstama koje obitavaju na našem području, razvijati navike ponašanja u kulturnim i javnim ustanovama. Upoznati izgled i posebnosti određenih biljnih vrsta našeg podneblja, istraživati i povezivati. Razlikovati vrste voda. Primjenjivati stečene kompetencije u svakidašnjim životnim situacijama, razvijati interes za spoznavanje sadržaja, pozitivno se odnositi prema učenju izvan učionice.</p>
<p>Očekivani ishodi/postignuća: (Učenik će moći:)</p>	<p>Usvojiti pravila ponašanja na javnim površinama; biljni i životinjski svijet vidjeti u prirodnom okruženju, snalaziti se u prostoru, razumjeti značaj i važnost prirode za život ljudi, promatrati prirodu, opisivati svoja zapažanja, logički zaključivati, povezivati prije stečene spoznaje s novim spoznajama.</p>
<p>Način realizacije:</p>	<p>Oblik: izvanučionička nastava</p> <p>Sudionici: učenici 2. razreda i njihove učiteljice</p> <p>Načini učenja (što rade učenici): promatraju, uočavaju, istražuju, zaključuju, igraju se</p> <p>Metode poučavanja (što rade učitelji): poučavaju, ukazuju i usmjeravaju</p> <p>Trajanje izvedbe: drugo polugodište ovisno o epidemiološkim preporukama</p>
<p>Potrebni resursi/moguće teškoće:</p>	<p>Potrebni resursi: školski autobus, ulaznice za odabrane sadržaje</p> <p>Moguće teškoće: loši vremenski uvjeti, zdravstveno stanje djece, loša epidemiološka situacija</p>
<p>Način praćenja i provjere ishoda/postignuća:</p>	<p>Izvešća kroz prezentaciju, učenički likovni i literarni radovi.</p>
<p>Odgovorne osobe:</p>	<p>Učiteljice: A. Ceković, D. Prevolnik, D. Skelin, K. Ilenić Pervan</p>

### 5.5.3. Plan provedbe kurikulumske cilja

<p>Kurikulumsko područje</p>	<p><b>Društveno – humanističko područje</b></p> <p><b>Izvanučionička nastava</b></p>
<p>Ciklus (razred)</p>	<p>1. (2. razred)</p>
<p>Cilj</p>	<p><b>Naučene nastavne sadržaje primijeniti u svakodnevnom životu, učiti otkrivanjem u neposrednoj životnoj stvarnosti.</b></p>

<p>Obrazloženje cilja (povezan s potrebama, interesima učenika i vrijednostima ŠK):</p>	<p>Posjetom kulturnim ustanovama: kazalištu, kinu, muzeju - njegovati ljubav prema materinjem jeziku, književnosti i kulturi te razvijati navike ponašanja u kulturnim i javnim ustanovama. Upoznati izgled i posebnosti zavičajne regije, važne kulturno-povijesne spomenike, istraživati i povezivati povijest zavičaja temeljem povijesnih izvora. Razlikovati vrste prometnica koje povezuju zavičaj s drugim mjestima, te vrste voda, pridržavati se prometnih pravila i sigurno se kretati prometnicom. Primjenjivati stečene kompetencije u svakidašnjim životnim situacijama, razvijati samopouzdanje pri samostalnom kretanju, promicati ljubav i ponos prema zavičaju i domovini, razvijati interes za spoznavanje zavičaja, pozitivno se odnositi prema učenju izvan učionice.</p>
<p>Očekivani ishodi/postignuća: (Učenik će moći:)</p>	<p>Pročitani tekst doživjeti u obliku dramskog izražaja, razlikovati kazališnu predstavu od filma, iskazati vlastiti doživljaj predstave/filma, usvojiti pravila ponašanja u kulturnim ustanovama; povijesno kulturne znamenitosti, kulturne i javne ustanove vidjeti u prirodnom okruženju, snalaziti se u prostoru, promatrati prirodu, opisivati svoja zapažanja, logički zaključivati, povezivati prije stečene spoznaje s novim spoznajama.</p>
<p>Način realizacije:</p>	<p>Oblik: izvanučionička nastava</p> <p>Sudionici: učenici 2. razreda i njihove učiteljice</p> <p>Načini učenja (što rade učenici): promatraju, uočavaju, istražuju, zaključuju, igraju se</p> <p>Metode poučavanja (što rade učitelji): poučavaju, ukazuju i usmjeravaju</p> <p>Trajanje izvedbe: tijekom nastavne godine</p>
<p>Potrebni resursi/moguće teškoće:</p>	<p>Potrebni resursi: školski autobus, ulaznice za odabrane sadržaje</p> <p>Moguće teškoće: loši vremenski uvjeti, zdravstveno stanje djece, loša epidemiološka situacija</p>
<p>Način praćenja i provjere ishoda/postignuća</p>	<p>Izvešća kroz prezentaciju, učenički likovni i literarni radovi.</p>
<p>Odgovorne osobe</p>	<p>Učiteljice: A. Ceković, D. Prevolnik, D. Skelin, K. Ilenić Pervan</p>

#### 5.5.4. Plan provedbe kurikulumske cilja

<p>Kurikulumsko područje</p>	<p><b>Društveno humanističko područje – Produženi boravak</b></p>
<p>Ciklus (razred)</p>	<p>2.a/2.b razred (28 učenika)</p>
<p>Cilj</p>	<p>Cjelovit i uravnotežen razvoj svih potencijala učenika.</p>

	<p>Osposobiti učenike za jezičnu komunikaciju koja im omogućuje ovladavanje sadržajima svih nastavnih predmeta.</p> <p>Zadovoljiti djetetove potrebe za igrom, druženjem, zabavom i afirmacijom.</p>
<p>Obrazloženje cilja (povezan s potrebama, interesima učenika i vrijednostima ŠK):</p>	<p>Omogućiti djetetu ispunjen život u školi i prepoznati njegove potencijale.</p> <p>Omogućiti djetetu njegov razvoj kao socijalnoga bića kroz život i suradnju s ostalima radi ostvarivanja zajedništva i društvenoga napretka.</p> <p>Pripremiti dijete za daljnje obrazovanje.</p> <p>Poticati samopouzdanje i procjene vlastitih mogućnosti, poticati razvijanje pozitivne slike o sebi te razvijanje i stjecanje temeljnih kompetencija.</p> <p>Poticati razvijanje radnih navika i pozitivnog stava prema učenju.</p> <p>Zadovoljiti potrebu za kretanjem i igrom, usvajanje znanja o zdravlju i sportu, razvijanje svijesti o važnosti svakodnevne tjelesne aktivnosti.</p>
<p>Očekivani ishodi/postignuća: (Učenik će moći:)</p>	<p>Učenik će moći razvijati svoje potencijale, koristiti različite metode učenja, samostalno učiti, zadovoljiti potrebe za kretanjem, upoznati i uvježbati pravilno ponašanje, usvajati praktično znanje povezano sa svakodnevnim životnim dužnostima, postići solidnu uporabu jezika (usmenu i pisanu), primijeniti matematičko znanje u različitim konceptima, razviti i uvježbati radno-tehničke vještine, prepoznati vrijednost literarnih i likovnih radova.</p>
<p>Način realizacije:</p>	<p>Frontalni rad, rad u paru, rad u skupini i individualni rad.</p> <p>Metode poučavanja: metoda razgovora, usmenog izlaganja, demonstracije, čitanja i rada na tekstu, pisanja i pisanih radova, crtanja, praktičnih radova, timsko i suradničko učenje, istraživačka nastava, učenje kroz igru.</p> <p>Uređivanje panoa, obilježavanje blagdana i značajnih datuma, igre, šetnje, rekreativne aktivnosti.</p>
<p>Potrebni resursi/moguće teškoće:</p>	<p>Internet, računalo, projektor, tableti, edukativne igre, radni listići, pisanke, papiri, dječji časopisi, animirani filmovi, lopte, vijače, reketi</p>
<p>Način praćenja i provjere ishoda/postignuća:</p>	<p>Sustavnim praćenjem i bilježenjem zapažanja o učenikovim postignućima, interesima, sposobnostima i odnosu prema radu te samovrednovanjem na kraju polugodišta i nastavne godine.</p>
<p>Odgovorne osobe</p>	<p>Mateja Šurmanović, učiteljica razredne nastave u produženom boravku</p>

#### 5.5.5. Plan provedbe kurikulumske cilja

Kurikulumsko područje	<b>Društveno humanističko područje – Produženi boravak</b>
Ciklus (razred)	1. ciklus (1. i 2. razred, 28 učenika)

<p>Cilj</p>	<p>Uspostaviti pozitivnu razrednu klimu i ozračje u kojemu će se svi osjećati prihvaćeno, sigurno i uspješno svladavanju nastavnih sadržaja. Osposobiti učenike za jezičnu komunikaciju koja im omogućuje ovladavanje sadržaja svih nastavnih predmeta.</p> <p>Prepoznati i osigurati učenicima sadržaje koji će ispuniti potrebu za igrom, druženjem, zabavom i afirmacijom.</p> <p>Razvijati i poticati osjetljivost i brigu za očuvanjem okoliša.</p> <p>Uključiti se u humanitarne akcije (prikupljanje namirnica za udrugu Kap dobrote, prikupljanje plastičnih čepova za UOLL u Čakovcu).</p> <p>Cjelovit i uravnotežen razvoj svih potencijala učenika.</p>
<p>Obrazloženje cilja (povezan s potrebama, interesima učenika i vrijednostima ŠK):</p>	<p>Omogućiti djetetu ispunjen život u školi i prepoznati njegove potencijale.</p> <p>Omogućiti djetetu njegov razvoj kao socijalnoga bića kroz život i suradnju s ostalima radi ostvarivanja zajedništva i društvenoga napretka.</p> <p>Pripremiti dijete za daljnje obrazovanje.</p> <p>Poticati samopouzdanje i procjene vlastitih mogućnosti, poticati razvijanje pozitivne slike o sebi te razvijanje i stjecanje temeljnih kompetencija.</p> <p>Poticati razvijanje radnih navika i pozitivnog stava prema učenju.</p> <p>Zadovoljiti potrebu za kretanjem i igrom, usvajanje znanja o zdravlju i sportu, razvijanje svijesti o važnosti svakodnevne tjelesne aktivnosti.</p>
<p>Očekivani ishodi/postignuća: (Učenik će moći:)</p>	<p>Učenik će moći razvijati svoje potencijale, koristiti različite metode učenja, samostalno učiti, zadovoljiti potrebe za kretanjem, upoznati i uvježbati pravilno ponašanje, usvajati praktično znanje povezano sa svakodnevnim životnim dužnostima, primijeniti matematičko znanje u različitim konceptima, razviti i uvježbati radno-tehničke vještine, prepoznati vrijednost literarnih i likovnih radova, pridonositi zajednici u humanitarnom radu i ekološkim akcijama.</p>
<p>Način realizacije:</p>	<p>Frontalni rad, rad u paru, rad u skupini i individualni rad.</p> <p>Metode poučavanja: metoda razgovora, usmenog izlaganja, demonstracije, čitanja i rada na tekstu, pisanja i pisanih radova, crtanja, praktičnih radova, timsko i suradničko učenje, istraživačka nastava, učenje kroz igru.</p> <p>Uređivanje panoa, obilježavanje blagdana i značajnih datuma, igre, šetnje, ples, pjevanje, gluma, humanitarni rad i rad u školskom vrtu.</p>



Potrebni resursi/moguće teškoće:	Internet, računalo, projektor, tableti, edukativne igre, radni listići, pisanke, papiri, dječji časopisi, animirani filmovi, didaktičke igračke i društvene igre.
Način praćenja i provjere ishoda/postignuća:	Sustavnim praćenjem i bilježenjem zapažanja o učenikovim postignućima, interesima, sposobnostima i odnosu prema radu te samovrednovanjem na kraju polugodišta i nastavne godine.
Odgovorne osobe	Lucija Arbanas i Ivana Buconjić, učiteljice razredne nastave u produženom boravku

### 5.5.6. Plan provedbe kurikulumske cilja

Kurikulumsko područje	<b>Društveno – humanističko područje</b> <b>Izvanučionička nastava- PŠ Mičevac</b>
Ciklus (razred)	1. (1. do 4.razreda)
Cilj	Naučene nastavne sadržaje primijeniti u svakodnevnom životu, učiti otkrivanjem u neposrednoj životnoj stvarnosti. Upoznati prošlost zavičaja.
Obrazloženje cilja (povezan s potrebama, interesima učenika i vrijednostima ŠK):	Posjetom kulturnim ustanovama -kazalištu, kinu, muzeju  - njegovati ljubav prema materinjem jeziku, književnosti i kulturi te razvijati navike ponašanja u kulturnim i javnim ustanovama. Posjetit ćemo jezero Bundek na izvornoj stvarnosti razlikovati pozitivne i negativne utjecaje čovjeka na prirodu i okoliš. Primjenjivati stečene kompetencije u svakidašnjim životnim situacijama, razvijati samopouzdanje pri samostalnom kretanju, promicati ljubav i ponos prema zavičaju i domovini, razvijati interes za spoznavanje zavičaja, pozitivno se odnositi prema učenju izvan učionice.
Očekivani ishodi/postignuća: (Učenik će moći:)	Pročitani tekst doživjeti u obliku dramskog izražaja, razlikovati kazališnu predstavu od filma, iskazati vlastiti doživljaj predstave/filma, usvojiti pravila ponašanja u kulturnim ustanovama; običi povijesno kulturne znamenitosti, te kulturne i javne ustanove u prirodnom okruženju, snalaziti se u prostoru, na planu mjesta ili dijela grada, upoznati županijsko središte, pronaći ga na zemljopisnoj karti, razumjeti značaj središta za život ljudi, promatrati prirodu, opisivati svoja zapažanja, logički zaključivati, povezivati prije stečene spoznaje s novim spoznajama.
Način realizacije:	Oblik: izvanučionička nastava  Sudionici: učenici od 1. do 4. razredai njihove učiteljice  Načini učenja (što rade učenici): promatraju, uočavaju, istražuju, zaključuju, igraju se  Metode poučavanja (što rade učitelji): poučavaju, ukazuju i usmjeravaju

	Trajanje izvedbe: dvije poludnevne i jedna cjelodnevna terenska nastava
Potrebni resursi/moguće teškoće:	Potrebni resursi: školski autobus ili autobus dogovorene agencije, ulaznice za odabrane sadržaje  Moguće teškoće: loši vremenski uvjeti, neprihvatljiva cijena, zdravstveno stanje djece, loša epidemiološka situacija
Način praćenja i provjere ishoda/postignuća	Izvešća kroz prezentaciju, fotografije, učenički likovni i literarni radovi.
Odgovorne osobe	Učiteljice: B. Čunčić, J. Kirin, A. Ceković M. Janković

### 5.5.7. Plan provedbe kurikulumske cilja

Kurikulumsko područje	<b>Društveno – humanističko područje</b> <b>Izvanučionička nastava - Obilazak zavičaja</b>
Ciklus (razred)	1.(3.razred)
Cilj	<b>Naučene nastavne sadržaje primjeniti u svakodnevnom životu, učiti otkrivanjem u neposrednoj životnoj stvarnosti. Upoznati prošlost zavičaja.</b>
Obrazloženje cilja (povezan s potrebama, interesima učenika i vrijednostima ŠK):	Posjetom kulturnim ustanovama -kazalištu, kinu, muzeju - njegovati ljubav prema materinjem jeziku, književnosti i kulturi te razvijati navike ponašanja u kulturnim i javnim ustanovama. Upoznati izgled i posebnosti zavičajne regije (Turopolje), važne kulturnopovijesne spomenike, istraživati i povezivati povijest zavičaja temeljem povijesnih izvora. Razlikovati vrste prometnica koje povezuju zavičaj s drugim mjestima, pridržavati se prometnih pravila i sigurno se kretati prometnicom. Primjenjivati stečene kompetencije u svakidašnjim životnim situacijama, razvijati samopouzdanje pri samostalnom kretanju, promicati ljubav i ponos prema zavičaju i do movini, razvijati interes za spoznavanje zavičaja, pozitivno se odnositi prema učenju izvan učionice.
Očekivani ishodi/postignuća: (Učenik će moći:)	Pročitani tekst doživjeti u obliku dramskog izražaja, razlikovati kazališnu predstavu od filma, iskazati vlastiti doživljaj predstave/filma, usvojiti pravila ponašanja u kulturnim ustanovama; povijesno kulturne znamenitosti, kulturne i javne ustanove vidjeti u prirodnom okruženju, snalaziti se u prostoru, na planu mjesta ili dijela grada, upoznati županijsko središte, promatrati ga na zemljopisnoj karti, razumjeti značaj središta za život ljudi, promatrati prirodu, opisivati svoja zapažanja, logički zaključivati, povezivati praprije stečene spoznaje s novim spoznajama.
Način realizacije:	Oblik: izvanučionička nastava  Sudionici: učenici trećih razreda i njihove učiteljice  Načini učenja (što rade učenici): promatraju, uočavaju, istražuju, zaključuju, igraju se

	<p>Metode poučavanja (što rade učitelji): poučavaju, ukazuju i usmjeravaju</p> <p>Trajanje izvedbe: tijekom nastavne godine</p>
Potrebni resursi/moguće teškoće:	<p>Potrebni resursi: školski autobus, ulaznice za odabrane sadržaje</p> <p>Moguće teškoće: loši vremenski uvjeti, zdravstveno stanje djece</p>
Način praćenja i provjere ishoda/posiguća:	Izvješća kroz prezentaciju, učenički likovni i literarni radovi.
Odgovorne osobe	Učitelj/ice: M. Arbanas, S. Tomić-Rožić, B. Čunčić, L. Karas, A. Krstanović

### 5.5.8. Plan provedbe kurikulumske cilja

Kurikulumsko područje	<p><b>Društveno – humanističko područje</b></p> <p><b>Izvanučionička nastava – Posjet Arheološkom parku Andautonija</b></p>
Ciklus (razred)	1. (3.razred)
Cilj	<b>Naučene nastavne sadržaje primijeniti u svakodnevnom životu, učiti otkrivanjem u neposrednoj životnoj stvarnosti.</b>
Obrazloženje cilja (povezan s potrebama, interesima učenika i vrijednostima ŠK):	Posjetom kulturnim ustanovama - muzeju - njegovati ljubav prema materijalnom jeziku, književnosti i kulturi te razvijati navike ponašanja u kulturnim i javnim ustanovama. Upoznati izgled i posebnosti zavičaja (mjesto u kojem živim), važne kulturno-povijesne spomenike, istraživati i povezivati povijest zavičaja temeljem povijesnih izvora. Primjenjivati stečene kompetencije u svakidašnjim životnim situacijama, promicati ljubav i ponos prema zavičaju i domovini, razvijati interes za spoznavanje zavičaja, pozitivno se odnositi prema učenju izvan učionice.
Očekivani ishodi/posiguća: (Učenik će moći:)	Usvojiti pravila ponašanja u kulturnim ustanovama, povijesno kulturne znamenitosti, kulturne i javne ustanove vidjeti u prirodnom okruženju, upoznati županijsko središte, pronaći ga na zemljopisnoj karti, razumjeti značaj središta za život ljudi, logički zaključivati, povezivati prije stečene spoznaje s novim spoznajama.
Način realizacije:	<p>Oblik: izvanučionička nastava</p> <p>Sudionici: učenici 3. razreda i učitelj/ice</p> <p>Načini učenja (što rade učenici): promatraju, uočavaju, istražuju, zaključuju, igraju se</p> <p>Metode poučavanja (što rade učitelji): poučavaju, ukazuju i usmjeravaju</p> <p>Trajanje izvedbe: drugo polugodište</p>
Potrebni resursi/moguće teškoće:	Potrebni resursi: školski autobus, ulaznice za odabrane sadržaje

	Moguće teškoće: loši vremenski uvjeti, zdravstveno stanje djece, loša epidemiološka situacija
Način praćenja i provjere ishoda/postignuća:	Izvešća kroz prezentaciju, učenički likovni i literarni radovi.
Odgovorne osobe	Učiteljice: M. Arbanas, S. Tomić-Rožić, B. Čunčić, L. Karas, A. Krstanović

### 5.5.9. Plan provedbe kurikulumske cilja

Kurikulumsko područje	<b>Društveno – humanističko područje</b> <b>Izvanučionička nastava – Posjet Muzeju Turopolja</b>
Ciklus (razred)	1. (3.razred)
Cilj	<b>Naučene nastavne sadržaje primijeniti u svakodnevnom životu, učiti otkrivanjem u neposrednoj životnoj stvarnosti.</b>
Obrazloženje cilja (povezan s potrebama, interesima učenika i vrijednostima ŠK):	Posjetom kulturnim ustanovama - muzeju - njegovati ljubav prema materijem jeziku, književnosti i kulturi te razvijati navike ponašanja u kulturnim i javnim ustanovama. Upoznati izgled i posebnosti zavičaja (mjesto u kojem živim), važne kulturno-povijesne spomenike, istraživati i povezivati povijest zavičaja temeljem povijesnih izvora. Primjenjivati stečene kompetencije u svakidašnjim životnim situacijama, promicati ljubav i ponos prema zavičaju i domovini, razvijati interes za spoznavanje zavičaja, pozitivno se odnositi prema učenju i zvan učionice.
Očekivani ishodi/postignuća: (Učenik će moći:)	Usvojiti pravila ponašanja u kulturnim ustanovama; povijesno kulturne znamenitosti, kulturne i javne ustanove vidjeti u prirodnom okruženju, upoznati županijsko središte, pronaći ga na zemljopisnoj karti, razumjeti značaj središta za život ljudi, logički zaključivati, povezivati prije stečene spoznaje s novim spoznajama.
Način realizacije:	Oblik: izvanučionička nastava  Sudionici: učenici 3. razreda i učitelj/ice  Načini učenja (što rade učenici): promatraju, uočavaju, istražuju, zaključuju, igraju se  Metode poučavanja (što rade učitelji): poučavaju, ukazuju i usmjeravaju  Trajanje izvedbe: drugo polugodište
Potrebni resursi/moguće teškoće:	Potrebni resursi: školski autobus, ulaznice za odabrane sadržaje  Moguće teškoće: loši vremenski uvjeti, zdravstveno stanje djece, loša epidemiološka situacija

Način praćenja i provjere ishoda/postignuća:	Izvešća kroz prezentaciju, učenički likovni i literarni radovi.
Odgovorne osobe	Učiteljice: M. Arbanas, S. Tomić-Rožić, B. Čunčić, L. Karas, A. Krstanović

#### 5.5.10. Plan provedbe kurikulumskog cilja

Kurikulumsko područje	<b>Društveno – humanističko područje</b> <b>Škola u prirodi (Novi Vinodolski)</b>
Ciklus (razred)	2.(4.razred)
Cilj	<b>Omogućiti učenicima upoznavanje svog zavičaja te kulturnih, prirodnih i povijesnih ljepota Republike Hrvatske.</b>
Obrazloženje cilja (povezan s potrebama, interesima učenika i vrijednostima ŠK):	Upoznavanje ljepota i znamenitosti šireg zavičaja te kulturnih, prirodnih i povijesnih ljepota Republike Hrvatske.
Očekivani ishodi/postignuća: (Učenik će moći:)	Objasniti kulturne, prirodne i povijesne znamenitosti svoje domovine.
Način realizacije:	<p>Oblik: višednevna terenska nastava</p> <p>Sudionici: učenici četvrtih razreda i njihove učiteljice</p> <p>Načini učenja (što rade učenici): pripremaju usmena izlaganja o znamenitostima posjećenih mjesta, sudjeluju u jezičnim igrama, kvizovima, raspravljaju, istražuju, dogovaraju se..</p> <p>Metode poučavanja (što rade učitelji): daju upute učenicima za pripremu usmenih izlaganja, upućuju ih na informiranje koristeći različite izvore, pripremaju jezične igre i kvizove</p> <p>Trajanje izvedbe: prvo polugodište (listopad 2021.god.)</p>
Potrebni resursi/moguće teškoće:	<p>Potrebni resursi: financijska sredstva, stručna pratnja</p> <p>Moguće teškoće: loši vremenski uvjeti, nepovoljna epidemiološka situacija, vremenske nepogode, bolesti učenika i učiteljica</p>
Način praćenja i provjere	Izvešća kroz prezentaciju, učenički likovni i literarni radovi, vođenje dnevnika.

ishoda/postignuća:	
Odgovorne osobe	Učiteljice: S. Šepović, D.Gazić, M.Janković, I.Žugaj

### 5.5.11. Plan provedbe kurikulumskog cilja

Kurikulumsko područje	<b>Društveno – humanističko područje- Hrvatska škrinjica</b>
Ciklus (razred)	2. ciklus – 4. razred
Cilj	Jačanje nacionalnog identiteta
Obrazloženje cilja (povezan s potrebama, interesima učenika i vrijednostima ŠK):	Osposobiti učenike za kritičko razmišljanje, poticati toleranciju, suradnju među učenicima, njegovati moralnu, društvenu, gospodarsku i političku svijest u učenika.
Očekivani ishodi/postignuća : (Učenik će moći:)	<ul style="list-style-type: none"> <li>• Učenik razgovara i govori u skladu s komunikacijskom situacijom.</li> <li>• Učenik objašnjava organiziranost Republike Hrvatske i njezina nacionalna obilježja.</li> <li>• Učenik obrazlaže ulogu, utjecaj i važnost povijesnoga nasljeđa te prirodnih i društvenih različitosti domovine na razvoj nacionalnoga identiteta.</li> <li>• Učenik likovnim i vizualnim izražavanjem interpretira različite sadržaje.</li> <li>• Učenik se snalazi u promjenama i odnosima u vremenu te pripovijeda povijesnu priču o prošlim događajima i o značajnim osobama iz zavičaja i/ili Republike Hrvatske.</li> <li>• Učenik razgovara i govori u skladu s komunikacijskom situacijom.</li> <li>• Učenik sudjeluje u zajedničkoj izvedbi glazbe.</li> <li>• Učenik se snalazi u promjenama i odnosima u vremenu te pripovijeda povijesnu priču o prošlim događajima i o značajnim osobama iz zavičaja i/ili Republike Hrvatske.</li> <li>• Učenik na osnovu slušanja glazbe i aktivnog muziciranja prepoznaje različite uloge glazbe.</li> <li>• Učenik sluša različite tekstove, izdvaja važne podatke i prepričava sadržaj poslušanoga teksta.</li> <li>• Učenik piše tekstove prema jednostavnoj strukturi.</li> <li>• Učenik opisuje prijenos, pretvorbu i povezanost energije u životnim ciklusima i ciklusima tvari u prirodi.</li> </ul>
Način realizacije:	<p>Oblik: individualni rad, grupni rad, rad u parovima</p> <p>Sudionici: učenici i učiteljica,</p>

	<p>Način učenja (što rade učenici): rješavaju kvizove, gledaju videozapise, natječu se unutar skupine, crtaju, istražuju, dramatiziraju, izrađuju maketu, izlažu radove, izvode pokuse, dizajn, osmišljavaju...</p> <p>Metode poučavanja (što rade učitelji): razgovara, motivira, priprema, objašnjava, upućuje, potiče, pripovijeda, pomaže, pohvaljuje, usmjerava.</p> <p>Trajanje izvedbe: tijekom cijele školske godine, 1 sat tjedno (35 sati ukupno)</p>
Potrebni resursi/moguće teškoće:	Pribor iz likovne kutije, tablet/laptop, papirnate kutijice, pribor za pokuse,
Način praćenja i provjere ishoda/postignuća:	Samovrednovanje, skupno vrednovanje, razgovor, uređivanje panoa škole i učionice, objava na web stranici škole.
Odgovorne osobe	Učiteljica Marija Janković, mag. prim. educ.

#### 5.5.12. Plan provedbe kurikulumskog cilja

Kurikulsko područje	<b>Društveno- humanističko područje (izvanučionična nastava)</b>
Ciklus (razred)	3. (5. razred)
Cilj	<b>Upoznati učenike s kulturnim, prirodnim i povijesnim znamenitostima Republike Hrvatske.</b>
Obrazloženje cilja (povezan s potrebama, interesima učenika i vrijednostima ŠK-a):	Upoznati učenike s kulturnim, prirodnim i povijesnim znamenitostima Republike Hrvatske, razvijati sposobnost razumijevanja važnost upoznavanja užeg i šireg zavičaja, razvijati osjećaj zajedništva, druženja i pripadanja razrednoj zajednici.
Očekivani ishodi/postignuća: (Učenik će moći:)	Učenici će: upoznati kulturne, prirodne i povijesne znamenitosti Republike Hrvatske, sudjelovati u pripremi terenske nastave, sudjelovati u aktivnostima na terenskoj nastavi.
Način realizacije:	<p>oblik: terenska nastava</p> <p>sudionici: razrednici petih razreda i učenici</p> <p>načini učenja (što rade učenici): pišu/izlažu osvrte o znamenitostima posjećenih mjesta, sudjeluju u društvenim igrama, raspravljaju,</p>

	<p>istražuju, dogovaraju se, sudjeluju u aktivnostima u sklopu terenske nastave</p> <p>metode poučavanja (što rade učitelji): daju upute učenicima za osvrte, upućuju ih na informiranje koristeći različite izvore i digitalne alate, sudjeluju u društvenim igrama, upućuju ih na aktivnosti u sklopu terenske nastave</p> <p>trajanje izvedbe: jedan dan/više dana (tijekom školske godine 2021./2022.)</p>
Potrebni resursi/moguće teškoće:	<p>resursi: financijska sredstva, troškovi prijevoza, ulaznica i turističkih vodiča</p> <p>moguće teškoće: epidemiološki uvjeti, manjak financijskih sredstava, vremenski uvjeti, ponuda turističkih agencija</p>
Način praćenja i provjere ishoda/postignuća	učnički osvrti, fotografije i izvješća razrednika
Odgovorne osobe	razrednici petih razreda Hudina, Kolić, Mudri i učenici petih razreda

### 5.5.13. Plan provedbe kurikulumskog cilja

Kurikulumsko područje	<b>Društveno-humanističko područje - Povijesna grupa</b>
Ciklus (razred)	2. i 3. (5-8 razreda)
Cilj	Proširiti znanje i kompetencije iz povijesti
Obrazloženje cilja (povezan s potrebama, interesima učenika i vrijednostima ŠK):	Potaknuti na istraživački rad, služiti se različitim izvorima znanja, naučiti sam procijeniti postignute rezultate, prezentiranje istraženog gradiva, primijeniti naučeno u svakodnevnom životu
Očekivani ishodi/postignuća: (Učenik će moći:)	Samostalno istraživati teme interesa, u svakodnevnom životu primijeniti naučeno, prezentirati rezultate rada, ocijeniti postignute rezultate rada
Način realizacije:	<ul style="list-style-type: none"> <li>• <b>Oblik:</b> <i>istraživački rad, terenska nastava, prezentacija</i></li> <li>• <b>Sudionici:</b> učitelj i učenici</li> <li>• <b>Načini učenja (što rade):</b> <i>istražuju, proučavaju, individualno, grupno</i></li> <li>• <b>Metode poučavanja (što rade učitelji):</b> <i>priprema materijale, upućuje kako istraživati, prezentirati, vodi kroz različite oblike rada do cilja, organizira posjete institucijama, daje povratne informacije o uspješnosti</i></li> <li>• <b>Trajanje izvedbe:</b> <b>70 sati</b></li> </ul>



Potrebni resursi/moguće teškoće:	<ul style="list-style-type: none"> <li>Potrebni resursi: prostor, literatura, tehnička pomagala, sredstva za ulaznice i prijevoz do muzeja</li> </ul>
Način praćenja i provjere ishoda/postignuća:	Izrada plakata, referata, prezentacija po odabranoj temi, samoprocijena
Odgovorne osobe	Učiteljica povijesti Vesna Lokner Kralj

#### 5.5.14. Plan provedbe kurikulumske cilja

Kurikulumsko područje	<b>Društveno-humanističko područje- Dopunska nastava iz povijesti</b>
Ciklus (razred)	2. i 3.(5.-8.r.)
Cilj	Pomoć učenicima u savladavanju nastavnog gradiva. Uvježbati i utvrditi nastavne sadržaje, razvijati radne navike.
Obrazloženje cilja (povezan s potrebama, interesima učenika i vrijednostima ŠK):	Olakšati učenicima savladavanje nastavnog gradiva kako bi lakše pratili redovni nastavni proces, pomoć učenicima koji su zbog bolesti ili drugih obveza izostali duže s nastave, omogućiti učenicima više zadataka za vježbu.
Očekivani ishodi/postignuća: (Učenik će moći:)	Usvajati znanja koja su učeniku potrebna za daljnji rad i praćenje nastavnih sadržaja u redovnoj nastavi.
Način realizacije:	U školi – 1 sat tjedno dopunske nastave tijekom šk.god. te vježbanje zadataka kod kuće
Potrebni resursi/moguće teškoće:	Potrebni resursi: bilježnica, pisaći pribor, nastavni listići, udžbenik, laptop, projektor, zemljovidi, ploča, kreda, plakati Ljudski resursi: učenici, učiteljica Moguće teškoće: neredoviti dolasci učenika na dopunsku nastavu, nedovoljna motiviranost učenika
Način praćenja i provjere ishoda/postignuća:	Ispravljanje zadataka i davanje povratne informacije učenicima Sustavno praćenje i provjeravanje usvojenosti sadržaja usmenim i pismenim provjeravanjem u redovnoj nastavi. Praćenje motivacije i aktivnosti učenika.
Odgovorne osobe	Učiteljice povijesti Vesna Lokner Kralj i Ana Jura

#### 5.5.15. Plan provedbe kurikulumske cilja

Kurikulumsko područje	<b>Društveno-humanističko područje- Dodatna nastava iz povijesti</b>
-----------------------	--

Ciklus (razred)	2. i 3.
Cilj	Proširiti znanje i kompetencije iz povijesti
Obrazloženje cilja (povezan s potrebama, interesima učenika i vrijednostima ŠK):	Potaknuti na istraživački rad, služiti se različitim izvorima znanja, naučiti sam procijeniti postignute rezultate, prezentiranje istraženog gradiva, primijeniti naučeno u svakodnevnom životu, pripremiti učenike za natjecanje
Očekivani ishodi/postignuća: (Učenik će moći:)	Samostalno istraživati teme interesa, u svakodnevnom životu primijeniti naučeno, prezentirati rezultate rada, ocijeniti postignute rezultate rada
Način realizacije:	<ul style="list-style-type: none"> <li>• <i>Oblik: istraživački rad, terenska nastava, prezentacija</i></li> <li>• <i>Sudionici: učitelj i učenici</i></li> <li>• <i>Načini učenja (što rade): istražuju, proučavaju, individualno, grupno</i></li> <li>• <i>Metode poučavanja (što rade učitelji): priprema materijale, upućuje kako istraživati, prezentirati, vodi kroz različite oblike rada do cilja, organizira posjete institucijama, daje povratne informacije o uspješnosti</i></li> <li>• <i>Trajanje izvedbe: 70 sati</i></li> </ul>
Potrebni resursi/moguće teškoće:	<ul style="list-style-type: none"> <li>• <i>Potrebni resursi: prostor, literatura, tehnička pomagala, sredstva za ulaznice i prijevoz do muzeja</i></li> </ul>
Način praćenja i provjere ishoda/postignuća:	Izrada plakata, referata, prezentacija po odabranoj temi, samoprocjena
Odgovorne osobe	Učiteljice povijesti Vesna Lokner Kralj i Ana Jura

### 5.5.16. Plan provedbe kurikulumske cilja

Kurikulumsko područje	<b>Društveno – humanističko područje</b> <b>Izvanučionička nastava - Ivanina kuća bajke, Ogulin, Akvarij, Karlovac</b>
Ciklus (razred)	3. (6. razred)
Cilj	<b>Naučene nastavne sadržaje primijeniti u svakodnevnom životu, učiti otkrivanjem u neposrednoj životnoj stvarnosti.</b>
Obrazloženje cilja (povezan s potrebama, interesima učenika i vrijednostima ŠK):	Primjenjivati stečene kompetencije u svakidašnjim životnim situacijama, razvijati samopouzdanje pri samostalnom kretanju, ipromicati ljubav i ponos prema zavičaju i domovini, razvijati interes za spoznavanje zavičaja, pozitivno se odnositi prema učenju izvan učionice.

Očekivani ishodi/postignuća: (Učenik će moći:)	Promatrati prirodu, opisivati svoja zapažanja, logički zaključivati, povezivati prije stečene spoznaje s novim spoznajama.
Način realizacije:	Oblik: izvanučionička nastava Sudionici: učenici šestih razreda i njihovi razrednici Načini učenja (što rade učenici): promatraju, uočavaju, istražuju, zaključuju, igraju se Metode poučavanja (što rade učitelji): poučavaju, ukazuju i usmjeravaju Trajanje izvedbe: proljeće 2022. godine
Potrebni resursi/moguće teškoće:	Potrebni resursi: školski autobus, ulaznice za odabrane sadržaje Moguće teškoće: loši vremenski uvjeti, zdravstveno stanje djece
Način praćenja provjere ishoda/postignuća:	Izvešća kroz prezentaciju, učenički likovni i literarni radovi.
Odgovorne osobe	Učitelj/ice: Tamara Špehar, Ana Jura, Danijel Šokec

### 5.5.17. Plan provedbe kurikulumske cilja

Kurikulumsko područje	<b>Društveno – humanističko područje</b> <b>Izvanučionička nastava - Izložba o hrvatskome jeziku kao nastavnome predmetu (Galerija Klovičevi dvori)</b>
Ciklus (razred)	3. ( 6. razred)
Cilj	Naučene nastavne sadržaje primijeniti u svakodnevnom životu, učiti otkrivanjem u neposrednoj životnoj stvarnosti.
Obrazloženje cilja (povezan s potrebama, interesima učenika i vrijednostima ŠK):	Ovakva terenska nastava učenicima omogućava učenje u izvornoj stvarnosti i na taj način se ostvaruje metoda učenja s najvećom stručnom i nastavnom vrijednošću. Kroz ovaj oblik odvija se učenje otkrivanjem u neposrednoj životnoj stvarnosti s kojom se učenici susreću.
Očekivani ishodi/postignuća: (Učenik će moći:)	Promicati ljubav i ponos prema jeziku, zavičaju i domovini, razvijati interes za spoznavanje materinskog jezika, pozitivno se odnositi prema učenju izvan učionice.
Način realizacije:	Oblik: izvanučionička nastava Sudionici: učenici šestih razreda i njihovi razrednici

	<p>Načini učenja (što rade učenici): promatraju, uočavaju, istražuju, zaključuju, igraju se</p> <p>Metode poučavanja (što rade učitelji): poučavaju, ukazuju i usmjeravaju</p> <p>Trajanje izvedbe: jesen/zima 2021. godine</p>
Potrebni resursi/moguće teškoće:	<p>Potrebni resursi: školski autobus, ulaznice za odabrane sadržaje</p> <p>Moguće teškoće: loši vremenski uvjeti, zdravstveno stanje djece</p>
Način praćenja provjere ishoda/postignuća:	izvješća kroz prezentaciju, učenički likovni i literarni radovi.
Odgovorne osobe	Učitelj/ice: Tamara Špehar, Ana Jura, Danijel Šokec

#### 5.5.18. Plan provedbe kurikulumskog cilja

Kurikulumsko područje	Društveno-humanističko područje- Vjeronaučna skupina (INA)
Ciklus (razred)	2.-3 ciklus (6.i 8.r)
Cilj	-upoznavati svoju vjeru te učiti i rasti u njoj nadahnjujući se na primjeru života svetaca; njegovati zajedništvo i suradničko učenje; produbljivati osobni molitveni život, poticati suradnju, poticati na radost otkrivanja, istraživanja i stvaranja te karitativnog djelovanja..
Obrazloženje cilja (povezan s potrebama, interesima učenika i vrijednostima ŠK):	Pomoći učenicima u razumijevanju i otkrivanju važnosti vjere u svakodnevnom životu.Kod vjeroučenika osvješćivati usmjerenost na bližnje u potrebi i poticati ih na karitativno djelovanje.
Očekivani ishodi/postignuća: (Učenik će moći:)	<ul style="list-style-type: none"> <li>-proučavati život i djelo sv.Ignacija Lpjolskog kao pripremu za vjeronaučno natjecanje</li> <li>-obilježavati svetkovine i blagdane kroz različite kreativne oblike rada</li> <li>- povezati kršćansko učenje s tradicijom i običajima zavičaja,</li> <li>- prezentirati liturgijsku godinu radionicama, prezentacijama, plakatima, posjetama župnoj crkvi sv. Barbare</li> <li>-organizirati karitativne akcije u suradnji s udrugom Kap dobrote</li> <li>-pripremati s učenicima program obilježavanja Dana kruha</li> <li>-pripremati s učenicima program obilježavanja blagdana sv. Nikole</li> <li>-pripremati se s učenicima za sudjelovanje u božićnoj priredbi</li> </ul>
Način realizacije:	-kroz nastavu (INA),razgovor, usmeno izlaganje, rad na tekstu, praktični rad (pismeni radovi, plakati, umne mape), humanitarne aktivnosti, samostalni rad, radni listići,

Potrebni resursi/moguće teškoće:	uredski materijal, računalo, projektor, listići materijali za vjeronaučno natjecanje, prijevoz učenika
Način praćenja i provjere ishoda/postignuća :	-kroz razgovor o provedenoj aktivnosti, prezentacije i ponavljanje prikazuje se usvojenost sadržaja i stečena iskustva
Odgovorne osobe	Vjeroučiteljica Katarina Klarić

### 5.5.19. Plan provedbe kurikulumskog cilja

Kurikulumsko područje	<b>Društveno-humanističko (Vjeronauk- izvanučionična nastava)</b>
Ciklus (razred)	1-3 (5-8 razredi)
Cilj	Omogućiti učenicima upoznavanje svetišta, susret s drugim religijama i vjerskim zajednicama kao preduvjet prihvaćanja drugih i drugačijih
Obrazloženje cilja (povezan s potrebama, interesima učenika i vrijednostima ŠK):	Upoznavanje etičko-moralne vrijednosti, vjerske i kulturne tradicije te vrijednosne sustave, osobito kršćanstvo, ali i druge religije te nereligijske svjetonazore što tvore civilizacijski i etički temelj Europe -stvoriti temelj za učenikov odgovoran odnos prema samome sebi, prema drugima i prema svemu što ga okružuje
Očekivani ishodi/postignuća: (Učenik će moći:)	-sudjelovanjem u hodočašću( posjetu svetištima) produbiti svoj osobni odnos s Bogom i zajednicom vjernika - upoznavajući druge i drugačije, ljude različitih vjerskih pripadnosti razvijati odnos prihvaćanja i uvažavanja utemeljen na osnovnoj kršćanskoj poruci -razviti valjan odnos prema radu te usvojiti znanja, vještine, sposobnosti i vrijednosti koje omogućuju preuzimanje uloga i odgovornosti u osobnomu, obiteljskomu i javnomu djelovanju, posebice u zalaganju za demokratski razvoj društva
Način realizacije:	<ul style="list-style-type: none"> <li>• <i>Oblik: izvanučionička nastava, posjet Islamskom centru u Zagrebu, Grkokatoličkoj crkvi, Pravoslavnoj crkvi i Židovskoj općini u Zagrebu, posjet muzeju bl. Alojzija Stepinca, posjet svetištu sv. Josipa i akvariju u Karlovcu.</i></li> <li>• <i>Sudionici:</i> učenici, vjeroučiteljice, predmetni učitelji, roditelji, predstavnici vjerskih zajednica</li> <li>• <i>Načini učenja (što rade učenici):</i> <ul style="list-style-type: none"> <li>• -samostalno i grupno istraživanje povijesti nastanka različitih vjerskih zajednica</li> <li>• pronalaženje različitih zanimljivosti o njima</li> <li>• izrada umnih mapa s ciljem upoznavanja i sistematizacije znanja o određenoj vjerskoj zajednici</li> <li>• sabiranje i prezentacija znanja i pojmova koje smo u susretu s određenom vjerskom zajednicom usvojili</li> </ul> </li> </ul>

Potrebni resursi/moguće teškoće:	Potrebni resursi: računalo, projektor ,plakati, panoi, učionica, financijska sredstva za prijevoz, ljudski resursi koji uključuju učenike, učitelje u pratnji  Moguća teškoća je epidemiološka situacija u zemlji.
Način praćenja i provjere ishoda/postignuća :	<ul style="list-style-type: none"> <li>• <i>Metode poučavanja (što rade učitelji):</i> <ul style="list-style-type: none"> <li>-motiviraju učenike za istraživački i stvaralački rad</li> <li>-organiziraju konkretan odlazak i susret s predstavnicima vjerskih zajednica</li> <li>-potiču učenike na evaluaciju ostvarene izvanučioničke nastave</li> </ul> </li> <li>• Trajanje izvedbe:tijekom školske godine, prema godišnjem planu i programu</li> </ul>
Odgovorne osobe	Jasminka Matić, Hrvoje Čaić, Katarina Klarić

#### 5.5.20.Plan provedbe kurikulumske cilja

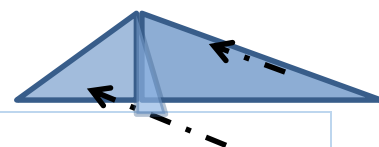

Kurikulumsko područje	<b>Društveno-humanističko područje- Biblijska grupa</b>
Ciklus (razred)	1. ciklus (8.razred)
Cilj	Motivirati učenike za proučavanje biblijskog teksta Starog i Novog zavjeta i na izgrađivanje stavova otvorenosti prema Isusu Kristu. Upoznavanje biblijskih sadržaja. Znati protumačiti smisao, važnost i značenje biblijskog sadržaja. Prihvatiti Isusov poziv u svom životu, znati zauzeti osobni stav u životu kao Isusov učenik.
Obrazloženje cilja (povezan s potrebama, interesima učenika i vrijednostima ŠK):	Promicati Božju beskrajnu ljubav i osposobiti se za uzajamno bratsko služenje, dobrotu, socijalnu pravdu, solidarnost i pomoć te osjećaj zahvalnosti prema drugima.
Očekivani ishodi/postignuća: (Učenik će moći:)	-otkriti zadaću i poslanje Crkve, te doprinos u izgradnji duhovnog, prosvjetnog i kulturnog područja života -izgrađivati kršćansku vrednotu zajedništva među kršćanima ali i vrednotu poštovanja u odnosu na židovsku vjeru -upoznati i prihvatiti svoju zadaću i poslanje Crkve u svijetu
Način realizacije:	Razgovor, usmeno izlaganje, rad na tekstu, praktični rad (pismeni radovi, plakati, umne mape), samostalni rad, radni listići
Potrebni resursi/moguće teškoće:	Biblija, udžbenik, bilježnica, hamer papir, flomasteri, kolaž

Način praćenja i provjere ishoda/postignuća:	Plakati, umne mape, odnos prema radu, aktivnost
Odgovorne osobe	Jasminka Matić

### 5.5.21. Plan provedbe kurikulumskog cilja

Kurikulumsko područje	<b>Društveno humanističko- vjeronaučna skupina –integrirani misijski dan</b>
Ciklus (razred)	1,2,3 (od 1. do 8.razreda)
Cilj	<b>U susretu s misionarom upoznati život i potrebe djece u Africi (Benin)</b>
Obrazloženje cilja (povezan s potrebama, interesima učenika i vrijednostima ŠK):	Kroz izlaganje i radionice upoznati način života djece u Beninu, otkrivati sličnosti te mogućnosti suradnje i potpore.
Očekivani ishodi/postignuća: (Učenik će moći:)	<p>Učenici će moći usporediti život djeteta u Europi i Africi.</p> <p>Učenici će moći razmišljati kako pomoći potrebnima u Africi ali i onima koji su nam blizu.</p> <p>Učenici će moći probuditi zahvalnost za ono što imaju i što im roditelji omogućuju.</p> <p>Učenici će naučiti kako konkretno pomoći bližnjemu u potrebi.</p>
Način realizacije:	<ul style="list-style-type: none"> <li>• <i>Oblik: frontano (predavanje), rad u radionicama, iznošenje rezultata rada.</i></li> <li>• <i>Sudionici:</i> učitelji i učiteljice razredne i predmetne nastave, vjeroučiteljice, misionari i djelatnici Papinskih misijskih djela, vlč. Antun Štefan</li> <li>• <i>Načini učenja (što rade učenici):</i> učenici rade u radionicama</li> <li>• <i>Metode poučavanja (što rade učitelji):</i> učenici vode predmetne radionice</li> <li>• <i>Trajanje izvedbe: <b>jedan nastavni dan prema planu i programu</b></i></li> </ul>
Potrebni resursi/moguće teškoće:	<ul style="list-style-type: none"> <li>• Potrebni resursi: materijalni, potrebni za organiziranje i provedbu radionica</li> <li>• Moguće teškoće: organizacijske teškoće</li> </ul>
Način praćenja i provjere ishoda/postignuća:	iznošenje rezultata rada na kraju dana, učenički radovi, objava na web stranici škole.
Odgovorne osobe	Hrvoje Čaić, vjeroučitelj

### 5.5.22. Plan provedbe kurikulumskog cilja

Kurikulumsko područje	<b>Društveno-humanističko područje- izvanučionična nastava (višednevna terenska nastava: odlazak u Vukovar)</b>
Ciklus (razred)	8. a,b,c
Cilj	<b>Upoznavanje domovine, upoznavanje Vukovara, razvijanje domoljublja, razvijanje kulture ponašanja na javnim mjestima i u zajednici, razvijanje sposobnosti razmišljanja i zaključivanja, upoznavanje povijesnih, kulturnih i geografskih posebnosti Republike Hrvatske, zahvalnost za žrtvu Vukovara, bolje razumijevanje Domovinskog rata.</b>
Obrazloženje cilja (povezan s potrebama, interesima učenika i vrijednostima ŠK):	Upoznati zavičaj i okolice te različite dijelove domovine, upoznati povijest domovine, arheološko nasljeđe, socijalno – ekonomske prilike u istočnoj Hrvatskoj. Kulturno se i s poštovanjem odnositi prema kulturnom, povijesnom i geografskom naslijeđu Republika Hrvatske Razvijati <b>toleranciju</b> i kulturu ponašanja
Očekivani ishodi/postignuća: (Učenik će moći:)	Steci znanja o različitim dijelovima domovine i njihovom kulturnom, povijesnom i geografskom naslijeđu Razumjeti kako pojedina područja domovine doprinose ostatku zemlje Prepoznati razlike između različitih dijelova Hrvatske Razumjeti važnost učenja povijesno-geografskih činjenica te razvijati sposobnost zaključivanja i povezivanja
Način realizacije:	<ul style="list-style-type: none"> <li>• <i>Individualno i grupno istraživanje (mjesečni projek Vukovar)</i></li> <li>• <i>Razredna rasprava</i></li> <li>• <i>Odlazak na dvodnevnu terensku nastavu</i></li> <li>• <i>Sudionici: učenici, učitelji, (stručni suradnici)</i></li> </ul>
Potrebni resursi/moguće teškoće:	<p><b>Načini učenja (što rade učenici):</b></p> <ul style="list-style-type: none"> <li>• Pohađaju nastavu</li> <li>• Prate nastavu</li> <li>• Rad u skupinama</li> <li>• Usmeno izlaganje</li> <li>• Istraživački projekti</li> </ul> <p><b>Pristupi i metode izvan nastave</b></p> <ul style="list-style-type: none"> <li>• Informiranje upućivanjem na različite izvore</li> </ul> <p><b>Organizacijski i vremenski okvir</b></p> <p>Redovna nastava - kontinuirano integrirati teme vezane uz povijesno-geografsko- kulturne činjenice o domovini</p> <p>Satovi radne zajednice - uključivati teme vezane uz upoznavanje različitosti domovine</p> <p>Odlazak na terensku nastavu</p>



Način praćenja i provjere ishoda/postignuća:	<ul style="list-style-type: none"> <li>• Potrebni resursi: dostupnost računala i fotokopirnog aparata, autobus za grupni prijevoz učenika</li> <li>• Moguće teškoće: nedovoljno zanimanje učenika</li> </ul>
Odgovorne osobe	Razrednici 8. razreda

### 5.5.23. Plan provedbe kurikulumskog cilja

Kurikulumsko područje	<b>Društveno – humanističko područje</b> <b>Izvanučionička nastava - Hrastovica</b>
Ciklus (razred)	5. – 8. raz.
Cilj	<b>Usvojiti osnove planinarstva. Prikupljati šumske plodove te ih plasirati na lokalnom sajmu.</b>
Obrazloženje cilja (povezan s potrebama, interesima učenika i vrijednostima ŠK):	Poticati potrebu za kretanjem i boravkom na svježem zraku. Poticati druženje u prirodi, razvijati socijalne vještine i timski rad grupe. Usvojiti osnove planinarstva. Upoznati se s mogućnošću prikupljanja šumskih plodova. Razvijati poduzetničke vještine kroz plasman prikupljenih proizvoda na lokalnom sajmu.
Očekivani ishodi/postignuća: (Učenik će moći:)	Promatrati prirodu, opisivati svoja zapažanja, logički zaključivati, povezivati prije stečene spoznaje s novim spoznajama.
Način realizacije:	Oblik: izvanučionička nastava Sudionici: učenici od 5. do 8. razreda Načini učenja (što rade učenici): promatraju, uočavaju, istražuju, zaključuju, prikupljaju plodove, prodaju plodove Metode poučavanja (što rade učitelji): poučavaju, ukazuju i usmjeravaju Trajanje izvedbe: jesen 2021. godine
Potrebni resursi/moguće teškoće:	Potrebni resursi: školski autobus Moguće teškoće: loši vremenski uvjeti, zdravstveno stanje djece
Način praćenja i provjere ishoda/postignuća:	Izvešće o radu školske zadruge
Odgovorne osobe	Učitelji: Tomislav Begić, Jasmina Lizačić-Martinović

### 5.5.24. Plan provedbe kurikulumskog cilja

Kurikulsko područje	<b>Društveno- humanističko područje- Izvanučionička nastava</b>
Ciklus (razred)	3. (8. razred)
Cilj	<b>Upoznati učenike s kulturnim, prirodnim i povijesnim znamenitostima Republike Hrvatske.</b>

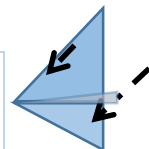

Obrazloženje cilja (povezan s potrebama, interesima učenika i vrijednostima ŠKa):	Upoznati učenike s kulturnim, prirodnim i povijesnim znamenitostima Republike Hrvatske, razvijati sposobnost razumijevanja važnosti upoznavanja užeg i šireg zavičaja, razvijati osjećaj zajedništva, druženja i pripadanja razrednoj zajednici.
Očekivani ishodi/postignuća: (Učenik će moći:)	Učenici će: upoznati kulturne, prirodne i povijesne znamenitosti Republike Hrvatske, sudjelovati u pripremi terenske nastave, sudjelovati u aktivnostima na terenskoj nastavi.
Način realizacije:	oblik: terenska nastava sudionici: razrednice osmih razreda i učenici načini učenja (što rade učenici): pišu/izlažu osvrte o znamenitostima posjećenih mjesta, sudjeluju u društvenim igrama, raspravljaju, istražuju, dogovaraju se, sudjeluju u aktivnostima u sklopu terenske nastave metode poučavanja (što rade učitelji): daju upute učenicima za osvrte, upućuju ih na informiranje koristeći različite izvore i digitalne alate, sudjeluju u društvenim igrama, upućuju ih na aktivnosti u sklopu terenske nastave trajanje izvedbe: jedan dan/više dana (tijekom školske godine 2021./2022.)
Potrebni resursi/moguće teškoće:	resursi: financijska sredstva, troškovi prijevoza, ulaznica i turističkih vodiča  moguće teškoće: epidemiološki uvjeti, manjak financijskih sredstava, vremenski uvjeti, ponuda turističkih agencija
Način praćenja i provjere ishoda/postignuća:	učnički osvrti, fotografije i izvješća razrednica
Odgovorne osobe	razrednice osmih razreda i učenici osmih razreda

#### 5.5.25. Plan provedbe kurikulumske cilja

<b>Kurikulumsko područje</b>	<b>Društveno humanističko područje</b> <b>Klub društvenih igara - izvannastavna aktivnost</b>
<b>Ciklus (razred)</b>	<b>Prvi (4. razred)</b>
<b>Cilj</b>	Družiti se sa vršnjacima, naučiti pravila pojedinih igara, poštivati pravila pojedinih igara, razvijati osjećaj za fairplay, koristiti slobodno vrijeme za vršnjačko druženje uživo ( a ne online )
Obrazloženje cilja (povezan s potrebama, interesima učenika i vrijednostima ŠK):	Osposobljavanje učenika za samostalno sudjelovanje u društvenoj igri kako bi uočili pravila ponašanja i pravila sudjelovanja u igri, poštivali ih i primjenjivali ih i izvan okvira ove izvannastavne aktivnosti.

Očekivani ishodi/postignuća: (Učenik će moći:)	<p>Učenik će upoznati razne vrste društvenih igara.</p> <p>Učenik će zaključiti kako svaka društvena igra ima svoja pravila.</p> <p>Učenik će doći do zaključka da je potrebno poštivati pravila društvene igre kako bi svi sudionici bili ravnopravni u sudjelovanju u pojedinoj igri.</p> <p>Znat će pravilno rasporediti školske obveze i slobodno vrijeme.</p> <p>Učenik će razvijati interes za sudjelovanje u društvenoj igri i zajedničko korištenje slobodnog vremena u školi.</p>
Način realizacije:	<p><b>Oblik: izvannastavna aktivnost</b></p> <p>Načini učenja: sudjelovanje u društvenoj igri</p> <p>Uz korištenje suvremenih metoda rada učenik se stavlja u situaciju da samostalnim radom i promišljanjem i zaključivanjem usvaja nova znanja.</p> <ul style="list-style-type: none"> <li>• Sudionici: učenici i učiteljica</li> <li>• Načini učenja (što rade učenici):</li> </ul> <p>Učenici upoznaju i proučavaju pojedine društvene igre. Prepoznaju pravila i nužnost poštivanja pravila igre, usvajaju pravila igre.</p> <ul style="list-style-type: none"> <li>• Metode poučavanja (što rade učitelji):</li> </ul> <p>Objašnjava pravila društvene igre, pomaže u pronalaženju novih društvenih igara, potiče učenike na razmišljanje i zaključivanje</p> <ul style="list-style-type: none"> <li>• Trajanje izvedbe: tijekom cijele školske godine, 1 sat tjedno</li> </ul>
Potrebni resursi/moguće teškoće:	<p>Razne društvene igre</p> <p>Pravila za svaku pojedinu igru.</p>
Način praćenja i provjere ishoda/postignuća:	<p>Samovrednovanje, skupno vrednovanje, razgovor, komentiranje tijekom igre</p>
Odgovorne osobe	<p>Učiteljica Suzana Šepović</p>

#### 5.5.26. Plan provedbe kurikuluskog cilja

Kurikulusko područje	<p><b>Društveno – humanističko područje</b></p> <p><b>Izvanučionična nastava- ZAGORJE, Posjet ZOO, Posjet HRT-u</b></p>
----------------------	---

Ciklus (razred)	7. a, b, c, d
Cilj	Naučene nastavne sadržaje primijeniti u svakodnevnom životu.
Obrazloženje cilja (povezan s potrebama, interesima učenika i vrijednostima ŠK):	Prema ponudama posjetiti kazališta, kina, muzeje, gradove i druge znamenitosti kako bi učenici mogli primijeniti i uočiti sadržaje o kojima se uči u školi. Razvijati ljubav prema prirodi i domovini kroz posjete izletištima u užem i širem zavičaju (pojest Zagorju, posjet HRT-u, kazališne predstave, kino projekcije...).
Očekivani ishodi/postignuća: (Učenik će moći:)	Pročitani tekst doživjeti u obliku dramskog izražaja, a povijesno kulturne znamenitosti vidjeti u prirodnom okruženju ,te se povezati s prirodom i zavičajem.
Način realizacije:	<ul style="list-style-type: none"> <li>• <i>Oblik: izvanučionična nastava</i></li> <li>• <i>Sudionici:</i>učenici petih razreda i njihove učiteljice, učitelji</li> <li>• <i>Načini učenja (što rade učenici):</i> učenici promatraju,uočavaju,zaključuju i igraju se</li> <li>• <i>Metode poučavanja (što rade učitelji):</i> poučavaju, ukazuju i usmjeravaju <i>Trajanje izvedbe:tijekom školske godine; posjet Zagorju u travnju-svibnju (Muzej krapinskih neandertalaca, Muzej Seljačkih buna)</i></li> </ul>
Potrebni resursi/moguće teškoće:	<ul style="list-style-type: none"> <li>• Potrebni resursi: školski autobus,ulaznice za odabrane sadržaje</li> <li>• Moguće teškoće:vremenski uvjeti,zdravstveno stanje djece Moguće teškoće (nemogućnost) u provođenju terenske nastave zbog epidemioloških mjera – Covid -19</li> </ul>
Način praćenja i provjere ishoda/postignuća:	Izvešća kroz prezentaciju, učenički likovni i literarni radovi.
Odgovorne osobe	Razrednici sedmih razreda: Ana Peternac, Hrvoje Čaić, Hrvoje Bašić, Ines Grgić.

### 5.5.27. Plan provedbe kurikulumske cilja

Kurikulumsko područje	<b>Društveno-humanističko područje- Izvanučionična nastava</b>
Ciklus (razred)	7. a, b, c, d
Cilj	Višednevna terenska nastava
Obrazloženje cilja (povezan s potrebama, interesima učenika i vrijednostima ŠK):	Ovakva terenska nastava učenicima omogućava učenje u izvornoj stvarnosti i na taj način se ostvaruje metoda učenja s najvećom stručnom i nastavnom vrijednošću. Kroz ovaj oblik odvija se učenje otkrivanjem u neposrednoj životnoj stvarnosti s kojom se učenici susreću.
Očekivani ishodi/postignuća: (Učenik će moći:)	U planu je da djeca upoznaju znamenitosti Dalmacije i Jadrana.

Način realizacije:	Učenici i učitelji putuju autobusom u Šibenik. Putuje 97 učenika, 7 učitelja i 1 asistent u nastavi. Planirani put tijekom svibnja-lipnja 2022. godine.
Potrebni resursi/moguće teškoće:	Potrebno je platiti smještaj, troškove putovanja, ulaznice za znamenitosti i resursi za vodiča za razgled gradova.
Način praćenja i provjere ishoda/postignuća:	Online kvizovi i edukativne igre.
Odgovorne osobe	Razrednici sedmih razreda: Ana Peternac, Hrvoje Čaić, Hrvoje Bašić, Ines Grgić.

### 5.5.28. Plan provedbe kurikulumskog cilja

Kurikulumsko područje	<b>Društveno- humanističko područje: eTwinning</b>
Ciklus (razred)	Upoznati djelatnost kulturnih ustanova u lokalnoj zajednici i njihovu važnost u razvoju i očuvanju kulturne tradicije.
Cilj	-Stjecanje znanja i upoznavanje važnih institucija -Stjecanje znanja i upoznavanje važnih institucija
Obrazloženje cilja (povezan s potrebama, interesima učenika i vrijednostima ŠK):	-ostvariti kurikulumske ishode i međupredmetna očekivanja u skladu s istaknutom svrhom projekta  -razvijati sposobnosti učenja, komunikacije, istraživačke vještine, razmjenu informacija i virtualnu suradnju  -stjecanje vještine prezentiranja projekata  - prepoznavanje i korištenje web alata u daljnjem učenju  - upoznavanje vrijednosti svoga zavičaja, te zavičaja projektnih partnera  -razvoj prezentacijskih vještina  -razvijanje vještine rada u timu  -poticati suradnju među partnerskim školama  -poticati multidisciplinarnost u nastavi
Očekivani ishodi/postignuća: (Učenik će moći:)	-ostvariti kurikulumske ishode i međupredmetna očekivanja u skladu s istaknutom svrhom projekta
Način realizacije:	-Posjet javnim i kulturnim institucijama u zavičaju ( muzej , knjižnica, galerija, vatrogasci, policija...)  -Izrada eTwinning stranice projekta  -suradnja sa učiteljima i učiteljicama sudionicima projekta na FB

	<p>grupi istoimenog naziva našeg projekta</p> <p>-izrada različitih online sadržaja</p> <p>-videokonferencije... stjecanje vještine prezentiranja projekata</p>
Potrebni resursi/moguće teškoće:	-razvijati sposobnosti učenja, komunikacije, istraživačke vještine, razmjenu informacija i virtualnu suradnju
Način praćenja i provjere ishoda/postignuća:	<p>Vrednovanje kao učenje (samovrednovanje, vršnjačko vrednovanje, izlazne kartice...)</p> <p>Prezentacija /e-knjiga</p> <p>Plakat/ fotografija/radni listić/upitnik,vodič</p> <p>Evaluacija projekta</p>
Odgovorne osobe	Učiteljice: Diana Prevolnik, Andrea Ceković

#### 5.5.29.Plan provedbe kurikulumske cilja

Kurikulumsko područje	<b>Društveno – humanističko područje</b> <b>Posjet Zoološkom vrtu i Parku Maksimir</b>
Ciklus (razred)	1.(1.razred)
Cilj	Naučene nastavne sadržaje primijeniti u svakodnevnom životu, učiti otkrivanjem u neposrednoj životnoj stvarnosti.
Obrazloženje cilja (povezan s potrebama, interesima učenika i vrijednostima ŠK):	Posjetom Parku Maksimir i Zoološkom vrtu upoznati učenike s biljnim i životinjskim vrstama koje obitavaju na našem području, razvijati navike ponašanja u kulturnim i javnim ustanovama. Upoznati izgled i posebnosti određenih biljnih vrsta našeg podneblja, istraživati i povezivati. Razlikovati vrste voda. Primjenjivati stečene kompetencije u svakidašnjim životnim situacijama, razvijati interes za spoznavanje sadržaja, pozitivno se odnositi prema učenju izvan učionice.
Očekivani ishodi/postignuća: (Učenik će moći:)	Usvojiti pravila ponašanja na javnim površinama; biljni i životinjski svijet vidjeti u prirodnom okruženju, snalaziti se u prostoru, razumjeti značaj i važnost prirode za život ljudi, promatrati prirodu, opisivati svoja zapažanja, logički zaključivati, povezivati prije stečene spoznaje s novim spoznajama.
Način realizacije:	<p>Oblik: izvanučionička nastava</p> <p>Sudionici: učenici 1. razreda i njihove učiteljice</p>

	<p>Načini učenja (što rade učenici): promatraju, uočavaju, istražuju, zaključuju, igraju se</p> <p>Metode poučavanja (što rade učitelji): poučavaju, ukazuju i usmjeravaju</p> <p>Trajanje izvedbe: drugo polugodište ovisno o epidemiološkim preporukama</p>
Potrebni resursi/moguće teškoće:	<p>Potrebni resursi: školski autobus, ulaznice za odabrane sadržaje</p> <p>Moguće teškoće: loši vremenski uvjeti, zdravstveno stanje djece</p>
Način praćenja provjere ishoda/postignuća:	izvješća kroz prezentaciju, učenički likovni i literarni radovi.
Odgovorne osobe	Učiteljice: S.Sarić, Kristina Polić, Jasna Kirin, Martina Čale

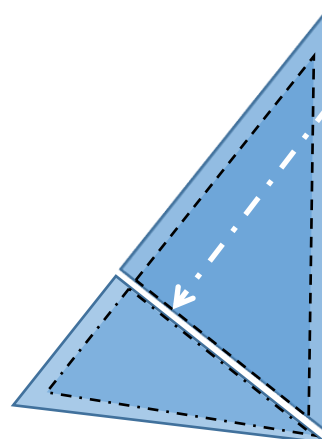

## **5.6. Tehničko i informatičko područje**

### **5.6.1. Plan provedbe kurikulumske cilja**

Kurikulumsko područje	<b>Tehničko i informatičko područje - dodatna nastava Informatika</b>
Ciklus (razred)	5. 6. 7. i 8. razred
Cilj	Stjecanje znanja iz izrade algoritma, programiranja u programskom jeziku Python i priprema učenika za natjecanja. Poticanje učenika na kreativno i inovatorsko stvaralaštvo iz područja digitalne tehnologije.
Obrazloženje cilja (povezan s potrebama, interesima uč. i vrijednostima ŠK):	Razvijanje logičkog načina mišljenja te primjena stečenih znanja iz programiranja u programskom jeziku PYTHON

Očekivani ishodi/postignuća: (Učenik će moći:)	Učenici će naučiti naredbe u programskom jeziku Python: matematičke operatore u Python-u, logičke operatore u Python-u, relacijske operatore, konstante, varijable, petlje, grananje u programu, nizove podataka, različite logaritme za rješavanje određenih zadataka u programiranju. Učenik će moći programirati u programskom jeziku Python, obrađivati matematičke zadatke, tekstualne zadatke, zadatke iz dimenzioniranih polja.
Način realizacije:	Učionička nastava, praktični rad na računalima, programiranje sudjelovanje na natjecanjima iz programiranja, sudjelovanje na radionicama izva škole. Posjet izložbama i sajmovima inovacija .
Potrebni resursi/moguće teškoće:	Internet, dovoljan broj računala, projektor, priručnici, školski autobus.
Način praćenja i provjere ishoda/postignuća:	Sustavno praćenje učeničkih postignuća, samovrjednovanje, poticanje i pohvala učenika, rezultati postignuti na natjecanjima iz informatike.
Odgovorne osobe	Štefica Škara, učiteljica informatike

### 5.6.2. Plan provedbe kurikulumske cilja

Kurikulumsko područje	<b>Tehničko i informatičko područje</b> - izborna nastava Informatika
Ciklus (razred)	1.2.3. i 4. razred
Cilj	Stjecanje znanja iz informatike i vještina praktične primjene na računalu, razvijanje logičkog mišljenja
Obrazloženje cilja (povezan s potrebama, interesima učenika i vrijednostima ŠK):	Učenjem i poučavanjem predmeta Informatike učenici će se upoznati s informacijskom i komunikacijskom tehnologijom te razvijati sposobnosti za primjene informacijske i komunikacijske tehnologije u različitim primjenskim područjima, postati informatički pismeni kako bi se mogli samostalno, odgovorno, učinkovito, svrhovito i primjereno koristiti digitalnom tehnologijom te se pripremiti za učenje, život i rad u društvu koje se razvojem digitalnih tehnologija vrlo brzo mijenja, razvijati kritičko mišljenje, kreativnost i inovativnost uporabom informacijske i komunikacijske tehnologije, razvijati računalno razmišljanje, sposobnost rješavanja problema i vještinu programiranja, učinkovito i odgovorno komunicirati i surađivati u digitalnome okruženju, razumjeti i odgovorno primjenjivati sigurnosne preporuke s ciljem zaštite zdravlja učenika te poštivati pravne odrednice pri korištenju digitalnom tehnologijom u svakodnevnome životu.
Očekivani ishodi/postignuća: (Učenik će moći:)	<b>1. razred</b> Nakon prve godine učenja predmeta Informatika <b>u domeni Informacije i digitalna tehnologija</b> učenik prepoznaje digitalnu tehnologiju i komunicira s njemu poznatim osobama uz pomoć učitelja u sigurnome digitalnom okruženju te razlikuje oblike digitalnih sadržaja, uređaje i postupke za njihovo stvaranje. <b>U domeni Računalno razmišljanje</b> i programiranje učenik rješava jednostavan logički zadatak, prati i prikazuje slijed koraka potrebnih za rješavanje nekoga jednostavnog zadatka. <b>U domeni Digitalna pismenost i komunikacija</b> učenik uz podršku učitelja koristi se predloženim programima i digitalnim obrazovnim sadržajima i uz podršku učitelja vrlo jednostavnim radnjama izrađuje jednostavne digitalne sadržaje.



**U domeni e-Društvo** učenik se pažljivo i odgovorno koristi informacijskom i komunikacijskom opremom i štiti svoje osobne podatke te primjenjuje zdrave navike ponašanja tijekom rada na računalu i prihvaća preporuke o količini vremena provedenoga za računalom.

## **2. razred**

Nakon druge godine učenja predmeta Informatika **u domeni Informacije i digitalna tehnologija** učenik objašnjava ulogu programa u uporabi računala, uz pomoć učitelja prepoznaje internet kao izvor nekih usluga i podataka te pretražuje preporučene sadržaje.

**U domeni Računalno razmišljanje i programiranje** učenik analizira niz uputa koje izvode jednostavan zadatak, ako je potrebno ispravlja pogrešan redoslijed, stvara niz uputa u kojemu upotrebljava ponavljanje.

**U domeni Digitalna pismenost i komunikacija** učenik prema savjetima učitelja odabire uređaj i program za jednostavne školske zadatke te izrađuje digitalne radove kombiniranjem različitih oblika sadržaja uz podršku učitelja. Uz pomoć učitelja surađuje i komunicira s poznatim osobama u sigurnome digitalnom okruženju.

**U domeni e-Društvo** učenik prepoznaje i opisuje neke poslove koji se koriste informacijskom i komunikacijskom tehnologijom, koristi se e-uslugama u području odgoja i obrazovanja, analizira neke opasnosti koje mogu nastupiti pri uporabi računala i interneta te pravilno na njih reagira, odgovorno se ponaša pri korištenju sadržajima i uslugama na internetu radi zaštite osobnih podataka i digitalnoga ugleda.

## **3. razred**

Nakon treće godine učenja predmeta Informatika **u domeni Informacije i digitalna tehnologija** učenik koristi se simbolima za prikazivanje podataka, objašnjava i analizira jednostavne hardverske/softverske probleme i poteškoće koji se mogu dogoditi tijekom njihove uporabe.

**U domeni Računalno razmišljanje i programiranje** učenik stvara program korištenjem vizualnoga okruženja u kojem se koristi slijedom koraka, ponavljanjem i odlukom te uz pomoć učitelja vrednuje svoje rješenje, slaže podatke na koristan način.

**U domeni Digitalna pismenost i komunikacija** učenik samostalno odabire uređaj i program iz skupa predloženih te procjenjuje načine njihove uporabe, prema uputama izrađuje jednostavne digitalne radove, koristi se sigurnim digitalnim okruženjem za komunikaciju u suradničkim aktivnostima, razlikuje uloge i aktivnosti koje zahtijeva suradničko online okruženje.

**U domeni e-Društvo** učenik primjenjuje preporuke o preraspodjeli vremena u kojemu se koristi digitalnom tehnologijom za učenje, komunikaciju i zabavu te primjenjuje zdrave navike, primjereno reagira na svaku opasnost/neugodnost u digitalnome okruženju, štiti svoje i tuđe osobne podatke.

## **4. razred**

Nakon četvrte godine učenja predmeta informatika, učenik objašnjava koncept računalne mreže, razlikuje mogućnosti koje one nude za komunikaciju i suradnju, opisuje ih kao izvor podataka.

**U domeni računalno razmišljanje i programiranje** učenik stvara program korištenjem vizualnog okruženja u kojemu se koristi slijedom, ponavljanjem, odlukom i ulaznim vrijednostima, učenik

	<p>rješava složenije logičke zadatke s računalom ili bez uporabe računala.</p> <p><b>U domeni digitalna pismenost i komunikacija</b> učenik odabire prikladan program za zadani zadatak, preporučuje ga drugima te istražuje mogućnosti sličnih programa, učenik osmišljava plan izrade digitalnoga rada, izrađuje i vrednuje rad, učenik u suradničkom online okruženju zajednički planira i ostvaruje jednostavne ideje</p> <p><b>U domeni e-društvo</b> učenik istražuje ograničenja uporabe računalne tehnologije te primjenjuje upute za očuvanje zdravlja i sigurnost pri radu s računalom.</p>
Način realizacije:	<p>Oblik: izborna nastava</p> <p>Sudionici: učenici prvih, drugih, trećih i četvrtih razreda, učitelji informatike</p> <p>Načini učenja: učenici koriste računalo, istražuju na internetu, prikupljaju informacije, vježbaju prema primjerima, analiziraju, oblikuju i pripremaju podatke za prezentiranje, uče kroz suradnju, komuniciraju putem interneta na prihvatljiv način. Učenici sudjeluju na međunarodnim i državnim događanjima (EU Code week, Dabar i slično),</p> <p>Metode poučavanja: Učitelj demonstrira primjere rada na računalu, pokazuje različite načine pronalaženja rješenja i rješavanja problema, motivira učenike, priprema zadatke, daje povratnu informaciju o uspješnosti izvršenoga zadatka.</p> <p>Trajanje izvedbe: planirano 2 sata tjedno, 70 sati tijekom školske godine Internet, dovoljan broj računala, projektor, priručnici</p>
Potrebni resursi/moguće teškoće:	Internet, dovoljan broj računala, projektor, priručnici.
Način praćenja i provjere ishoda/postignuća:	Sustavno praćenje učeničkih postignuća, samovrjednovanje, poticanje i pohvala učenika
Odgovorne osobe	Ana Peternac , Štefica Škara,

### 5.6.3. Plan provedbe kurikulumske cilja

Kurikulumsko područje	<b>Tehničko i informatičko područje</b> - izborna nastava Informatika
Ciklus (razred)	7. i 8. razred
nilj	Stjecanje znanja iz informatike i vještina praktične primjene na računalu, razvijanje logičkog mišljenja
Obrazloženje cilja (povezan s potrebama, interesima učenika i vrijednostima ŠK):	Učenici se upoznaju s informacijskom i komunikacijskom tehnologijom. Uporaba računala je u današnjem životu svakodnevna te je nužno učenike naučiti pravilno i odgovorno koristiti računalo i Internet. Razvijanje sposobnosti za primjene informacijske i komunikacijske tehnologije u različitim primjenskim područjima.
Očekivani ishodi/postignuća: (Učenik će moći:)	<p><b>7. razred</b></p> <p><b>U domeni informacije i digitalna tehnologija</b> nakon sedme godine učenja predmeta informatika učenik prepoznaje i opisuje ulogu glavnih komponenti računalnih mreža, istražuje kako obilježja strojne opreme utječu na mrežne aktivnosti, koristi se zajedničkim dijeljenjem resursa na mreži, učenik primjenjuje strategije za prepoznavanje i rješavanje rutinskih hardverskih/softverskih problema do kojih može doći tijekom</p>

uporabe računalne tehnologije, prikuplja i unosi podatke kojima se analizira neki problem uz pomoć odgovarajućega programa, otkriva odnos među podacima koristeći se različitim alatima programa te mogućnostima prikazivanja podataka, učenik opisuje, uspoređuje i koristi se različitim formatima zapisivanja grafičkih, zvučnih podataka i videopodataka na računalu.

**U domeni računalno razmišljanje i programiranje** nakon sedme godine učenja predmeta informatika učenik razvija algoritme za rješavanje različitih problema koristeći se nekim programskim jezikom pri čemu se koristi prikladnim strukturama i tipovima podataka, učenik primjenjuje algoritam (sekvencijalnoga) pretraživanja pri rješavanju problema, dizajnira i izrađuje modularne programe koji sadrže potprograme u programskom jeziku, koristi se simulacijom pri rješavanju nekog ne nužno računalnoga problem

**U domeni digitalna pismenost i komunikacija** nakon sedme godine učenja predmeta informatika učenik se koristi i upoznaje se s različitim platformama i programima, koje prema potrebi pronalazi i instalira, učenik priprema, izrađuje te objavljuje svoje mrežne stranice u skladu s dobrom praksom u području intelektualnoga vlasništva. kritički prosuđuje dobra i loša obilježja pojedinih mrežnih sadržaja.

**U domeni e-društvo** nakon sedme godine učenja predmeta informatika učenik štiti svoj elektronički identitet i primjenjuje pravila za povećanje sigurnosti korisničkih računa, učenik demonstrira i argumentirano opisuje primjere dobrih strana dijeljenja informacija na internetu i njihova brzog širenja te primjenjuje pravila odgovornoga ponašanja, analizira proces suradnje među članovima virtualnih zajednica te njezin utjecaj na sve članove skupine, provjerava i proučava mogućnosti i načine otvaranja virtualne zajednice, prepoznaje i proučava interdisciplinarne poslove koji su poboljšani razvojem informatike i informacijske i komunikacijske tehnologije, učenik prepoznaje i proučava interdisciplinarne poslove koji su poboljšani razvojem informatike i informacijske i komunikacijske tehnologije.

## **8. razred**

**U domeni Informacije i digitalna tehnologija** nakon osme godine učenik: kritički procjenjuje točnost, učestalost, relevantnost i pouzdanost informacija i njihovih izvora (znati izvući najbolje iz bogate ponude informacijskih i obrazovnih portala, enciklopedija, knjižnica i obrazovnih računalnih programa) ; opisuje i planira organizaciju baze podataka, koristi se nekim programom za upravljanje bazama podataka za lakše pretraživanje i sortiranje: opisuje građu računalnih uređaja, objašnjava načine prijenosa podataka u računalu te analizira i vrednuje neka obilježja računala koja značajno utječu na kvalitetu rada samoga računala; prepoznaje i proučava interdisciplinarnu primjenu računalnoga razmišljanja analiziranjem i rješavanjem odabranih problema iz različitih područja učenja.

**U domeni Računalno razmišljanje i programiranje** nakon osme godine učenja predmeta Informatika učenik identificira neki problem iz stvarnoga svijeta, stvara program za njegovo rješavanje, dokumentira rad programa i predstavlja djelovanje programa drugima prepoznaje i opisuje algoritam sortiranja, primjenjuje jedan algoritam sortiranja za rješavanje zadanoga problema u programskom jeziku prepoznaje i opisuje mogućnost primjene rekurzivnih postupaka pri rješavanju odabranih problema te istražuje daljnje mogućnosti primjene rekurzije

	<p><b>U domeni e-Društvo</b> nakon osme godine učenja predmeta Informatika učenik učinkovito se koristi dostupnim e-uslugama u području odgoja i obrazovanja; aktivno sudjeluje u sprečavanju elektroničkoga nasilja i ovora mržnje.</p> <p><b>U domeni Digitalna pismenost i komunikacija</b> nakon osme godine učenja predmeta Informatika učenik pronalazi, opisuje te uspoređuje različite servise za objavljivanje mrežnoga sadržaja, opisuje postupak objavljivanja mrežnoga sadržaja: samostalno pronalazi informacije i programe, odabire prikladne izvore informacija te uređuje, stvara i objavljuje/dijeli digitalne sadržaje: dizajnira, razvija, objavljuje i predstavlja radove s pomoću sredstava informacijske i komunikacijske tehnologije primjenjujući suradničke aktivnosti</p>
Način realizacije:	<p>Oblik: izborna nastava</p> <p>Sudionici: učenici sedmih i osmih razreda, učiteljica informatike</p> <p>Načini učenja: učenici koriste računalo, istražuju na internetu, prikupljaju informacije, vježbaju prema primjerima, analiziraju, oblikuju i pripremaju podatke za prezentiranje, uče kroz suradnju, komuniciraju putem interneta na prihvatljiv način</p> <p>Metode poučavanja: Učitelj demonstrira primjere rada na računalu, pokazuje različite načine pronalaženja rješenja i rješavanja problema, motivira učenike, priprema zadatke, daje povratnu informaciju o uspješnosti izvršenoga zadatka.</p> <p>Posjeti izložbama i sajmovima.</p> <p>Učenici sudjeluju na međunarodnim i državnim događanjima (EU Code week, Dabar i slično).</p> <p>Trajanje izvedbe: planirano 2 sata tjedno, 70 sati tijekom školske godine Internet, dovoljan broj računala, projektor, priručnici</p>
Potrebni resursi/moguće teškoće:	Internet, dovoljan broj računala, projektor, priručnici, školski autobus.
Način praćenja i provjere ishoda/postignuća:	Sustavno praćenje učeničkih postignuća, samovrjednovanje, poticanje i pohvala učenika
Odgovorne osobe	Ana Peternac, Ivan Mudri

#### 5.6.4. Plan provedbe kurikulumskog cilja

Kurikulumsko područje	<b>Tehničko i informatičko područje - terenska nastava</b>
Ciklus (razred)	7. i 8. razredi
Cilj	Posjetom izložbama, radionicama i sajmovima (Međužupanijska IZLOŽBA INOVACIJA, I 2021, ARCA 2021, ZNANSTVENI PIKNIK, Mobilni planetarij; nizu radionica u okviru „Europskog tjedna programiranja @ FER“ obogatiti doživljajni svijet učenika, sajam knjiga Interliber) razviti kod učenika interes za znanosti i tehniku.
Obrazloženje cilja (povezan s potrebama, interesima učenika i vrijednostima ŠK):	Kod učenika njegovati vještine rješavanja problema, logike i kreativnost. poticanje učenika na kreativno i inovatorsko stvaralaštvo iz područja digitalne tehnologije. Stjecanje kvalitetnog predznanje za daljnje obrazovanje.
Očekivani ishodi/postignuća: (Učenik će moći:)	Pripremiti učenike za gradsko, županijsko i državno natjecanje i sudjelovanje na različitim natjecanjima u organizaciji Ministarstva, ali i različitih udruga kojima je svrha promicanje i popularizacije znanosti.

Način realizacije:	Odlazak na izložbe, sudjelovanje na radionicama.
Potrebni resursi/moguće teškoće:	Školski autobus, prijevoz čije troškove snose roditelji.
Način praćenja i provjere ishoda/postignuća:	Rezultati će se koristiti u cilju što uspješnijeg sudjelovanja u raznim projektima i natjecanjima.
Odgovorne osobe	Štefica Škara, Ana Peternac, Ivan Mudri

### 5.6.5. Plan provedbe kurikulumske cilja

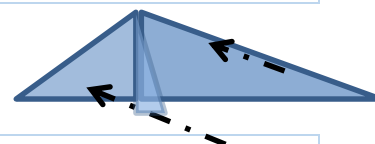

Kurikulumsko područje	<b>Tehnička kultura i informatika- Tehnički muzej Nikola Tesla</b>
Ciklus (razred)	8. razredi
Cilj	<b>Utvrđiti i proširiti znanje kroz zoran prikaz postava tehničkog muzeja</b>
Obrazloženje cilja (povezan s potrebama, interesima učenika i vrijednostima ŠK):	Učenici će vidjeti zoran prikaz rada elektran, rudnika, razvoj strojeva i motora, razvoj vozila kroz povijest, povijest vatrogastva, električni kabinet uz stručne vodiče, razvoj informatike, planetarij te će na taj način na primjerima vidjeti ono što su naučili u školi i stvoriti širu sliku te utvrditi i proširiti znanje u navedenim područjima.
Očekivani ishodi/postignuća: (Učenik će moći:)	Prepoznati različite vrste strojeva, motora, razlikovati elektrotehniku i elektroniku, informatički i industrijski napredak.....
Način realizacije:	- Izvanučionična nastava
Potrebni resursi/moguće teškoće:	- organizacijske teškoće
Način praćenja i provjere ishoda/postignuća:	Kroz daljnje školovanje u tekućoj godini.
Odgovorne osobe	Josip Gudelj, Ivan Mudri

## **5.7. Tjelesno i zdravstveno područje**

### **5.7.1. Plan provedbe kurikulumske cilja**

Kurikulumsko područje	<b>Tjelesno i zdravstveno područje- Europski tjedan sporta</b>
Ciklus (razred)	1.(5.,6.,7,8. razred)
Cilj	Poticanje učenika na redovitu tjelesnu aktivnost.
Obrazloženje cilja (povezan s potrebama, interesima učenika i vrijednostima ŠK):	Cilj je razvijati svjesnost učenika za redovitim tjelesnim vježbanjem. Uključivanjem učenika u Europski tjedan sporta, kroz različite tjelesne aktivnosti, zadovoljavamo njihove potrebe za kretanjem te utječemo na njihovo psihičko i fizičko zdravlje. Na ovakav način potiče se razvoj socijalnih vrijednosti te stvaranje sportskog duha. Cilj istraživanja je analiza rezultata trenutnog stanja subjekta (učenika). Obradom podataka dobivenih mjerenjem i analizom istih formirat će se zaključak koji će biti pokazatelj sportskim zajednicama za planiranje daljnjih sportskih aktivnosti.
Očekivani ishodi/postignuća: (Učenik će moći:)	Uključivanje učenika u sportske klubove, svakodnevno rekreativno vježbanje te samostalno planiranje i izvođenje tjelesnih aktivnosti.
Način realizacije:	Trčanje na improviziranoj označenoj stazi školskog dvorišta OŠ Velika Mlaka za vrijeme redovne nastave TZK. Trčanje na 60 m. Trčanje na 600 m (Ž) i 800 m (M). Skok u dalj s mjesta.
Potrebni resursi/moguće teškoće:	Mjerioci vremena, obrada podataka, rekviziti (štoperica, fučka) sprej za markiranje, strunjače, metar. Moguće teškoće u provođenju projekta zbog epidemioloških mjera – Covid -19
Način praćenja i provjere ishoda/postignuća:	Analiza rezultata trenutnog stanja subjekta (učenika) te planiranje i programiranje daljnjeg transformacijskog procesa. 23. – 30. 9. 2021.
Odgovorne osobe	Jasmina Lizačić –Martinović, prof., Hrvoje Bašić, mag. cin

### **5.7.2. Plan provedbe kurikulumske cilja**

Kurikulumsko područje	<b>Tjelesno i zdravstveno područje- Izletničko- planinarska skupina</b>
Ciklus (razred)	1.(od 3. do 8. razreda)
Cilj	<b>Usvojiti osnove planinarstva– glavno sigurnosno pravilo: Nikad sam u planinu! Osnovno ekološko pravilo: Svoje smeće nosi s planine sa sobom!</b>

<p>Obrazloženje cilja (povezan s potrebama, interesima učenika i vrijednostima ŠK):</p>	<p>Poticati potrebu za kretanjem i boravkom na svježem zraku realizacijom nekoliko kraćih šetnja i izleta tijekom školske godine. Poticati druženje u prirodi, razvijati socijalne vještine i timski rad grupe. Usvojiti osnove planinarstva. Suradnja s zainteresiranim roditeljima, HPS, SPV, HPD sv. Patrik.</p>
<p>Očekivani ishodi/postignuća: (Učenik će moći:)</p>	<p>-kvalitetno provoditi slobodno vrijeme rekreacijom na svježem zraku -istraživati prirodu i svijet oko sebe</p>
<p>Način realizacije:</p>	<p>Izleti, šetnje, vožnja biciklom</p> <p>Mala planinarska škola</p> <p>Naučiti osnove izletništva (kako se obući i što ponijeti na izlet), kretati se u prirodi (odrediti strane svijeta, čitati planinarske oznake), vezati osnovne izviđačke čvorove (zastavni, ambulantni, detektivski), podići šator...</p> <ul style="list-style-type: none"> <li>• <b>Sljeme</b> – autobusom, osobni autom ili gradskim prijevozom <ul style="list-style-type: none"> <li>➤ do posljednje tramvajske postaje u Dolju, prijeći Gračansku cestu i nastaviti 3-4 minute do Tunela u Dolju</li> <li>➤ TUNEL – Bikčevićeva staza – NJIVECE – Dom Pačkovski – Puntjarka - HUNJKA – 500 STUBA –</li> <li>➤ započeti usponu ulicom Nad tunelom – Leustekovom stazom – GRAČANI – ADOLFOVAC – Činovnička livada – SLJEME</li> <li>➤ uspon počinje u Šestinama – Šestinski lagvić - KRALJIČIN ZDENAC – MEDVEDGRAD – DOM PD GRAFIČAR</li> <li>➤ polazišna točka tramvajski terminal Črnomerec – VETERNICA – GLAVICA – PONIKVE – KAMENI SVATI</li> </ul> </li> <li>• <b>Rude – Oštrc – Plješivica – Okić</b>– u Samobor autobusom ili osobnim autom</li> <li>• <b>Šoićeva kuća – Japetić– Žitnica</b> – Samobor ili Jastrebarsko preko Svete Jane, autobusom ili osobnim autom</li> <li>• <b>Kalnik – planinarski dom -Vranilac</b>– autobusom ili osobni autom do sela Gornja Rijeka</li> <li>• <b>Ogulin -Kneja – Planinarski dom – Klek</b> – željeznička postaja Ogulin, autobus ili osobni auto</li> <li>• <b>Platak – Snježnik – Risnjak – izlet s noćenjem</b> - autobus, osobni autom</li> <li>• <b>Labirinti Cresa</b> - autobus</li> <li>• <b>Toplice</b> -autobus</li> <li>• <b>Biciklistička ruta u okolici Velike Mlake i Velike Gorice</b> – bicikli</li> </ul>



Potrebni resursi/moguće teškoće:	<ul style="list-style-type: none"> <li>• <i>Potrebni resursi</i>: oprema za planinarenje – čvrste cipele ili tenisice, odjeća, ruksak sa stvarima za presvuć dok se izvodi aktivnost hoda ili vozi bicikl i kada se stane; bicikl, hrana, piće, financiranje prijevoza, autobusna karta, karta za vlak, financiranje smještaja za višednevne izlete.</li> <li>• <i>Moguće teškoće</i>: vremenske (ne) prilike <ul style="list-style-type: none"> <li>• Moguće teškoće u provođenju projekta zbog epidemioloških mjera – Covid -19</li> </ul> </li> </ul>
Način praćenja i provjere ishoda/postignuća:	Izrada izvješća o provedenom izletu, šetnji, biciklističkoj ruti u obliku lanaka (novinarska skupina), objavljivanje izvješćana web stranici Škole.
Odgovorne osobe	Jasmina Martinović Lizačić, prof. tzk

### 5.7.3. Plan provedbe kurikulumskog cilja

Kurikulumsko područje	Tjelesno i zdravstveno područje – Škola skijanja
Ciklus (razred)	1.(1. do 8. razreda)
Cilj	<ul style="list-style-type: none"> <li>• ponudom skijaških sadržaja za vrijeme zimskih praznika, oplemeniti vrijeme zimskih praznika</li> <li>• stjecanje znanja iz alpskog skijanja, poboljšanje tehnike i proširivanje vještina iz sportova na snijegu</li> <li>• zimovanje bez roditelja po prihvatljivoj cijeni</li> <li>• razvijanje radnih navika poštivanjem rasporeda programa i pravovremenim dolaženjem na aktivnosti, svakodnevno, samostalno obavljanje dnevne higijene, održavanje prostora sobe urednim i čistim, paziti na skijašku opremu i odjeću te svakodnevno je stavljati na sušenje</li> </ul>
Obrazloženje cilja (povezan s potrebama, interesima učenika i vrijednostima ŠK):	<ul style="list-style-type: none"> <li>• skijanje je poput plivanja ili vožnje bicikom, jedno je od temeljnih motoričkih aktivnosti te jednom kada se savlada nauči se (zna se skijati) za čitav život</li> <li>• poznavanjem skijanja moguće je iskoristiti skijaške resurse nadomak naše škole i zavičaja (Sljeme) i tako zimskim sportskim sadržajima oplemeniti vrijeme provedeno na zimskim praznicima ili vikendima</li> <li>• razvijanje i njegovanje samostalnosti</li> <li>• proširivanje interesa učenika usvajanjem novog znanja</li> <li>• bavljenje skijanjem povećava vaze vrijeme provedeno na svježem zraku u prirodi što je u zimsko vrijeme neprocjenjivo</li> </ul>
Očekivani ishodi/postignuća: (Učenik će moći:)	<ul style="list-style-type: none"> <li>• rad na skijalištu koji bi bio organiziran na grupe koje se formiraju na osnovu uzrasta i stupnja skijaškog znanja na početnike, slabije, srednje i napredne skijaše nakon 5 dana škole skijanja dovode do toga da se učenik može sa sigurnošću spustiti niz skijašku padinu, a skijaš početnik će moći:</li> <li>• samostalno sudjelovati u skijaškoj utrci i organiziranim igrama</li> <li>• navesti i opisati skijašku opremu</li> <li>• napraviti sve vježbe na ravnom</li> </ul>



	<ul style="list-style-type: none"> <li>• izvesti i pokazati penjanje uz brijeg te stajati na kosom terenu</li> <li>• izvesti i pokazati ustajanje na padini</li> <li>• izvesti i pokazati klizački korak</li> <li>• izvesti i pokazati osnovni skijaški stav i spust ravno</li> <li>• izvesti i pokazati pluzenje ravno</li> <li>• izvesti i pokazati pluzni zavoj</li> <li>• opisati, definirati i izvesti kosi spust</li> <li>• opisati, definirati i izvesti otklizavanje</li> <li>• opisati i možda izvesti zavoj k brijegu</li> <li>• opisati i možda izvesti (u tragovima) osnovni zavoj</li> </ul>
Način realizacije:	<ul style="list-style-type: none"> <li>• Oblik: organizirana izvanučionička nastava za vrijeme zimskih praznika na skijaškim stazama, samostalni rad učenika ili produženi vikend od ožujka do kada vremenski uvjeti omogućavaju skijanje</li> <li>• Sudionici: zainteresirani učenici, učiteljica tzk i edukatori na terenu</li> <li>• Sudionici: zainteresirani učenici škole</li> <li>• Načini učenja (što rade učenici): sudjelovanje u aktivnostima prema dnevnom rasporedu odvijanja programa, uključivanje u grupu koja je određena prema razini znanja skijanja i dobi, ponavljanjem i vježbanjem zadanih vježbi na terenu,</li> <li>• Metode poučavanja (što rade učitelji): učitelji pripremaju, organiziraju, objašnjavaju, pokazuju i provode školu skijanja, provjeravaju opremu za skijanje i kako je učenik obučen, nadgledaju provođenje zadanih vježbi, upućuju, ispravljaju, pomažu pri izvedbi.</li> <li>• <i>Trajanje izvedbe:</i> škola skijanja traje <b>5 dana</b> tijekom zimskih praznika od 26.12. do 30.12. (za učenike od 1. do 8. razreda) ili za učenike od 5. do 8. razreda –<b>3 do 4 dana (produženi vikend)</b> od 1.3. do kada ima snijega</li> </ul>
Potrebni resursi/moguće teškoće:	<ul style="list-style-type: none"> <li>• Potrebni resursi: odobreno financiranje smještaja i potrebne opreme za skijanje, ljudski resursi dovoljan broj učenika zainteresiran za program dabi se oformila grupa (<b>okvirna cijena za 5 dana 2.680kn, okvirna cijena za dana 1.800kn</b>)</li> <li>• Moguće teškoće: nemogućnost financiranja smještaja, emocionalno teško prilagođavanje prilikom odvajanja od roditelja. Teškoće se namjeravaju prevladati prezentacijom programa i pravovremenom ponudom istih. <ul style="list-style-type: none"> <li>• Moguće teškoće u provođenju projekta zbog epidemioloških mjera – Covid -19</li> </ul> </li> </ul>
Način praćenja i provjere ishoda/postignuća:	<ul style="list-style-type: none"> <li>• Bilježenje razine svakodnevnog napretka u odrađenim vježbama skijanja</li> <li>• Bilježenje foto aparatom sudjelovanje u aktivnostima.</li> <li>• Uspješnost u dnevnim odrađenim igrama</li> <li>• Povratna informacija od učenika o razini usvojenog postignuća.</li> <li>• Zabavne igre u kojima se upotrebljavaju stečene kompetencije.</li> </ul>

	<ul style="list-style-type: none"> <li>• Razina zadovoljstva učenika - anketiranjem.</li> <li>• Anketiranjem doznati što očekuju od škole skijanja</li> <li>• Stečenu vještinu iskoristiti za samostalno spuštanje niz skijašku stazu, samostalno spuštanje niz skijašku stazu koristiti za poboljšanje tehnike skijanja na natjecanju</li> <li>• Sudjelovanje na završnom skijašom natjecanju ili organiziranim igrama</li> </ul>
Odgovorne osobe	Učitelj tjelesne i zdravstvene kulture Jasmina Lizačić Martinović

#### 5.7.4. Plan provedbe kurikulumske cilja

Kurikulumsko područje	<b>Tjelesno i zdravstveno područje – Sportski ljetni kamp</b>
Ciklus (razred)	1.(od 3. do 8. razreda)
Cilj	<ul style="list-style-type: none"> <li>• stjecati vještine iz sportova koje djeca nisu u prilici svakodnevno probati i trenirati</li> <li>• međusobno upoznavanje učenika kroz aktivnosti</li> <li>• pripadanje timu i komunikacija u timu</li> <li>• plivački program, škola jedrenje na dasci(windsurfing), škola jedrenja na malim jedrilicama, jedrenje na katamaranu, veslanjenadasci (SUP), kajak,</li> <li>• ljetovanje (bogato sadržajima) po prihvatljivoj cijeni</li> <li>• upoznavanjekulturno-povijesnih te prirodnih bogatstva mjesta u kojem će djeca ljetovati tj. mjesta na kojem će ljetovanje biti organizirano.</li> </ul>
Obrazloženje cilja (povezan s potrebama, interesima učenika i vrijednostima ŠK):	<ul style="list-style-type: none"> <li>• proširivanje interesa učenika usvajanjem novih znanja iz sportova na vodi i ostalih sportova organiziranih u ljetnom kampu</li> <li>• razvijanje i njegovanje samostalnosti</li> <li>• stečena znanja iskoristiti za bavljenje naučenim aktivnostima tijekom slobodnog vremena za vrijeme ljetnih praznika</li> </ul>
Očekivani ishodi/postignuća: (Učenik će moći:)	<ul style="list-style-type: none"> <li>• učenici će sadržaje koje su odabrali i vježbali, znati imenovati, nabrojati, opisati opremu potrebnu za jedrenje, kajak, veslanje na dasci, nogomet na umjetnoj travi, odbojku, tenis, nogomet na pijesku, tenis.</li> <li>• Prepoznati i objasniti razliku između jedrenja na dasci i veslanja na dasci te jedrenja na malim jedrilicama ili katamaranu</li> <li>• znat će izvesti, pokazati i baratati s opremom za one sportove koje su odabrali u dnevnom programu</li> <li>• tijekom tog tjedna poboljšati će ravnotežu, okretnost, koordinaciju, orijentaciju, svoje motoričke sposobnosti</li> <li>• povećat će razinu samostalnosti</li> </ul>
Način realizacije:	<ul style="list-style-type: none"> <li>• Oblik:organizirana izvnuučionična nastava za vrijeme ljetnih praznika</li> <li>• Sudionici: zainteresirani učenici, učiteljica tzk i edukatori na terenu</li> </ul>

	<ul style="list-style-type: none"> <li>• Načini učenja (što rade učenici): uključuju se i sudjeluju u aktivnostima prema rasporedu odvijanja programa, samostalno prema vlastitim interesima, a stečeno znanje koriste u igrama koje se provode u slobodno vrijeme</li> <li>• Metode poučavanja (što rade učitelji): pripremaju, organiziraju, objašnjavaju, pokazuju i provode zadanu aktivnost, nadgledaju provođenje, upućuju, pomažu pri izvedbi.</li> <li>• Trajanje izvedbe: do 7 dana tijekom ljetnih praznika</li> </ul>
Potrebni resursi/moguće teškoće:	<ul style="list-style-type: none"> <li>• Potrebni resursi:odobreno financiranje smještaja od strane roditelja i potrebne opreme, ljudski resursi dovoljan broj učenika zainteresiran za program da bi se oformila grupa</li> <li>• Moguće teškoće:nemogućnost financiranja smještaja, emocionalno teško prilagođavanje prilikom odvajanja od roditelja. Teškoće se namjeravaju prevladati dobrom prezentacijom programa i pravovremenom ponudom istih. <ul style="list-style-type: none"> <li>• Moguće teškoće u provođenju projekta zbog epidemioloških mjera – Covid -19</li> </ul> </li> </ul>
Način praćenja i provjere ishoda/postignuća:	<ul style="list-style-type: none"> <li>• Bilježiti foto aparatom sudjelovanje u aktivnostima te objava na stranici Škole.</li> <li>• Povratna informacija od učenika o razini usvojenog postignuća.</li> <li>• Zabavne igre u kojima se upotrebljavaju stečene kompetencije.</li> </ul>
Odgovorne osobe	Učitelj tjelesne i zdravstvene kulture Jasmina Lizačić Martinović

#### 5.7.5. Plan provedbe kurikulumske cilja

Kurikulumsko područje	<b>Tjelesno i zdravstveno područje – Školski sportski klub "Olimp"</b>
Ciklus (razred)	1. (od 5. do 8. razreda)
Cilj	<ul style="list-style-type: none"> <li>• sudjelovanjem na natjecanju poticati ljubav prema sportu (Kros-odbojka-nogomet-koršarka-rukomet-badminton-atletika-plivanje-tenis)</li> <li>• stečene vještine i motoričko znanje prikazati na sportskim susretima i natjecanjima</li> <li>• međusobno upoznavanje učenika na natjecanjima</li> <li>• razvijanje fer-play borbe</li> <li>• razvijanje pripadanje timu i komunikacija u timu</li> <li>• upoznavanje prostora na kojem se gostuje</li> </ul>
Obrazloženje cilja (povezan s potrebama, interesima učenika i vrijednostima ŠK):	<ul style="list-style-type: none"> <li>• proširivanje natjecateljskog interesa učenika uključivanjem u sustav natjecanja</li> <li>• razvijanje i njegovanje samostalnosti</li> <li>• doživljene situacije koristiti tijekom organiziranja slobodnog vremena i organizacije ostalih sadržaja</li> </ul>
Očekivani ishodi/postignuća: (Učenik će moći:)	<ul style="list-style-type: none"> <li>• imenovati, nabrojati i opisati potrebne uvjete za sudjelovanje u natjecanju sporta u kojem su sudjelovali, te protokol natjecanja</li> <li>• prepoznati i objasniti razliku između sistema natjecanja kup i liga</li> </ul>

	<ul style="list-style-type: none"> <li>• znat će izvesti i pokazati sudačke znakove</li> <li>• tijekom sudjelovanja na natjecanju povećat će razinu samostalnosti</li> </ul>
Način realizacije:	<ul style="list-style-type: none"> <li>• Oblik: organizirana gradska, županijska i ostala natjecanja prema plasmanu</li> <li>• Sudionici: učenici i učiteljica tzk</li> <li>• Načini učenja (što rade učenici): uključuju se u sustav natjecanja prema sposobnostima i vlastitim interesima, a stečeno znanje koriste u igrama koje se provode i u slobodno vrijeme</li> <li>• Metode poučavanja (što rade učitelji): pripremaju, organiziraju, objašnjavaju, pokazuju i provode zadanu aktivnost, nadgledaju provođenje, upućuju, pomažu pri izvedbi.</li> <li>• <i>Trajanje izvedbe:</i> tijekom natjecanja</li> </ul>
Potrebni resursi/moguće teškoće:	<ul style="list-style-type: none"> <li>• <i>Potrebni resursi:</i> dresovi i prijevoz na natjecanje</li> <li>• <i>Moguće teškoće:</i> bolest <ul style="list-style-type: none"> <li>• Moguće teškoće u provođenju aktivnosti zbog epidemioloških mjera – Covid -19</li> </ul> </li> </ul>
Način praćenja i provjere ishoda/postignuća:	<ul style="list-style-type: none"> <li>• Povratna informacija od učenika</li> <li>• Izvješće sa natjecanja objavit će na Web stranici Škole.</li> </ul>
Odgovorne osobe	Učitelji tjelesne i zdravstvene kulture Jasmina Lizačić Martinović

#### 5.7.6. Plan provedbe kurikulumskog cilja

Kurikulumsko područje	<b>Tjelesno i zdravstveno područje – Izvannastavna aktivnost Nogomet</b>
Ciklus (razred)	1. (od 5. do 8. razreda)
Cilj	<ul style="list-style-type: none"> <li>• poticati zainteresiranost prema sportu</li> <li>• stečene vještine i motoričko znanje prikazati na sportskim susretima i natjecanjima</li> <li>• međusobno upoznavanje učenika</li> <li>• razvijanje fer-play borbe</li> <li>• razvijanje pripadanje timu i komunikacija u timu</li> </ul>
Obrazloženje cilja (povezan s potrebama, interesima učenika i vrijednostima ŠK):	<ul style="list-style-type: none"> <li>• razvijanje i njegovanje samostalnosti</li> <li>• doživljene situacije koristiti tijekom organiziranja slobodnog vremena i organizacije ostalih sadržaja</li> <li>• uočavanje i uvažavanje međusobnih razlika</li> </ul>
Očekivani ishodi/postignuća: (Učenik će moći:)	<ul style="list-style-type: none"> <li>• osamostalno pripremiti za određenu aktivnost</li> <li>• znat će izvesti i pokazati sudačke znakove</li> <li>• voditi brigu o osobnoj higijeni</li> </ul>
Način realizacije:	<ul style="list-style-type: none"> <li>• U školskoj dvorani ili školskom igralištu.</li> <li>• Trajanje 45 min</li> </ul>

	<ul style="list-style-type: none"> <li>• Sudionici: učenici i učitelj tzk</li> <li>• Učenici usvajaju, usavršavaju i automatiziraju motorička znanja samostalnim radom ili u grupi.</li> <li>• Metode poučavanja (što rade učitelji): pripremaju, organiziraju, objašnjavaju, pokazuju i provode zadanu aktivnost, nadgledaju provođenje, upućuju, pomažu pri izvedbi.</li> </ul>
Potrebni resursi/moguće teškoće:	<ul style="list-style-type: none"> <li>• <i>Potrebni resursi:</i> golovi, lopta, markeri</li> <li>• <i>Moguće teškoće u provođenju aktivnosti zbog epidemioloških mjera – Covid -19</i></li> </ul>
Način praćenja i provjere ishoda/postignuća:	<ul style="list-style-type: none"> <li>• Povratna informacija od učenika</li> <li>• Inicijalna i finalna mjerenja</li> <li>• Subjektivna procjena naučenog</li> </ul>
Odgovorne osobe	Učitelj tjelesne i zdravstvene kulture Hrvoje Bašić

#### 5.7.7. Plan provedbe kurikulumske cilja

Kurikulumsko područje	<b>Tjelesno i zdravstveno područje- Obilježavanje MEĐUNARODNOG OLIMPIJSKOG DANA</b>
Ciklus (razred)	1.(5.,6.,7,8. razred)
Cilj	Poticanje učenika na redovitu tjelesnu aktivnost i bavljenjem sportom
Obrazloženje cilja (povezan s potrebama, interesima učenika i vrijednostima ŠK):	Cilj je razvijati svjesnost učenika za redovitim tjelesnim vježbanjem. Uključivati učenike u sportske klubove Na ovakav način potiče se razvoj socijalnih vrijednosti te stvaranje sportskog duha.
Očekivani ishodi/postignuća: (Učenik će moći:)	Uključivanje učenika u sportske klubove, svakodnevno rekreativno vježbanje te samostalno planiranje i izvođenje tjelesnih aktivnosti.
Način realizacije:	Izrada plakata vezanih uz Olimpizam.
Potrebni resursi/moguće teškoće:	Plakati, boje, ukrasni papiri, škare, ljepilo. Moguće teškoće u provođenju aktivnosti zbog epidemioloških mjera – Covid -19
Način praćenja i provjere ishoda/postignuća:	Prezentacija učeničkih plakata
Odgovorne osobe	Jasmina Lizačić –Martinović, prof., Hrvoje Bašić, mag. cin

#### 5.7.8. Plan provedbe kurikulumske cilja

Kurikulumsko područje	<b>Tjelesno i zdravstveno područje</b> <b>Škola plivanja – obuka neplivača</b>
Ciklus (razred)	1 (3.razred i 4.razred)
Cilj	<b>Ovladati tehnikom plivanja.</b>
Obrazloženje cilja (povezan s potrebama, interesima učenika i vrijednostima ŠK):	Utjecati na razvoj funkcionalnih i motoričkih sposobnosti, ohrabriti i osposobiti učenike za samostalno i sigurno kretanje u vodi, otkloniti strah od vode. Razvijati hrabrost, upornost i ustrajnost u radu.
Očekivani ishodi/postignuća: (Učenik će moći)	Svladati osnovne motoričke strukture kretanja u vodi, osloboditi se straha od vode, usvojiti osnove plivanja/naučiti plivati.
Način realizacije:	<ul style="list-style-type: none"> <li>• <i>Oblik:</i> izvanučionična nastava (bazen Velika Gorica)</li> <li>• <i>Sudionici:</i> učenici i učitelj/ice trećih razreda</li> <li>• <i>Načini učenja (što rade učenici):</i> kroz igru usvajaju osnovna pravila i tehnike plivanja</li> <li>• <i>Metode poučavanja (što rade učitelji):</i> demonstrirati, organizirati igre u vodi i oko vode, pripremati rekvizite</li> <li>• <i>Trajanje izvedbe:</i> 3 tjedna (tijekom školske godine)</li> </ul>
Potrebni resursi/moguće teškoće:	<ul style="list-style-type: none"> <li>• Potrebni resursi: materijalni: bazen, oprema za plivanje, školski autobus ; ljudski-učenici, učiteljice, učitelji plivanja</li> </ul> <p>Moguće teškoće: termini održavanja</p>
Način praćenja i provjere ishoda/postignuća:	Inicijalno i završno provjeravanje znanja plivanja
Odgovorne osobe	Učitelj/ice: M. Arbanas, S. Tomić-Rožić, B. Čunčić, L. Karas, A. Krstanović; Suzana Šepović, Danica Gazić, Marija Janković, Ivona Žugaj

### 5.8.9. Plan provedbe kurikulumske cilja

Kurikulumsko područje	<b>Tjelesno i zdravstveno područje: Mali sportaši (INA)</b>
Ciklus (razred)	II. ciklus (4.razred)
Cilj	<b>Razvijati svijest o važnosti vježbanja i zdravog načina života.</b>

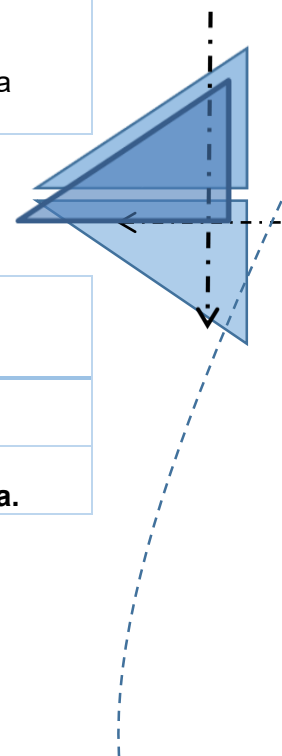

<p>Obrazloženje cilja (povezan s potrebama, interesima učenika i vrijednostima ŠK):</p>	<p>Aktivnim sudjelovanjem u raznim sportskim aktivnostima pozitivno utjecati na mentalni i fizički razvoj učenika. Razvijati motoričke i funkcionalne sposobnosti upoznavanjem raznih sportova. Svladati elemente različitih igara te usvojiti pravila. Razviti višu razinu tolerancije, samokontrole, samodiscipline i osjećaj pripadnosti. Zadovoljiti potrebu učenika za kretanjem, socijalizacijom i igrom.</p>
<p>Očekivani ishodi/postignuća: (Učenik će moći:)</p>	<p>Izvodi primjerene vježbe za razvoj motoričkih i funkcionalnih sposobnosti, izvodi vježbe za aktivaciju sustava za kretanje. izvodi naprednije kineziološke motoričke aktivnosti na otvorenom, primjenjuje pravila raznovrsnih sportova, prati osobna motorička postignuća i njihovo unaprjeđenje.</p>
<p>Način realizacije:</p>	<ul style="list-style-type: none"> <li>• <i>Oblik:</i> izvanastavna aktivnost Mali sportaši</li> <li>• <i>Sudionici:</i> učenici i učiteljica 4.d razreda</li> <li>• <i>Načini učenja (što rade učenici):</i> izvode primjerene vježbe za razvoj motoričkih i funkcionalnih sposobnosti, igraju timske igre</li> <li>• <i>Metode poučavanja (što radi učitelj):</i> demonstrira, usmjerava i motivira učenike, priprema igre i aktivnosti</li> <li>• <i>Trajanje izvedbe:</i> 1 sat tjedno tijekom nastavne godine; ukupno 35 sati</li> </ul>
<p>Potrebni resursi/moguće teškoće:</p>	<ul style="list-style-type: none"> <li>• Potrebni resursi: lopte, vijače, strunjače, reketi, čunjevi..</li> <li>• Moguće teškoće: nedostatak ili nedovoljan broj rekvizita</li> </ul>
<p>Način praćenja i provjere ishoda/postignuća:</p>	<p>Pratiti rezultate međusobnih natjecanja i kvalitete izvedbe elemenata. Pratiti napredovanja. Samovrednovanje, skupno vrednovanje, razgovor.</p>
<p>Odgovorne osobe</p>	<p>Učiteljica Ivona Žugaj, mag.prim.educ.</p>

## **5.8. Osobni i socijalni razvoj**

### **5.8.1. Plan provedbe kurikulumske cilja**

<p>Kurikulumsko područje</p>	<p><b>Osobni i socijalni razvoj- Projekt CAP</b></p>
<p><b>Ciklus (razred)</b></p>	<p><b>1. (3. razred)</b></p>
<p><b>Cilj</b></p>	<p><b>Upoznati djecu i roditelje s efikasnim strategijama samozaštite od nasilja</b></p>



Obrazloženje cilja (povezan s potrebama, interesima učenika i vrijednostima ŠK):	Vrlo efikasan projekt osnaživanja učenika trećih razreda za samozaštitu uz uključivanje roditelja i suradnju s udrugom roditelja Korak po korak.
Očekivani ishodi/postignuća: (Učenik će moći:)	Demonstrirati samoobranu od napada starijeg djeteta, nepoznate osobe i poznate osobe
Način realizacije:	<ul style="list-style-type: none"> <li>• <i>Oblik: sat razrednika-radionica</i></li> <li>• <i>Sudionici:</i> socijalni pedagog, učitelji razredne nastave: Luka Karas i Marina Arbanas uz prodšku udruge roditelja “Korak po korak”, učenici I učitelji trećih razreda</li> <li>• <i>Načini učenja (što rade učenici):</i> sudjeluju u grupnoj raspravi, vježbaju prema primjerima, uče kroz suradnju i po modelu, prezentiraju što su naučili, postavljaju pitanja</li> <li>• <i>Metode poučavanja (što rade učitelji):</i> , biraju primjere, prezentiraju, facilitiraju i moderiraju tijekom grupnih rasprava, poučavaju, potiču, postavljaju pitanja, demonstriraju, daju povratne informacije</li> <li>• <i>Trajanje izvedbe: jedna radionica za djecu u trajanju od 90 minuta i predavanje za roditelje</i></li> </ul>
Potrebni resursi/moguće teškoće:	<ul style="list-style-type: none"> <li>• Potrebni resursi: olovke i bojice</li> <li>• Moguće teškoće: nisu predviđene</li> </ul>
Način praćenja i provjere ishoda/postignuća:	<ul style="list-style-type: none"> <li>• Fotografije s radionica na kojima učenici demonstriraju naučeno</li> </ul>
Odgovorne osobe	Socijalni pedagog Adriana Vučetić, CAP tim, učitelji razredne nastave

### 5.8.2. Plan provedbe kurikulumske cilja

Kurikulumsko područje	<b>Osobni i socijalni razvoj- „EMICA“</b>
Ciklus (razred)	1. (2. razred)
Cilj	Razvoj EMocionalnih vještina putem igrICA, prepoznavanje osnovnih emocija, razumijevanje i prihvaćanje svojih emocija, razumijevanje povezanosti emocija i ponašanja, potreba drugih ljudi, razvoj proaktivnih ponašanja
Obrazloženje cilja (povezan s potrebama, interesima učenika i vrijednostima ŠK):	Emocionalne vještine važne su za akademsko postignuće, prosocijalno ponašanje, stvaranje dobrih i kvalitetnih odnosa, sposobnost djece/mladih stvarati i zadržavati prijateljstva; rješavanje problema u odnosima; lakše slijeđenje pravila i rješavanje zadataka; razumijevanje i empatiju prema drugima; vještine organizacije, suradnje
Očekivani ishodi/postignuća: (Učenik će moći:)	<ul style="list-style-type: none"> <li>• Definirati što su to emocionalne vještine.</li> </ul>



	<ul style="list-style-type: none"> <li>• Usvojiti sljedeće vještine: aktivno slušanje, reflektiranje, parafraziranje, „da“ govor...</li> <li>• Prepoznati i primjeniti naučene emocionalnih/komunikacijske vještina</li> </ul>
Način realizacije:	Oblik rada: redovna nastava (sat razrednika) Trajanje izvedbe: 4 radionice
Potrebni resursi/moguće teškoće:	Kompjuter s projektorom, učionica s praznim zadnjim prostorom, radni listići, pribor za pisanje, papir za plakat, flomasteri, marker  Moguće teškoće: organizacijske i epidemiološka situacija
Način praćenja i provjere ishoda/postignuća:	Evalucijski listići
Odgovorne osobe	Socijalna pedagoginja i pedagoginja

### 5.8.3. Plan provedbe kurikulumske cilja

Kurikulumsko područje	<b>Osobni i socijalni razvoj- „Slika o sebi“</b>
Ciklus (razred)	1.(5. razred)
Cilj	<b>Razviti pozitivnu sliku o sebi</b>
Obrazloženje cilja (povezan s potrebama, interesima učenika i vrijednostima ŠK):	Slika o sebi način je na koji osjećamo sebe. Pozitivna slika o sebi, jedan je od najvažnijih temelja za djetetov skladan psiho-socijalni razvoj. Pozitivna slika o sebi preduvjet je da bi se dijete osjećalo zadovoljno i kompetentno, moglo prirodno razvijati svoje urođene potencijale te jednog dana doseći razinu osobne izvrsnosti
Očekivani ishodi/postignuća: (Učenik će moći:)	<ul style="list-style-type: none"> <li>• Objasniti i razlikovati pojmove samopoimanje, samopoštovanje</li> </ul>
Način realizacije:	Oblik rada: redovna nastava (sat razrednika) Trajanje izvedbe: 4 radionice
Potrebni resursi/moguće teškoće:	Potrebni resursi: računalo, projektor, radni materijali Moguće teškoće: vremensko ograničenje
Način praćenja i provjere ishoda/postignuća:	Evalucijski listić
Odgovorne osobe	Razrednici 5. razreda

### 5.8.4. Plan provedbe kurikulumske cilja

Kurikulumsko područje	<b>Osobni i socijalni razvoj-Mali medijatori</b>
-----------------------	--

<b>Ciklus (razred)</b>	<b>2., (5. razred)</b>
<b>Cilj</b>	<b>Povećati sposobnost učenika za nenasilno rješavanje sukoba</b>
Obrazloženje cilja (povezan s potrebama, interesima učenika i vrijednostima ŠK):	Na temelju rada stručne službe, razrednika i broja satova razrednika posvećenim (ne)nasilju te u razgovorima s roditeljima može se zaključiti da učenici često koriste nasilne metode rješavanja sukoba, posebno u petom razredu kada dolazi do promjene zbog dolaska učenika iz područne u matičnu školu, te zbog zahtjevnosti prelaska na predmetnu nastavu.
Očekivani ishodi/postignuća: (Učenik će moći:)	<ul style="list-style-type: none"> <li>• Prepoznati različite oblike nasilja</li> <li>• Koristiti nenasilne metode u rješavanju sukoba</li> <li>• Prenositi svoje znanje drugim učenicima</li> <li>• Primjeniti medijaciju kao jedan od načina rješavanja sukoba</li> </ul>
Način realizacije:	<ul style="list-style-type: none"> <li>• <i>Oblik: izvannastavna aktivnost, satovi razrednika</i></li> <li>• <i>Sudionici:</i> učenici petih razreda, socijalni pedagog, pedagog, razrednici petih razreda</li> <li>• <i>Načini učenja (što rade učenici)</i></li> </ul> <p>Sudjeluju u grupnoj raspravi, vježbaju prema primjerima, uče kroz suradnju i po modelu, igraju uloge, prezentiraju što su naučili</p> <ul style="list-style-type: none"> <li>• <i>Metode poučavanja (što rade učitelji):</i></li> </ul> <p>organiziraju grupne rasprave i različite oblike grupnog rada, određuju primjere, daju povratne informacije o uspješnosti, demonstriraju, poučavaju o nasilju/nenasilju i medijaciji</p> <ul style="list-style-type: none"> <li>• <i>Trajanje izvedbe: 2 školska sata</i></li> </ul>
Potrebni resursi/moguće teškoće:	<p>Materijalni resursi: računalo, projektor, papiri, olovke, bojice, flomasteri</p> <p>Ljudski resursi: učenici petih razreda, socijalni pedagog, pedagog, razrednici petih razreda</p> <p>Moguće teškoće: organizacijske teškoće vezane uz nedostatak učionica za redovnu nastavu</p>
Način praćenja i provjere ishoda/postignuća:	<ul style="list-style-type: none"> <li>• praćenje napredovanja učenika kroz skale sa kvalitativnim opisima kategorija-upitnici za samoprocjenu</li> <li>• PPP na satovima razrednika na temu različitih oblika nasilja, nenasilnim metodama i medijaciji</li> <li>• Demonstracija/igranje uloga na temu medijacije na satovima razrednika</li> <li>• Praćenje povećanja korištenja nenasilnih metoda u svakodnevnom životu u razredu samoprocjenom učenika i sociometrijom</li> </ul>
Odgovorne osobe	Socijalni pedagog Adriana Vučetić, razrednici petih razreda, pedagoginja, učenici petih razreda

### 5.8.5. Plan provedbe kurikulumske cilja

Kurikulumsko područje	<b>Osobni i socijalni razvoj- Imam stav</b>
-----------------------	---

<b>Ciklus (razred)</b>	<b>1., (6. razred)</b>
<b>Cilj</b>	<b>Prevenција korištenja sredstava ovisnosti</b>
Obrazloženje cilja (povezan s potrebama, interesima učenika i vrijednostima ŠK):	Istraživanja pokazuju da je uporaba sredstava ovisnosti za mnoge adolescente dio njihovog načina života. Cilj je razviti vještine i kompetencije koje su neophodne kako bi se oduprli socijalnim utjecajima i proširiti njihovo znanje o štetnim posljedicama korištenja sredstava ovisnosti.
Očekivani ishodi/postignuća: (Učenik će moći:)	<ul style="list-style-type: none"> <li>• Nabrojati osnovne socijalne vještine, koristiti osnovne socijalne vještine u svakodnevnom životu</li> <li>• Oduprijeti se eksperimentiranju ili odgoditi prelazak s eksperimentalne u redovitu upotrebu sredstava ovisnosti</li> </ul>
Način realizacije:	<ul style="list-style-type: none"> <li>• <i>Oblik: satovi razrednika</i></li> <li>• <i>Sudionici:</i> učenici šestih razreda, njihovi razrednici, socijalni pedagog</li> <li>• <i>Načini učenja (što rade učenici):</i> Sudjeluju u grupnoj raspravi, vježbaju prema primjerima, uče kroz suradnju i po modelu, igraju uloge, prezentiraju što su naučili</li> <li>• <i>Metode poučavanja (što rade učitelji):</i> organiziraju grupne rasprave i različite oblike grupnog rada, određuju primjere, daju povratne informacije o uspješnosti, demonstriraju, poučavaju o socijalnim vještinama</li> <li>• <i>Trajanje izvedbe: 12 radionica</i></li> </ul>
Potrebni resursi/moguće teškoće:	<p>Materijalni resursi: računalo, projektor, radna bilježnica Imam stav, papiri, olovke, bojice, flomasteri Ljudski resursi: učenici šestih razreda, socijalni pedagog, razrednici šestih razreda, roditelji</p> <p>Moguće teškoće: epidemiološka situacija, nemogućnost izvođenja interaktivnih radionica putem online nastave</p>
Način praćenja i provjere ishoda/postignuća:	<ul style="list-style-type: none"> <li>• Evaluacija (procesna i završna)</li> </ul>
Odgovorne osobe	Razrednici šestih razreda Tamara Špehar, Ana Jura, Danijel Šokec učenici 6. razreda i socijalna pedagoginja Adriana Vučetić

### 5.8.7. Plan provedbe kurikulumskog cilja

Kurikulumsko područje	<b>Osobni i socijalni razvoj-Preventivni projekt MAH 2</b>
<b>Ciklus (razred)</b>	<b>2., (6. razred)</b>
<b>Cilj</b>	<b>Informirati učenike o problemu ovisnosti i nasilja s policijskog aspekta postupanja i upoznati roditelje s policijskim postupanjem</b>

	<b>u slučajevima nasilja i ovisnosti kako bi mogli pomoći sebi i svojoj djeci</b>
Obrazloženje cilja (povezan s potrebama, interesima učenika i vrijednostima ŠK):	Radi se o dugogodišnjoj uspješnoj suradnji s PP Velika Gorica i PUZ, a istraživanja su pokazala da je šesti razred prekretnica u odrastanju i povećanju vršnjačkog utjecaja stoga se povećava i mogućnost uzimanja sredstava ovisnosti.
Očekivani ishodi/postignuća: (Učenik će moći:)	<ul style="list-style-type: none"> <li>• Opisati policijsko postupanje u slučajevima nasilja i ovisnosti</li> <li>• Razgovarati s roditeljima o policijskom postupanju u navedeni slučajevima</li> </ul>
Način realizacije:	<ul style="list-style-type: none"> <li>• <i>Oblik: sat razrednika</i></li> <li>• <i>Sudionici:</i> učenici šesti razreda i njihovi razrednici, policijski djelatnici, stručna služba, roditelji navedenih učenika</li> <li>• <i>Načini učenja (što rade učenici):</i> slušaju, sudjeluju u raspravama, postavljaju pitanja, uče na primjerima</li> <li>• <i>Metode poučavanja (što rade učitelji):</i> predavači iz policije pripremaju PPP, prezentiraju, potiču raspravu, odgovaraju na pitanja, daju povratne informacije, biraju primjere za učenje, predaju roditeljima</li> <li>• <i>Trajanje izvedbe: jedan školski sat</i></li> </ul>
Potrebni resursi/moguće teškoće:	<ul style="list-style-type: none"> <li>• Potrebni resursi: računalo i projektor te ljudski resursi u smislu predavača iz policije</li> <li>• Moguće teškoće: slab odaziv roditelja na koji možemo pokušati utjecati dodatnim poticanjem na dolazak i uklapanjem predavanja u redovni roditeljski sastanak</li> </ul>
Način praćenja i provjere ishoda/postignuća:	<ul style="list-style-type: none"> <li>• Usmena provjera na slijedećem satu razrednika i izrada bilješke o tome: provjera činjenica i razredna diskusija o razgovoru s roditeljima na navedenu temu</li> <li>• Fotografije s predavanja</li> </ul>
Odgovorne osobe	Policijski djelatnici PP Velika Gorica i PUZ, stručna služba, razrednici šestih razreda, roditelji učenika šestih razreda

### 5.8.8. Plan provedbe kurikulumske cilja

Kurikulumsko područje	<b>Osobni i socijalni razvoj-Medijske radionice</b>
<b>Ciklus (razred)</b>	<b>3. (7. razred)</b>
<b>Cilj</b>	<b>Razviti sposobnost medijske kritičnosti i prepoznavanja prirode medijskih sadržaja</b>

<p>Obrazloženje cilja (povezan s potrebama, interesima učenika i vrijednostima ŠK):</p>	<p>Učenici su izrazili želju za učenjem o utjecaju medija, posebno učenice te je vidljivo da su mediji sveprisutni u našim životima i poželjno je učenike naučiti njihovom pozitivnom korištenju.</p>
<p>Očekivani ishodi/postignuća: (Učenik će moći:)</p>	<ul style="list-style-type: none"> <li>• Analizirati i procjeniti medijske sadržaje u različitim oblicima;</li> <li>• Razviti kritičnosti prema ponuđenim sadržajima i kanalima koji te sadržaje osmišljavaju i omogućuju;</li> <li>• Uočiti razliku između fikcije i stvarnosti</li> <li>• Prepoznati pozitivne i negativne značajke medija i društvenih mreža</li> </ul>
<p>Način realizacije:</p>	<ul style="list-style-type: none"> <li>• <i>Oblik: izvannastavna aktivnost</i></li> <li>• <i>Sudionici:</i> učenici sedmih razreda, socijalna pedagoginja, pedagoginja</li> <li>• <i>Načini učenja (što rade učenici):</i> promatraju medijske sadržaje, razmišljaju i analiziraju, donose zaključke, raspravljaju u malim grupama, uče kroz suradnju</li> <li>• <i>Metode poučavanja (što rade učitelji):</i> organiziraju grupne rasprave i različite oblike grupnog rada, određuju primjere, daju povratne informacije o uspješnosti, demonstriraju, poučavaju o medijima, pripremaju materijale i priloge</li> <li>• <i>Trajanje izvedbe:</i> tijekom školske godine 2 susreta</li> </ul>
<p>Potrebni resursi/moguće teškoće:</p>	<ul style="list-style-type: none"> <li>• Potrebni resursi: računalo, projektor, Internet veza, papiri, olovke, bojice, evaluacijski upitnici .Ljudski resursi uključuju suradnju s Odjelom za školstvo grada Gorice u provedbi projekta.</li> </ul>
<p>Način praćenja i provjere ishoda/postignuća:</p>	<ul style="list-style-type: none"> <li>• Pisani sastavci na temu pozitivnog korištenja medija</li> <li>• Dva sastavka objavljena na mrežnim stranicama škole</li> <li>• U suradnji s gradom Goricom izrađeni plakati s medijskim porukama, kao produktom projekta, i zaljepljeni po gradu</li> </ul>
<p>Odgovorne osobe</p>	<p>Socijalna pedagoginja Adriana Vučetić, pedagoginja, učenici sedmih razreda</p>

### 5.8.9. Plan provedbe kurikuluskog cilja

<p>Kurikulusko područje</p>	<p><b>Osobni rast i razvoj-Prevenција ovisnosti</b></p>
<p><b>Ciklus (razred)</b></p>	<p><b>3., (8.razred)</b></p>
<p><b>Cilj</b></p>	<p><b>Razviti samopouzdanje i sposobnost donošenja pozitivnih odluka u odnosu na sredstva ovisnosti</b></p>

Obrazloženje cilja (povezan s potrebama, interesima učenika i vrijednostima ŠK):	Iz razgovora s učenicima i roditeljima stručna služba dobila je informacije o tome da osmaši puše i eksperimentiraju s alkoholom.
Očekivani ishodi/postignuća: (Učenik će moći:)	<ul style="list-style-type: none"> <li>• Objasniti opasnosti korištenja duhana, alkohola, psihoaktivnih tvari i kockanja</li> <li>• Objasniti prednosti zdravih stilova života</li> <li>• Odabrati zdrave stilove života i oduprijeti se socijalnom pritisku</li> </ul>
Način realizacije:	<ul style="list-style-type: none"> <li>• <i>Oblik: satovi razrednika</i></li> <li>• <i>Sudionici:</i> učenici i razrednici osmih razreda, stručne suradnice</li> <li>• <i>Načini učenja (što rade učenici):</i> sudjeluju u grupnoj raspravi, vježbaju prema primjerima, uče kroz suradnju i po modelu, prezentiraju što su naučili, postavljaju pitanja</li> <li>• <i>Metode poučavanja (što rade učitelji):</i> pripremaju PPP, biraju primjere, prezentiraju, facilitiraju i moderiraju tijekom grupnih rasprava, poučavaju, potiču, postavljaju pitanja, demonstriraju, daju povratne informacije</li> <li>• <i>Trajanje izvedbe: 2 radionice-školska sata</i></li> </ul>
Potrebni resursi/moguće teškoće:	<ul style="list-style-type: none"> <li>• Potrebni resursi: računalo, projektor i ljudski resursi</li> <li>• Moguće teškoće: nisu predviđene</li> </ul>
Način praćenja i provjere ishoda/postignuća:	<ul style="list-style-type: none"> <li>• Upitnik samoprocjene</li> <li>• Upitnik znanja</li> </ul>
Odgovorne osobe	Socijalna pedagoginja Adriana Vučetić, pedagoginja, psihologinja, razrednici osmih razreda

## 5.9. Zdravlje

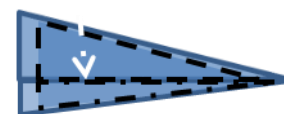

### 5.9.1. Plan provedbe kurikulumskog cilja

Kurikulumsko područje	<b>Zdravlje - Zubna putovnica</b>
Ciklus (razred)	6. razredi
Cilj	Poboljšati oralno zdravlje i zdravstveno ponašanje školske djece.

<p>Obrazloženje cilja (povezan s potrebama, interesima učenika i vrijednostima ŠK):</p>	<p>Osnovna namjena Pregled zubi i usne šupljine te dobivanje osnovnih informacija i smjernica za očuvanje zdravlja zubi i usne šupljine, početak sanacije i dogovor oko kontrolnog pregleda u cilju stjecanja navike redovitih posjeta.</p>
<p>Očekivani ishodi/postignuća: (Učenik će moći:)</p> <p>Način realizacije:</p>	<p>Naučiti djecu da redoviti pregledi kod doktora dentalne medicine, svakodnevno četkanje zubi i izbjegavanje prekomjernog uzimanja slatkiša i gaziranih pića najvažnije je za očuvanje zdravlja zubi</p> <p>U sklopu Nacionalnog programa za preventivu i zaštitu oralnog zdravlja Ministarstva zdravstva RH provode se preventivni pregledi doktora dentalne medicine za učenike i učenice 6. razreda osnovne škole. Dijete će dobiti od školskog liječnika ili u školi obrazac „Zubna putovnica“. Roditelji će svoje dijete odvesti na pregled doktoru dentalne medicine prilikom koji će doktor ispuniti obrazac „Zubna putovnica“. Tijekom pregleda će se utvrditi koliko zdravih, odnosno nezdravih zubi ima dijete, napraviti će se jedan preventivni postupak, ukoliko je moguće započet će se s popravkom zubi te dati termin za sljedeći posjet. Ispunjen obrazac dijete vraća školskom liječniku.*</p>
<p>Potrebni resursi/moguće teškoće:</p>	<p>Papir za obrasce „Zubne putovnice“</p>
<p>Način praćenja i provjere ishoda/postignuća:</p>	<p>Obradom Rezultata kontrolnih pregleda. Primjena u svrhu promicanja unaprjeđenja oralnog zdravlja, prevencije karijesa i paradontnih bolesti.</p>
<p>Odgovorne osobe</p>	<p>Školski liječnik, razrednici šestih razreda, roditelji učenika, predstavnici nositelja programa iz Ministarstvo zdravstva, HZZ, HKDM, HLK , ŽZZJZ i MZO</p>

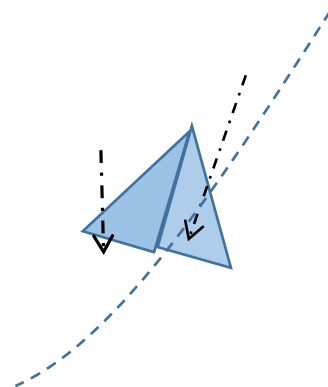
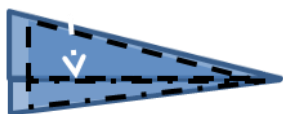

## **5.10. Poduzetništvo**

### **5.10.1. Plan provedbe kurikulumske cilja**

<p>Kurikulumsko područje</p>	<p><b>Poduzetništvo- Učenička zadruga "Jabuka"</b></p>
<p>Ciklus (razred)</p>	<p>1.– 8. razreda</p>

Cilj	Primjerenim metodičkim postupcima pod stručnim vodstvom mentora (voditelja sekcija) omogućiti učenicima razvoj sklonosti, sposobnosti interesa i stjecanje bioloških, društvenih, tehničkih i gospodarskih znanja važnih za cjelokupan tehničko-tehnološki proizvodni proces od ideje i planiranja samog proizvoda sve do njegovog tržišnog vrednovanja. Razvoj pozitivnih moralnih i općeljudskih vrijednosti unutar članova učeničke zadruge.
Obrazloženje cilja (povezan s potrebama, interesima učenika i vrijednostima ŠK):	Razvijanje svijesti o nužnosti i vrijednosti rada za čovjekov život. Razvijati ljubav prema prirodi i vrijednostima koje je čovjek stvorio radom te svijest o nužnosti očuvanja ravnoteže u prirodi, zaštite okoliša i njegovanja baštine; omogućiti najveći razvitak sposobnosti i ostvarenje osobnih interesa, a time i samopotvrđivanje te spoznaju vlastitih sklonosti i sposobnosti. Profesionalno ingormiranje i usmjeravanje učenika te stvaranje preduvjeta za prienos i praktičnu primjenu znanja u životu i lokalnoj sredini. Razvijanje svijesti o mogućnostima, dosezima i potrebi primjene suvremenih znanstvenih, tehničkih i tehnoloških dostignuća.
Očekivani ishodi/postignuća: (Učenik će moći:)	<p>Učenik će razvijati samostalnost i samopouzdanje kroz sudjelovanje u aktivnostima zadruge i kroz suradnju s drugim učenicima.</p> <p>Učenik će razvijati i njegovati radne navike, radne vrijednosti i stvaralaštvo, odgovornost, inovativnost, poduzetnost, snošljivost i potrebu za suradnje.</p> <p>Učenik će razvijati svijest o načinima i potrebi očuvanja prirode kao i njegovanje baštine i pučkoga stvaralaštva</p> <p>Učenik će stjecati, produbljivati, proširivati i primijeniti znanja i razviti sposobnosti bitne za gospodarstvo i organizaciju rada.</p> <p>Učenik će razvijati svijest o mogućnostima, dosezima i potrebi primjene suvremenih znanstvenih, tehničkih i tehnoloških dostignuća.</p> <p>Učenik će opisati, prepoznati i kreirati osnovne oblike novinarskoga izražavanja.</p>
Način realizacije:	Tijekom školske godine u okviru izvannastavnih aktivnosti i organiziranih izvannastavnih radionica. Sudjelovanje na smotrama, sajmovim, natjecanjima, izložbama i radionicama.
Potrebni resursi/moguće teškoće:	Alati, oruđa i strojevi, sirovine i materijali za radionice. Moguće teškoće: Usklađivanje termina održavanja radionica. Nedostatak sredstava za troškove radionica.
Način praćenja i provjere ishoda/postignuća:	Ishodi će se pratiti kroz izvješća i analize uspješnosti sajмова, polugodišnje i polugodišnje izvještaje o radu sekcije, prezentiranje rada, godišnje izvješće i evaluacijske listiće.



Odgovorne osobe	Tomislav Begić, Danijel Šokec, Marina Arbanas, Jasna Kirin, Martina Čale
-----------------	--

### 5.10.2. Plan provedbe kurikulumskog cilja

Kurikulumsko područje	<b>Poduzetništvo- Učenička zadruga-Istraživači</b>
Ciklus (razred)	3. (3.a)
Cilj	<b>Primjerenim metodičkim postupcima omogućiti učenicima razvoj sklonosti, interesa i sposobnosti te stjecanje, produbljivanje i primjenu znanja važnih za cjelokupan doživljaj svijeta oko sebe.</b>
Obrazloženje cilja (povezan s potrebama, interesima učenika i vrijednostima ŠK):	Razvijati kod učenika spoznaju o vrijednosti znanja I njegovoj primjeni u svakodnevnom životu . Usvajanje novih znanja omogućuje nam pravilniji odabir budućeg zanimanja. Široki spektar informacija o prirodi , društvu, tehnologijama , svemiru omogućuje stvaranje kritičkog mišljenja I proširuje pravilno sagledavanje okoline i zbivanja unutar prostora kojeg djeluje.
Očekivani ishodi/postignuća: (Učenik će moći:)	Samostalno ili uz pomoć učitelja i roditelja te prijatelja istraživati područja prirode I društva, tehnike, umjetnosti. Osobine materijala, graditeljstvo, brodove, zrakoplove . Istražit ćemo poznate znanstvenike koji su svojim radom doprinijeli kvaliteti života
Način realizacije:	Oblik: Učenička zadruga -Istraživači Sudionici: voditeljica, učenici Načini učenja(što rade učenici): pojedinačno istražuju zadane teme . O tome što su istražili upoznaju ostale učenike. Zajednički posjetiti radionice, I priredbe na kojima saznajemo novosti I zanimljivosti, vidjeti stvaranje nečeg novog. Metode poučavanja (što rade učitelji): objašnjavanje načina rada, načina korištenja određenih pomagala, organizacija rada, poticanje na međusobnu suradnju i uočavanje značaja međusobnog pomaganja, ukazati na značaj suradnje s roditeljima, formiranje pozitivnih kvaliteta( upornost, marljivost...) Trajanje izvedbe: tijekom školske godine (35 sati)
Potrebni resursi/moguće teškoće:	Materijalni resursi:učionica, plodovi, aparati za vaganje, pakiranje, sušenje plodova ,enciklopedije , knjige , modeli...
Način praćenja i provjere ishoda/postignuća:	Pregled učeničkih uradaka, usporedba rezultata u grupnoj raspravi. Stvaranje plakata, upotrebni predmeta . Organizacija kvizova.
Odgovorne osobe	Učiteljica Marina Arbanas

### 5.10.3. Plan provedbe kurikulumskog cilja

Kurikulumsko područje	<b>Poduzetništvo: Učenička zadruga Vrapčići</b>
Ciklus (razred)	Prvi (1. razred)

<b>Cilj</b>	<b>Primjerenim metodičkim postupcima omogućiti učenicima razvoj sklonosti, interesa i sposobnosti te stjecanje, produbljivanje i primjenu znanja važnih za cjeloukupan proizvodni proces, očuvanje prirode i zdravlja.</b>
<b>Obrazloženje cilja (povezan s potrebama, interesima učenika i vrijednostima ŠK):</b>	Razvijati kod učenika uočavanje potrebe za radom u okolišu škole ( sadnja bilja, branje oraha i lješnjaka, malčirenje biljaka, uređenje cvjetnjaka...)  Izrada ukrasnih i uporabnih predmeta.
<b>Očekivani ishodi/postignuća: (Učenik će moći:)</b>	Samostalno ili uz pomoć prijatelja ili roditelja stvoriti proizvod i izložiti ga u školi.
<b>Način realizacije:</b>	Oblik: Učenička zadruga Vrapčići, PŠ Mičevac  Sudionici: voditeljica, učenici  Načini učenja(što rade učenici): samostalno ili uz pomoć roditelja izrađivati ukrasne i uporabne predmete kod kuće.  Metode poučavanja (što rade učitelji): objašnjavanje načina rada, načina korištenja određenih pomagala, organizacija rada, ukazati na značaj suradnje s roditeljima, formiranje pozitivnih kvaliteta( upornost, marljivost...)  Trajanje izvedbe: tijekom školske godine (35 sati)
<b>Potrebni resursi/moguće teškoće:</b>	*materijalni resursi: prirodni materijali i materijali za recikliranje  *ljudski resursi:roditelji
<b>Način praćenja i provjere ishoda/postignuća:</b>	Izlaganje učeničkih uradaka, usporedba rezultata u grupnoj raspravi.
<b>Odgovorne osobe</b>	Učiteljica Jasna Kirin

## 5.11. Građanski odgoj i obrazovanje

### 5.11.1. Građanski odgoj i obrazovanje

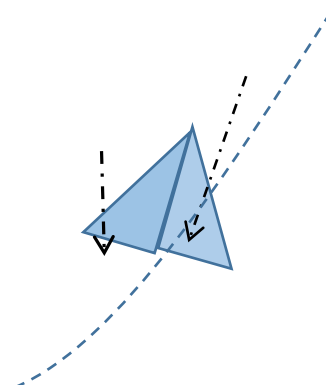

<b>Kurikulumsko područje</b>	<b>Građanski odgoj i obrazovanje- Profesionalno usmjeravanje</b>
<b>Ciklus (razred)</b>	<b>3., (8. razred)</b>
<b>Cilj</b>	<b>Razviti sposobnost donošenja odluka o vlastitom profesionalnom razvoju</b>
Obrazloženje cilja (povezan s potrebama, interesima učenika i vrijednostima ŠK):	Učenici i roditelji osmih razreda često u osnovnoj školi od razrednika i stručne službe, posebno pedagoginje traže informacije i pomoć vezano za profesionalno usmjeravanje učenika. Također, novi e-sustav upisa u srednju školu usmjerava učenike i roditelje na suradnju s osnovnom školom.
Očekivani ishodi/postignuća: (Učenik će moći:)	<ul style="list-style-type: none"> <li>• Izabrati SŠ u skladu sa svojim interesima, sposobnostima i školskim uspjehom</li> <li>• Obaviti postupak e-upisa u SŠ</li> </ul>
Način realizacije:	<ul style="list-style-type: none"> <li>• <i>Oblik: izvannastavno, roditeljski sastanci i satovi razrednika, individualni razgovori, odlazak u CISOK</i></li> <li>• <i>Sudionici:</i> učenici, roditelji i razrednici osmih razreda, pedagoginja i soc. pedagoginja, služba za profesionalnu orijentaciju pri HZZ, CISOK</li> <li>• <i>Načini učenja (što rade učenici):</i> slušaju, postavljaju pitanja, raspravljaju, uče na primjerima, razgovaraju s roditeljima</li> <li>• <i>Metode poučavanja (što rade učitelji):</i> pripremaju PPP, prezentiraju, prikupljaju informacije, organiziraju susrete s vanjskim službama, daju povratne informacije, savjetuju</li> <li>• <i>Trajanje izvedbe: tijekom cijele školske godine</i></li> </ul>
Potrebni resursi/moguće teškoće:	<ul style="list-style-type: none"> <li>• Potrebni resursi: ljudski resursi u smislu vanjskih stručnjaka s HZZ i CISOK, računalo, projektor, školski autobus za posjet CISOK-u</li> <li>• Moguće teškoće: organizacijske teškoće</li> </ul>
Način praćenja i provjere ishoda/postignuća:	<ul style="list-style-type: none"> <li>• Učenici su uspješno upisani u srednju školu</li> </ul>
Odgovorne osobe	Pedagoginja, socijalna pedagoginja, psihologinja, razrednici osmih razreda, roditelji

## **5.12. Održivi razvoj**

### **5.12.1. Plan provedbe kurikulumskog cilja**

Kurikulumsko područje	<b>Održivi razvoj- Projekt Eko-škola</b>
-----------------------	--

Ciklus (razred)	1. (1.-8. razredi)
Cilj	Ugradnja odgoja i obrazovanja za okoliš u sve segmente odgojno-obrazovnog sustava i svakodnevni život učenika i djelatnika škole.
Obrazloženje cilja (povezan s potrebama, interesima učenika i vrijednostima ŠK):	Cilj je odgojiti mlade generacije osjetljivima na pitanja okoliša i osposobiti ih za donošenje odgovornih odluka o korištenju prostora i očuvanju okoliša.
Očekivani ishodi/postignuća: (Učenik će moći:)	Učenik će razvijati svijest o načinima i potrebi očuvanja prirode kao i njegovanje baštine i pučkoga stvaralaštva Učenik će razvijati samostalnost i samopouzdanje kroz sudjelovanje u aktivnostima skupine. Učenik će osvijestiti važnost čistog okoliša i moći će uskladiti svoje ponašanje i djelovanje sa stečenim spoznajama.
Način realizacije:	Realizacija kroz projekte u sklopu Godišnjeg plana i programa Eko škole.
Potrebni resursi/moguće teškoće:	Sredstva za provođenje projekata u sklopu Godišnjeg plana i programa Eko škole.
Način praćenja i provjere ishoda/postignuća:	Fotofokumentacija, izvješća, analize
Odgovorne osobe	Školski koordinator- Tomislav Begić

### 5.12.2. Plan provedbe kurikulumske cilja

Kurikulumsko područje	<b>Održivi razvoj</b> <b>Europska mreža škola koje promiču zdravlje- „Okoliš-zdraviji za učenje, življenje i rad”</b>
<b>Ciklus (razred)</b>	<b>1., 2., 3., (1.-8.)</b>
<b>Cilj</b>	<b>Prihvaćati važnost očuvanja prirode i zaštite okoliša za zdrav razvoj</b>
Obrazloženje cilja (povezan s potrebama, interesima učenika i vrijednostima ŠK):	Primijećeno je da učenici često neuredno ostavljaju prostor u kojem borave, a zaštita okoliša je sama po sebi važna obrazovna tema.

Očekivani ishodi/postignuća: (Učenik će moći:)	<ul style="list-style-type: none"> <li>• Objasniti važnost zaštite okoliša za ljudsko zdravlje</li> <li>• Uređivati okoliš i unutarnji prostor škole prema estetskim načelima</li> </ul>
Način realizacije:	<ul style="list-style-type: none"> <li>• <i>Oblik: izvannastavno</i>, Eko- akcije, Estetskouređenje okoliša</li> <li>• <i>Sudionici</i>: svi djelatnici i učenici škole</li> <li>• <i>Načini učenja (što rade učenici)</i>: slušaju, sudjeluju u grupnim raspravama, rade referate, sudjeluju u uređenju prostora i eko akcijama</li> <li>• <i>Metode poučavanja (što rade učitelji)</i>: organiziraju aktivnosti, pripremaju primjere, poučavaju o zaštiti okoliša</li> <li>• <i>Trajanje izvedbe: tijekom cijele školske godine</i></li> </ul>
Potrebni resursi/moguće teškoće:	<ul style="list-style-type: none"> <li>• Potrebni resursi: potrošni materijal</li> <li>• Moguće teškoće: nisu predviđene</li> </ul>
Način praćenja i provjere ishoda/postignuća:	<ul style="list-style-type: none"> <li>• Fotografije čistog i uređenog okoliša i interijera škole</li> </ul>
Odgovorne osobe	Danijel Šokec, učitelj likovnog odgoja

### 5.12.3. Plan provedbe kurikulumskog cilja

<b>Kurikulumsko područje</b>	<b>Održivi razvoj</b>
<b>Ciklus (razred)</b>	<b>Prvi ciklus (1.- 4. razred)</b>
<b>Cilj</b>	<b>Razvijati eko-svijest kod učenika i poticati odgovornost za očuvanje prirode i čist okoliš</b>
Obrazloženje cilja (povezan s potrebama, interesima učenika i vrijednostima ŠK):	Razviti odgovoran odnos prema očuvanju kvalitete okoliša, razviti navike o odlaganju otpada u za to predviđene spremnike, razviti pozitivan odnos prema očuvanju okoliša škole.
Očekivani ishodi/postignuća: (Učenik će moći:)	Učenici će moći: objasniti vezu između djelatnosti ljudi i onečišćenja okoliša, sudjelovati u djelatnostima koje promiču odgovoran odnos prema okolišu, izraziti poštovanje prema okolišu, primijeniti znanja o zbrinjavanju otpada na ekološki prihvatljiv način .
Način realizacije:	<p><i>Oblik: akcija čišćenja okoliša</i></p> <p><i>Sudionici</i>: učenici i roditelji, učiteljice</p> <p><i>Načini učenja (što rade učenici)</i>: učenici zajedno s roditeljima sudjeluju u uređenju okoliša, bojanju rukohvata, grabljanju trave, okopavanju</p> <p><i>Metode poučavanja (što rade učitelji)</i>: učitelji pomažu učenicima i roditeljima u izvedbi radova, koordiniraju radove</p> <p><i>Trajanje izvedbe</i>: jesen i proljeće</p>

Potrebni resursi/moguće teškoće:	Potrebni resursi: ljudski i materijalni - sadnice, daske za gredice, zemlja, boja, pribor za rad (grablje, kistovi za boju, motike, žice, škare...) Moguće teškoće: loši vremenski uvjeti
Način praćenja i provjere ishoda/postignuća:	Objava fotografija na mrežnim stranicama škole, usmeni dojam učenika
Odgovorne osobe	Učiteljice PŠ Mičevac (A.P., M.J., B.Č., J.K.)

#### 5.12.4. Plan provedbe kurikulumskog cilja

Kurikulumsko područje	<b>Održivi razvoj</b>
Ciklus (razred)	1-8
Cilj	<b><i>Pobuditi ekološku svijest, potaknuti na očuvanje okoliša i senzibilizirati učenike na socijalne probleme uključivanjem u humanitarne akcije</i></b>
Obrazloženje cilja (povezan s potrebama, interesima učenika i vrijednostima ŠK):	Prikupljanjem starih baterija i plastičnih čepova učenike uvesti u svijet recikliranja, pobuditi interes i želju za poboljšanjem i očuvanjem prirode u kojoj živimo. Akcija neće biti samo ekološkog nego i humanitarnog karaktera jer ćemo se uključiti u akciju „Plastičnim čepovima do skupih lijekova“ s ciljem razvijanja empatije i potrebe za pomaganjem drugima. Humanitarna akcija prikupljanja nekvarljivih namirnica i higijenskih potrepština kroz cijelu godinu u suradnji s udrugom Kap dobrote (na ulazu u školu učenici će samoinicijativno i prema vlastitim mogućnostima moći ubaciti hranu ili pribor za higijenu).
Očekivani ishodi/postignuća: (Učenik će moći:)	Plastični čepovi će se skupljati i donirati Udruzi oboljelih od leukemije i limfoma (UOLL) u Čakovcu koja te iste čepove koristi za kupnju skupe terapije. Pomoći starijim i nemoćnim osobama koji ne mogu brinuti sami o sebi, a nemaju nikoga tko bi o njima brinuo (Kap dobrote). Učenik će osvijestiti važnost čistog okoliša i moći će uskladiti svoje ponašanje i djelovanje sa stečenim spoznajama. Osim koordinacije ekološkim akcijama, sudjelovat će u čišćenju školskog okoliša.
Način realizacije:	<ul style="list-style-type: none"> <li>• <i>Oblik: redovna nastava (sat razrednika), INA (Zadruga)</i></li> <li>• <i>Sudionici: učitelji i učenici škole</i></li> <li>• <i>Načini učenja (što rade učenici):</i> donose plastične čepove i stare baterije, hranu i pribor za higijenu. Također će čistiti okoliš oko škole, uče o dobrobiti i važnosti recikliranja te pomaganja ljudima u potrebi.</li> <li>• <i>Metode poučavanja (što rade učitelji):</i> koordinira akcijama, priprema prezentacije o zagađenom okolišu i važnosti očuvanja prirode, potiče i motivira učenike na humanitarne akcije, upoznaje učenike s radom udruge UOLL i udruge Kap dobrote, skladišti i odvozi čepove i namirnice.</li> <li>• <i>Trajanje izvedbe: tijekom školske godine</i></li> </ul>

Potrebni resursi/moguće teškoće:	<ul style="list-style-type: none"> <li>• Potrebni resursi: spremnik (kutija) za prikupljanje namirnica, spremnici za baterije i čepove, plastične rukavice i vreće (za čišćenje okoliša), školski prijevoz (autobus, kombi).</li> <li>• Moguće teškoće: skladištenje, prijevoz</li> </ul>
Način praćenja i provjere ishoda/postignuća:	Objava fotografija na web stranicama škole, evidentiranje stanja prikupljenih čepova, baterija i namirnica
Odgovorne osobe	Učiteljica Ivana Buconjić

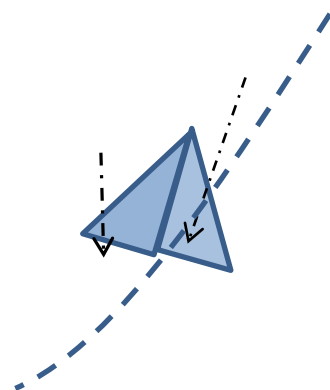
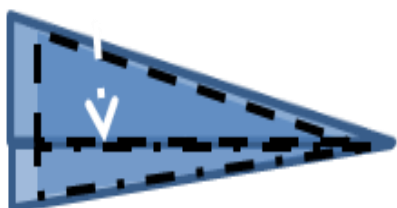

## **5.13. Uporaba IKT**

### **5.13.1. Plan provedbe kurikulumskog cilja**

Kurikulumsko područje	<b>Uporaba IKT - Zimska škola programiranja</b>
Ciklus (razred)	5. 6. 7. i 8. razred– zavrijemezimskihpraznika.
Cilj	Stjecanjeznanjaprogramiranja u programskom jeziku Python I pripremaučenikezaškolsko, županijskoil državnonatjecanje.
Obrazloženje cilja (povezan s potrebama, interesima učenika i vrijednostima ŠK):	Razvijanje logičkog načina mišljenja te primjena stečenih znanja iz programiranja u programskom jeziku PYTHON.
Očekivani ishodi/postignuća (Učenik će moći:)	Učenici naučit primjenjivati različite algoritme za rješavanje određenih zadataka u programiranju. Učenik će moći programirati u programskom jeziku Python, obrađivati matematičke zadatke, tekstualne zadatke, zadatke iz dimenzioniranih polja.
Način realizacije:	Učioničkanastava, praktični rad naračunalima, programiranje

	Sudjelovanje u nastavi i programiranju, sudjelovanje u radionicama izvan škole.
Potrebni resursi/moguće teškoće:	Internet, dovoljan broj računala, projektor, priručnici, sredstva za financiranje predavača. Sredstva će biti osigurana iz donacija.
Način praćenja i provjere ishoda/postignuća:	Sustavno praćenje učeničkih postignuća, samovrjednovanje, poticanje i pohvala učenika, rezultat postignuća u nastavi iz informatike.
Odgovorne osobe	Štefica Škara, Ivan Mudri, predavači.

## **5.14. Učiti kako učiti**

### **5.14.1. Plan provedbe kurikuluma kojeg cilja**

<b>Kurikulumsko područje</b>	<b>Učiti kako učiti</b>
<b>Ciklus (razred)</b>	1. (5. Razredi)
<b>Cilj</b>	Osposobiti učenike za proces učenja
Obrazloženje cilja (povezan s potrebama, interesima učenika i vrijednostima ŠK):	Na temelju praćenja učenika pokazuje se da učenici u petom razredu imaju poteškoća u organizaciji učenja i pronalaženju učinkovitih metoda učenja.
Očekivani ishodi/postignuća: (Učenik će moći:)	<ul style="list-style-type: none"> <li>• Naučiti organizirati vlastito učenje</li> <li>• Samostalno učiti i učiti u skupini</li> <li>• Savladati strategije i metode učenja</li> <li>• Preuzeti odgovornost za vlastito učenje i donošenje odluka o načinima učenja</li> </ul>
Način realizacije:	<ul style="list-style-type: none"> <li>• <i>Oblik: satovi razrednika, individualni razgovori</i></li> <li>• <i>Sudionici:</i> učenici, roditelji i razrednici petih razreda</li> <li>• <i>Načini učenja (što rade učenici):</i> slušaju, postavljaju pitanja, raspravljaju, uče na primjerima, razgovaraju s roditeljima</li> <li>• <i>Metode poučavanja (što rade učitelji):</i> pripremaju PPP, prezentiraju, prikupljaju informacije, daju povratne informacije, savjetuju</li> <li>• <i>Trajanje izvedbe: tijekom cijele školske godine</i></li> </ul>
Potrebni resursi/moguće teškoće:	<ul style="list-style-type: none"> <li>• Potrebni resursi: ljudski resursi</li> <li>• Moguće teškoće: nisu predviđene</li> </ul>



Način praćenja i provjere ishoda/postignuća:	<ul style="list-style-type: none"> <li>• Školski uspjeh</li> </ul>
Odgovorne osobe	Pedagoginja, razrednici petih razreda, roditelji

## **6. Način praćenja i vrednovanja realizacije cijelog kurikuluma s jasno izraženim indikatorima uspješnosti**

**Praćenje provedbe** (realizacije) cijelog kurikuluma obavljati će socijalna pedagoginja Adriana Vučetić.

Učitelji redovito preispituju svoju nastavnu praksu, uočavaju jake i slabe strane, procjenjuju, prosuđuju rezultate i realizaciju ciljeva planiranih projekata i aktivnosti. Na aktivima razrednih vijeća temeljem uočenih nedostataka planirat ćemo aktivnosti za poboljšanje odgojno-obrazovnog procesa.

**Evaluacija** kurikuluma provesti će se na kraju nastavne godine, u mjesecu lipnju 2022., a provest će je socijalna pedagoginja i pedagoginja uz podršku školskog tima za kurikulum.

- Analizu kvantitativnih podataka obaviti će pedagoginja:
  - Ocjene učenika
  - Prolaznost učenika na kraju školske godine
  - Broj roditelja koji dolaze na informacije i roditeljske sastanke
  - Broj opravdanih i neopravdanih izostanaka
  - Broj pohvaljenih učenika
  - Broj učenika kojima su izrečene pedagoške mjere
  - Broj učenika koji sudjeluju na natjecanjima

Navedeni podaci dio su analize uspjeha/učeničkih postignuća, koju pedagoginja obavlja na kraju svake nastavne godine na temelju podataka i izvješća razrednika.

Indikatori uspješnosti se odnose na:

- Zadržavanje prosječne ocjene na nivou škole
  - Maximalnu prolaznost učenika na kraju školske godine
  - Povećanu učestalost roditeljskih dolazaka u školu i proširena suradnja s roditeljima
  - Smanjen broj izostanaka
  - Konstantan broj učenika kojima su izrečene pedagoške mjere
  - Konstantan broj pohvaljenih učenika
  - Povećan broj učenika koji sudjeluju na natjecanjima
- Analizakvalitativnih podataka obaviti će socijalna pedagoginja na temelju:
    - Podataka o suradnji s vanjskim partnerima/lokalnom zajednicom
    - Fotografija sa školskih događanja i video zapisa
    - Zapisnika sa sastanaka
    - Suradnje s roditeljima: individualni razgovori i roditeljski sastanci
    - Mrežne stranice škole
    - Samoprocjene
    - Sociometrije

- Promatranja ponašanja

Indikatori uspješnosti odnose se na:

- Zadržavanje razine suradnje s lokalnom zajednicom
- Povećan broj zadovoljnih roditelja
- Veću prilagođenost škole potrebama učenika i povećano zadovoljstvo školom
- Smanjenje nasilnog ponašanja
- Ostvarivanje planiranog u skladu s planiranim vremenskim okvirom
- 90% ostvarene kurikulmske ciljeve i ishode učenja koji su potkrepljeni planiranim načinima njihove provjere

U Velikoj Mlaci, 7.10.2021.

Predsjednik Školskog odbora: Jurica Mihalj

